

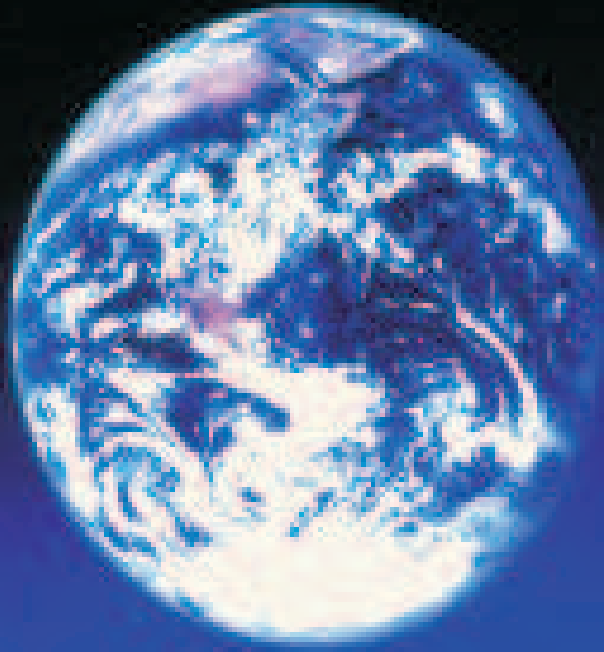

Late Dr. Bhau Mandavkar



ISSN 2349-9370
Vol. 5 Issue 1
Oct. 2018
Regular Issue

Impact Factor
2018 – 5.455
www.sjifactor.com

Research Journal of India

(Peer Reviewed Multi-Disciplinary Annual National Research Journal)



Dr. Bhau Mandavkar Research Centre
INDIRA MAHAVIDYALAYA
KALAMB, DISTT. YAVATMAL, MAHARASHTRA 445401 (India)

Published by National Level Publisher as per UGC Guidelines

RESEARCH JOURNAL OF INDIA

Peer Reviewed Annual National Research Journal for Multi-Disciplinary Studies since 2014

Volume 5 Issue 1
October 2018
Regular Issue

Chief Editor

Dr. Pavan Mandavkar

Principal, Indira Mahavidyalaya & Chairman, Research Centre

Associate Editor

Dr. Veera Mandavkar

Director, Research Centre

---- Editorial Board ----

Prof. N.R. Thawale

Prof. R.M. Wath

Prof. N.V. Narule

Prof. D.S. Patil

Prof. R.T. Ade

Prof. M.P. Rakhunde

Invited Guest Editors

1. **Vikram Raje**, 4, Alderman Willey Close, Wokingham – RG41 2AQ, Berkshire, UK
2. **Vishal Dahalkar**, 20747, N Margaret Ave, Prairie View, IL 60069 USA
3. **Dr. Anita Gupte Patil**, Auckland, New Zealand
4. **Ranjit Raje**, 201/83 Whiteman Street, Southbank, Melbourne, VIC-3006, Australia

Advisory Board

Sonali Dahalkar, 20747, N Margaret Ave, Prairie View, IL 60069 USA

Prof. Dineshkumar Joshi, Ex. Registrar, S.G.B. Amravati University, Amravati

Dr. Santoh Thakre, Ex. Dean, Faculty of Social Science, S.G.B. Amravati Uni., Amravati

Dr. P.W. Kale, Ex. Dean, Faculty of Commerce, S.G..B. Amravati University, Amravati

Dr. R.A. Mishra, Principal, Amolakchand Mahavidyalaya, Yavatmal

Dr. U.V. Navalekar, Principal, Abasaheb Parvekar Mahavidyalaya, Yavatmal

Dr. J.M. Chatur, Principal, Smt. Nankibai Wadhvani Kala Mahavidyalaya, Yavatmal

Dr. Anil Gajbhiye, Ex. Principal, Govt. college Sardarpur, Dist. Dhar, M.P.

Dr. Shashikant Sawant, Ex. H.O.D., Marathi, Vikram Vishwavidyalaya, Ujjain, M.P.

Publisher : Dr. Mrs. Veera Mandavkar, Director, Dr. Bhau Mandavkar Research Centre
Indira Mahavidyalaya, Kalamb, Dist. Yavatmal, Maharashtra 445 401(India)

E mail – researchjournalofindia@gmail.com Alternate mail id – marathipradhyapak@gmail.com

Telephone: 07201-226147, 226129 Telefax, Mob. Chief Editor: 9422867658 Director 9403014885

Website: www.indiramahavidyalaya.com www.researchjournal.net.in

Printer: Seva Prakashan, Vijay Colony, Rukmini Nagar, Amravati, Maharashtra 444 606

Cover Page Design & Computer Work : Dr. Pavan Mandavkar

Subscription for hard copy for one year Rs. 500/-

Index

1	Volley Ball: It's Past, Present and Advantages	Pandurang J. Gote	3
2	Political Thoughts of Mahatma Gandhi: A brief outline	Dr. G.D. Ghode	6
3	नक्षल चळवळीची वाटचाल	प्रा. व्ही.बी. चांदजकर	8
4	भारतातील कुपोषणाची स्थिती : एक दृष्टिक्षेप	डॉ. प्रा. सावके बी. एस.	12
5	Buddhist Marriage Act : Today's Need For Buddhist	Prof. Jaydeo Wankhede	16
6	डॉ. प्रतिमा इंगोले यांच्या कादंबऱ्यांचे जनसाहित्यिक संकल्पना आणि स्वरूप	प्रा. नकूल जनार्दन धरमकर	19
7	IMPORTANCE OF AUTOMATION IN LIBRARIES	Dr. Avinash U. Jadhao	22
8	प्रतिमा इंगोलेच्या ग्रामीण कथा – एक आकलन	डॉ. आर.एम. केदार	25
9	Eye Phone (Activating mobile phones with your eyes)	Miss. Sonali R. Chavan	29
10	किडलेली माणसे : मध्यमवर्गीय संस्कृतीचे उपरोधिक चित्रण	प्रा.डॉ. मीना म. जुनघरे	34
11	ग्रामसंस्कृतीच्या परिवर्तनाचा आलेख : “गावशिव”	प्रा. रेखा व्ही. इंगोले	37
12	लड्डपणा	प्रा.डॉ. कल्पना पंडीतराव कोरडे	41
13	Changing Role of Academic Librarian in E-environment	Dr. G.P. Urkunde	46
14	मराठी निवडक कथेतील बदलत्या जाणिवा	डॉ. सुवर्णा गाडगे	49
15	विधीगीत – इहाका	डॉ.सी.डी. पाखरे	54
16	भारतीय आदिवासींची वैशिष्ट्ये व अर्थउत्पादनानुसार वर्गीकरण : एक ऐतिहासिक अध्ययन	प्रा. एन.आर. ठवळे	58
17	आधार अर्थात यूआयडी	प्रा. विजय मुरलीधरराव गावंडे	60
18	“महाराष्ट्रातील आदिवासी जमातीतील तडवी, भिल्ल जमातीच्या स्थलांतरीत कामगारांची स्थिती” कालखंड २०१६. १७	प्रा. श्रावण बाबुलाल तडवी प्राचार्या डॉ. मंगला पी. जंगले	62
19	साठपूर्व विदर्भेतर व वैदर्भीय कादंबरीतील रंजनवाद	डॉ. पवन मांडवकर	69
20	जल व्यवस्थापन ही काळाची गरज	प्रा. एन. व्ही. नरुले	73
21	संत बहिणाबाई आणि त्यांचे हिंदी अभंग	प्रा.डॉ.सौ. वीरा मांडवकर	75
22	English :- how to learn ?	Dr. Bhushan P. Patil	79

(All rights are reserved with the Publisher & Editorial Board. The opinion expressed are of the authors & the association advisory board, editorial board as well as the peer committee does not hold any responsibility for any of the views expressed. Judiciary matter in Kalamb Court only.)

Volley Ball

It's Past, Present and Advantages

Pandurang Jagannath Gote

Research Scholar

Shri Jagdishprasad Jhabarmal Tibrewal University
Jhunjhunu, Rajasthan, Mobile: 7020049909

Origin of Volleyball:

William G Morgan was the Director of Physical Education in YMCA He created a new game on 9 Feb 1895 in Holy oleo Massachusetts. The game was called Mignonette. It was derived from the game of badminton which means a pastime to be played indoors and by any number of players. The characters of the game are amalgamation of tennis and hand ball. Mignonette was designed to be an indoor sportless rough than basketball.

Rules of Mignonette:

William G. Morgan had written down. It should have net 6 ft. in Mt. (1.98m.) high 25 ft. x 50ft. Court.

Any number of players a match was composed of nine innings with three servers for each team in each inning proprieties there was no limit to the number of ball contacts for each team before sending the ball to the opponents' court.

In case of serving error a second try was allowed hitting the ball into the net was considered a foul except in the case of the first try service. Alfred Halstead noticed after a long observation that it has the volleying nature Show match was played in 1896 at international YMCA training school. Now it is called or known as Spring College. This game later on quickly became known as volley ball (It was originally spelled as two words Volley ball) The rules of valley ball were slightly modified one by one by the international YMCA training school as well as it was spread around the country united states to various YMCAS.

Advancement / changes in volleyball game or Development in game of valley ball:

The first official ball used in valley ball is disputed Spalding created the first official ball in 1896. At that time it was to be said that the official was created in 1900 by the other claimant. The

Philippines evolved the rules of over time by 1916 as well as the skills & power of the set and spike had been introduced three hit's rules and a rule against hitting from the back row were established. The volleyball game was changed from 21 to 15 points in 1917. Near about 16000 valley balls were distributed to American troops and allies by the American Expeditionary forces. So the growth of volleyball in new countries sparked. First of all, Canada except United States outside adopted valley ball in 1900. In 1947 An International federation (FIVB) was established. The first world championship in valley ball was held in 1949 for men and in 1952 for women. Now volley ball game is become famous in Brazil and European countries, especially in Italy, Netherlands, Eastern Europe countries has been played by major forces since 1980. It was also spread in Russia, China & rest of Asia.

Valley ball game was played on beach with its variation with only two players per team in 1987. It was added to the Olympic programme at 1996 summer Olympics. Volleyball is managed for disable as the Para Olympics the world valley ball organization by 1960, a valley ball court had become standard in almost all nudist/ naturist club

Ground Measurement of Valley ball:

A valley ball is 9m x 18 m. It is divided into equal square halves by a net with width of one meter (39.4 in) Top of net is 2.43 m (7 ft 11 by 16 in) above the center of the court for men's competition and 2.24m (7ft 4 3by 16 in) for women's competition varied for veterans and junior completion. The minimum height clearance for indoor volley ball courts is 7 m (23.0 ft) although a clearance of 8m (26.2 ft) is recommended. A line on 3m of the ground from under space of Net parallel to Net is considered as attack line. This 3m (10ft) line divided the court into back row & front row areas. There are in turn divided into 3 areas each.

These are numbered as fallows 1 starting from area, the position of serving player after a team gains the serve (also known as siding out) its members must rotate in a clockwise direction 2 the player with precious area moving to area and so on from area 1 to area 6, each player rotates only one time after the team gains possession of the serve. The next time each player rotates will be after the other team wins possession of the ball & losses the point.

The team courts are surrounded by an area called the free zone which is a minimum of 3 meters wide and which the players may enter and play with in after service of the ball. All lines denoting the boundaries of the team court and the attack cone are drawn or Painted within the dimension of the area,so a part of that court zone. If a ball comes in contact with the line the ball is consider to be in an antenna is placed on each side of the net perpendicular to the side line and is a vertical extension of the side boundary of the court.

A ball passing over the net must pass completely between the antennae without contacting them.

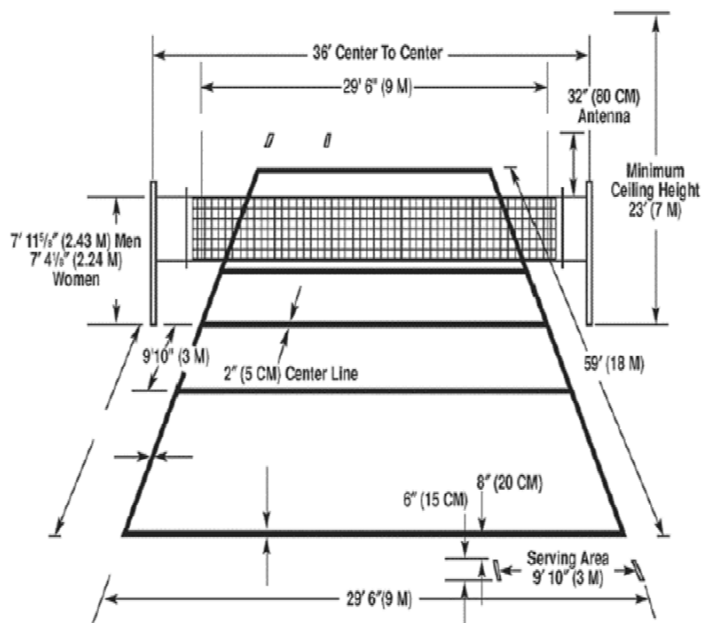

The Ball in Game:

Federation of international volley ball game regulations state that the ball must be spherical it should be made of leather or synthetic leather, have a circumference of 65 – 67 cm and weight of 260 – 280 gm. And inside pressure of 30- 325 kg /cm² other governing bodies have similar regulation. Concerning skills of scoring, libro, serve, pass set attack, book dig, volley ball is a team sport of six players in two court each separated by a net. The team try two score points by grounding the ball are after another under organized the rules.

Health & Playing of Volley ball:

Playing of volleyball is an exercise of the body of the player. It is team sport which is easy and light. It will not interfere with the time of the player. Playing volley ball can provide beneath that are good for the health of the body. Playing it can be a great way to put healthy and fit. It makes the players social, more socialization Physical Activity as a regular exercise is crucial for health exercise helps to keep players heart in good working order. It helps to prevent illnesses and diseases like cardiovascular cancer and 2 type's diabetes;it also might help players off the depression and increase feeling of happiness and well being.

Burns Calories and fat:

According to Harvard Medical school reports a person can burn between go to 133 calories during a half hour game noncompetitive non beach volleyball and white a competitive time of playing volley ball burns calories near by 120 to 178.

Tones and Shaper the body:

Physical exercises of the volley ball players strengthen the upper body, arms and shoulders and lower muscles of the body. It's, Playing improver the cardiovascular and systems of respiratory.

Hand-eye coordination:

Valley ball is all about eye- hand coordination. When the player serves, he/she must follow the ball with its eye and strike the ball at the right point. It must reach to where the ball is going and ready in position to play the game. Its hand eye coordination helps it see where its hitters are, it make sure them to give a good set.

Socialization of volleyballplayer:

Playing team sport, like valley ball improve coordination among the players, Calling, coordination shows unity and integrity which retain the quality in later life of the players.

Internal body organs Nourishment:

Regular exercise make the body parts more efficient and stuff in these parts these are the parts like as kidney, liver lungs are included through the process of exercise, the endurance of the body parts increased at high quality they avoid the expecting future dangers, so the body of human later free from the problems of the body. Volley ball make ready to make the legs, arms, hands power generated for the prevention of injured body of players will articulate more bold and nutrients throughout body at the time of playing the game It increases the metabolized rates the playingvolley ball activities can also improve self-confidence self-esteem body image of the volley ball players, these playingactivities improve motivation and ability to succeed.

Conclusion:

In this research paper it is to be concluded that the game Mignonettewas designed to be an indoor game already.Hallstead noticed volleying nature became known as valleyball modified with the rules, and skills like offensive, defensive, lifting playing, valleyball has several advantages. Valley ball also is an entertaining game that athletics playing, valley ball on a regular basis is one way to increase physical activity level of the players. It hello to remove depression and increases feeling of happiness & illness & diseases like cardiovascular cancer, diabetes 2 type diseases

After all playing volley ball would have to spread over all the countries for the healthy benefits of the citizens in large number to safeguard the human being & their health.

Reference Books:

- 1) Volley ball International Olympic Committee retrieved 2007 – 3-21
- 2) History of Volley ball Volley ball worldwide retrieved
- 3) Volley ball Wikipedia 2007 -09- 21
- 4) 37 Advantages of Playing for Health (1 /22 /2018) Dr. Herben
- 5) Top 10 Health benefits of Volley ball.



Political Thoughts of Mahatma Gandhi

A brief outline

Dr. G.D. Ghode

M.A. (Political Science), M.Phil., Ph.D., NET., SET

Late Baburao Patil College, Hingoli

Resi.: Ghode Gajanan Deorao, Antule Nagar, Near Z.P. School' Hingoli 431513

Email: gajanandghode@gmail.com Mob: 9921542311

Political in our day-to-day understanding is an all comprehensive term. Mostly it has been used to mean State Politics that includes structure and functioning of a State as well as its correlation with other states. Politics used as a Science of state or an academic discipline which is not competent to change the image of politics, which is understood as an activity centering round power and very often devoid of simples.

Etymologically, politics comes from the Greek root 'polis'. It implies the principles and applications that guided the governance of the Greek city-states. It should be remembered that State was a holistic conception to the ancient Greeks, which covered every public activity of the citizens. In many Indian languages, politics has been called Rajniti. In one sense, it meant the principle of administration of the King or ruler.

Politics of Gandhi

Coming to the political thought of Gandhi, we have to remember certain dispositions of Gandhi. First of all, Gandhi was not a system builder in an academic sense. He was not a political philosopher. For all his sayings were pouring from his deep feelings and sincere realization of the truth. Without going into disputes, it can be agreed that he was not committed to any exclusive school of thought. His speech and pen had generally come from responses from particular situation. Gandhi even at the far end of his life spoke of himself that he had never ceased to grow and therefore, he had been learning from "Experiment with Truth". as he named his autobiography. Thus Gandhi had revised his opinions from time to time though his conceptual framework remained the same. He had not altered from his basics. Gandhi's political thought stems from different traditions, Eastern and Western. Though he had inherited many traditions he had not agreed in to with any one of them. He had picked up many traditional concepts from his immediate predecessors as well as from ancient texts. Gandhi did never claim to be an original thinker. But when we look into all his sayings we find a conceptual framework, common to a philosopher. Moreover, when we find that his theoretical formulations and practical pursuits are identical, we have every reason to accept him as a philosopher in the Indian sense. But unlike other philosophers and political scientists of both the East and the West, only he could emerge not only as the man of destiny of the nation but also as the man of the millennium.

Many political Scientists thought that Gandhi was a combinations of a prophet and a politician of the highest caliber. So he had combined within himself aspects of the Philosopher and politician. NetajiSubhas Chandra Bose, a great admirer and critic of Gandhi, once said that Gandhi had to play the roles of a world teacher as well as the Supreme leader of the Indian National Liberation Movement. In a tone of criticism he further said, often his former role that is the role of a world teacher became so prominent that he had to compromise with his other role. One may or may not agree with Netaji Bose but it appears that in the context of national liberation movement there is truth in it. But when we go into the depth of Gandhi's Philosophy, we feel that there is no dichotomy in Gandhi's perception. It can be said that Gandhi considered politics as an instrument for the uplift of mankind in social, economic, moral and spiritual spheres. Gandhi himself admitted to his South African friend that his bent of mind was religious and not political. Romain Rolland in his biography of Gandhi written in 1924, had remarked that if Tilak would not have died Gandhi might have chosen a religious life rather than a political. TO Gandhi politics itself was his religion. He was opposed to

politicizing religion. He was for spiritualizing religion but he was essentially a worldly man and never sought this own salvation secluded from the world. For him politics had encircled him like the coil of a snake. He must wrestle with the snake, there is no respite. He could have thought of avoiding politics, if without politics food and work could be provided to the hungry unemployed people of India. He strongly felt that without involving himself in politics it is not possible to remove socio-economic exploitation and political subjugation and thereby moral degradation of the people of India unless he involved himself in politics. In this perspective we have to understand Gandhi's confrontation with the coil of a snake. No matter how much tough, the task might be, we have to come out from it by wrestling with the snake. This can be successfully performed if we can alleviate the present state of politics to Dharmic politics. By Dharmic, Gandhi meant that it should be removed from corrupting influences and sectarianism. This politics should be the privilege of all. Gandhi was not prepared to accept any fixed dogma or mechanical way for either of politics or religion.

Gandhi had a vision of transforming the socially and morally degenerated and separated individuals in a manner where individuals can enjoy their freedom in a spirit of altruism. To understand Gandhi's politics it is also necessary to understand Gandhi's concern for the cleavage between state and civil society. The community life is fast diminishing and civil society could not formulate any mechanism to control it.

Gandhi was concerned since his days of Hind Swaraj that the Western civilization had been hedonistic, in the sense of self-pleasure centred, pragmatic in the sense of immediate material benefit and individualistic in the sense of egocentric in the sense of sovereign individual oriented. He found British parliament had become a sterile woman, where naked display of self-interest or party interest (or power only) had been manifested. He blamed disease lying with the western civilization itself. Gandhi found that the whole business of politics had been running to a wrong path on a hoax. As we knew Gandhi was a God-oriented man. But to him Truth is God and as in other spheres of life, politics should also be a search after truth and this search must be understood by Gandhi, is for raising general conscience of the people. Every individual must be free from pangs of hunger must prevent exploitation and oppression. He would then be in a position to work for his own development through the performances of duties. A universal morality would emerge which would create an atmosphere for healthy political life. We should accept self-transformation as a continuous process. Gandhi was emphatic in saying that politics bereft of religion is a death trap which kills the soul. By spiritualization of politics, Gandhi meant something larger than our day to day life but not excluding world of day to day experiences. A community of persons on the process of self-realization be able to resist the corrupting influences of existing interests. According to Gandhi this is not just a philosophical dream far from realities of political life. Many great philosophers right from Plato could not reconcile the dichotomy between reality and ideal. From Gandhian point of view, we should distrust the capability of commoner to rise above passion and self-interest and we can evolve a modus operandi by which a new kind of politics might emerge as Gandhi envisioned.

Gandhian Equality

Equality is not only a cardinal principle of Gandhian thought but it is one of the most aspired concepts of most other writers on social and political thought. But if we analyse the concept we would be faced with the differences on the outlook of these writers. We are accustomed to use the term to mean equality of characteristics and also equality of treatment. Leaving aside the former, the criteria of equality have been used in so many senses as (a) impartiality (b) equal share to all (c) equal share to equals (d) proportional equality (e) unequal shares corresponding to relevant differences

References:

- 1) Times of India
- 2) India today



नक्षल चळवळीची वाटचाल

सहा.प्रा. व्हि.बी.चांदजकर
राज्यशास्त्र विभाग प्रमुख
एम.एस.गोटे महाविद्यालय, वाशिम
भ्रमणध्वनी ९७६४२९४८८८

नक्षलवाद भारताच्या अंतर्गत सुरक्षिततेपुढील एक प्रमुख आव्हान बनले आहे. नक्षलवाद निर्माण होण्यामागे व्यापक उद्दिष्ट होती. ज्या ठिकाणी प्रशासन पोहचले नाही अशा ठिकाणी जावून त्यांच्या समस्या सोडवणे, आदिवासींचे शोषण थांबवणे, सामाजिक न्याय प्रस्थापित करणे, आदिवासींच्या बाजूने लढणे. परंतु कालांतराने नक्षलवाद्यांनी आपली मूळ भूमिका सोडून खंडणी वसूल करणे, निरपराध लोकांच्या हत्या करणे, विकास कामांना विरोध करणे, महिलांवर अत्याचार करणे, भारतीय लोकशाही, संविधान, राष्ट्रगीत, राष्ट्रध्वज, निवडणुका यांना विरोध करणे, प्रस्थापित व्यवस्था उलथवून टाकण्यासाठी हिंसात्मक मार्ग अंगीकारल्यामुळे नक्षलवाद भारताच्या अंतर्गत सुरक्षे पुढे मोठे आव्हान बनले आहे. आज दहा घटकराज्य नक्षलग्रस्त म्हणून ओळखल्या जातात. त्यामध्ये महाराष्ट्र राज्याचा ही समावेश होतो.

उदय व विकास :-

दहशतवाद, आतंकवाद या नंतर देशाच्या सार्वभौम, एकतेला आणि अखंडतेला बाधा पोहचणारी सर्वात मोठी समस्या ती कोणती असेल तर ती आहे नक्षलवाद. या चळवळीमुळे सारा देश युद्धाच्या खाईत लोटला जातो की काय अशी शंका आता येऊ लागली आहे. पश्चिम बंगालमधील सिलगुडी प्रांतातील नक्षनबारी या लहानशा गावात इ.स.१९६७ मध्ये चारू मुजुमदार, कानु सन्याल व जंगल संथाल या तिघांच्या नेतृत्वात भूमिहीनांनी उठाव केला आणि एका सशस्त्र राजकीय आंदोलनाला प्रारंभ झाला.

असे असले तरी या उठावा मागील कारणे शोधण्यासाठी स्वातंत्र्यपूर्व आणि स्वातंत्र्यत्तोर काळात झालेल्या विविध आंदोलनाकडे आपणास नजर टाकावी लागते. मुळात नक्षलबारीच्या उठावाची बीजे त्या काळात घडलेल्या अनेक घटनांमध्ये दडलेली आहेत. नक्षलबारीचा उठाव स्वयंस्फूर्त नव्हता इ.स.१९६७ मध्ये झालेल्या या उठावामागे किमान तीन दशकाचा इतिहास आहे. या इतिहासाच्या काही टप्प्यावर नजर टाकली असता या चळवळी मागील कारणे आपोआप लक्षात येतात. इ.स.१९२० च्या सुमारास भारतात कम्युनिष्ट पक्षाचा उदय झाला. इ.स.१९४० च्या दशकात या पक्षाने ग्रामीण भागातील दोन मोठ्या लढयांचे नेतृत्व केले होते. तेव्हाच्या अविभाजित बंगालमध्ये तीन भागां आंदोलन. ही दोन्ही आंदोलन उभी करण्यात शोषण हेच कारण होते. शोषणकर्ते प्रामुख्याने बंगाली जमीनदार होते.

या जमीनदारांच्या शेतीवर राबणाऱ्या मजुरांना पीकाचा आर्धा हिस्सा मजुरी दिली जात असे, उरलेले अर्धे पीक जमीनदारांच्या हिस्सामध्ये जायचे. इ.स. १९४६ ते १९५१ या काळात कम्युनिष्ट पक्षाने मजुरांना सोबत घेत उत्पादित पीकाचे तीन भाग पाडण्यात यावेत. त्यातील एका भागावर मालकाचा हक्क असेल तर उरलेले दोन भाग मजुरांना असतील अशी मागणी घेऊन आंदोलन केले. पुढे चालून याच आंदोलनातून कसेल त्याची जमीन ही मागणी पुढे आली. शकडो वर्षाची जमीनदारी पध्दत नष्ट व्हावी यासाठी बंगालमध्ये पुकारलेला पहिलाच लढा होता. अशाच प्रकारचे आंदोलन तत्कालीन तेलंगणामध्ये झाले. तत्कालीन हैद्राबाद संस्थानामध्ये वजन ठेवून असलेल्या जमीनदारानी गरिबांची पिळवणूक सुरू ठेवली. वेठबेगारी, बळजबरीने कर्ज वसूली, गावातील जमीनदाराची दादागिरी, पिळवणूक व सावकारीमुळे भूमिहीन शेतमजूर, अल्पभूधारक शेतकरी हे अतिशय त्रस्त होते. या साऱ्यांनी कम्युनिष्टांच्या नेतृत्वात या अत्याचारा विरुद्ध लढा पुकारला. १९४६-४७ या काळात झालेले हे आंदोलन प्रामुख्याने नलगोंडा, वरंगल आणि खम्मम जिल्यातून अतिशय तीव्र स्वरूपाचे होते.

या दोन्ही आंदोलनाचा शेवट वेगवेगळ्या पध्दतीने झाला. बंगालमध्ये तीन भागां आंदोलन संपविण्यासाठी तत्कालीन मुस्लीम लीग सरकारने मजुरांची मागणी मान्य करत बरगादार कायदा अमलात आणला. या भुसुधार कायद्यामुळे त्यांनी आंदोलनातून अंग काढून घेतले. प्रत्यक्षात बंगालमध्ये भूसुधार कायद्याची अमलबजावणी काही प्रमाणात करण्यासाठी आणखी वीस वर्षे लागली असे इतिहास सांगतो. तेलंगणामधील आंदोलनाचा शेवट कम्युनिष्ट पक्षाच्या नेत्यामधील अंतर्गतवादांमुळे झाला. हे आंदोलन सुरू असताना १३ सप्टेंबर १९४८ ला केंद्राने

लष्कराचा वापर करून हैद्राबाद संस्थान ताब्यात घेतले. तेव्हा सामान्य जनतेने निजामाच्या विरोधात घोषणा देत भारत सरकारने तसेच पं.नेहरू आणि सरदार पटेलांचे स्वागत केले.

या जल्लोषामुळे कम्युनिष्टांचे मजुरांचे आंदोलन झाकाळले गेले. याच वेळी काही डाव्या नेत्यांनी बदलती परिस्थिती लक्षात घेता आपल्या पक्षाने राजकीय मुख्यधारेत प्रवेश करून निवडणूका लढविल्या पाहिजेत असे मत व्यक्त केले. तर काहींनी पं.नेहरूच्या विचारांचे समर्थन करायला सुरुवात केली होती. या वादात या पक्षाने १९५२ च्या भारतातील पहिल्या सार्वत्रिक निवडणुकीत आपले उमेदवार निवडणूकीत उतरविले, तेव्हापासून कम्युनिष्ट पार्टी ऑफ इंडिया मध्ये झालेला वाद नंतर तो दशकभर सुरू राहिला. पक्षातील तरुण नेत्यांनी काँग्रेसला विरोध करायला सुरुवात केली. राजकीय विचारधारा जोपासण्याच्या प्रयत्नात तेलंगणाचे आंदोलन थांबल्यामुळे भूमीहिनांना जमीन वाटपाचा कार्यक्रम जवळजवळ बंद पडला, असे तरुण नेत्यांना वाटत होते.

काँग्रेस हा पक्ष जमीनदार व औद्योगिक घराण्यांचे हित जोपासणारा पक्ष आहे. या पक्षाच्या मागे जाऊन भूसुधार कार्यक्रम राबविता येणार नाही. काँग्रेसला विरोध करूनच भूसुधार कार्यक्रम पुढे नेता येईल अशी भूमिका मांडत ज्योती बसू, चारू मुजुमदार, सूशीतलराम चौधरी यांनी मार्क्सवादी कम्युनिष्ट पक्षाची स्थापना केली. या नंतर एका वर्षांनी चारू मुजुमदारांनी वेगळी विधाने करायला सुरुवात केली. निवडणूका, कायदे, न्यायालय या लोकशाहीच्या साधनांच्या मार्गाने जाऊन भूमीहिनांना कधीच जमीन मिळू शकणार नाही. अशी भूमिका त्यांनी मांडली. देशाच्या घटनेत 'राईट टु प्रापर्टी' हा हक्क मान्य करण्यात आला होता. ४४ व्या दुरुस्ताने आता हा हक्क कमी करण्यात आला आहे. त्याचा फायदा भूमिहिना पक्षा जमीनदारांनाच जास्त होईल असे त्यांचे मत होते. त्यातूनच मग चारू मुजुमदारांनी दार्जिलिंग जिल्ह्यातील सिलगुडी उपविभागामध्ये तीन पोलिस ठाण्याच्या हद्दीत येणाऱ्या गावातील गावातिल नागरिकांना सोबत घेऊन सशस्त्र उठाव केला. यात केवळ नक्षलबारीच नाही, तर फांसीदेवी व खारीबारी या गावातील शेतमजूर मोठ्यासंख्येने सहभागी झाले होते.

नक्षलवाद चळवळ निर्माण होण्यामागे हे ही एक कारण सांगितले जाते की, चारू मुजुमदार यांच्या गावा जवळील बडामनीराम या गावातून काही तरुणांनी तांदूळ चोरून नेपाळमध्ये विकला ही शोषणा विरुद्धची पहिली ठिणगी होय. कारण ज्या तांदळाची चोरी केली गेली तो त्यांच्या श्रमाच्या शोषणातून पिकवलेला होता. त्या नंतर नागराय चौधरी या नागनाजोत गावाच्या जमीनदाराच्या आहूतीने या चळवळीच्या ठिणगीने भडका घेतला. नक्षलवादी या नावरून नक्षलवाद ही उपाधी धारण करून चळवळ विकसित झाली. १८ मे १९६७ रोजी सिलगुडी किसान सभेने आंदोलनासाठी हाक दिली. हा विरोध दडपण्यासाठी पालिस बंदोबस्त वाढविण्यात आला. स्थानिक जमीनदाराच्या गुंडाने विगल किसान या आदिवासी तरुणावर हल्ला केला. कारण तो न्यायालयाचा आदेश घेऊन जमीन कसण्यासाठी गेला होता. त्यातूनच २५ मे १९६७ ला नक्षलवादी पेटली व तेव्हा पासून नक्षलवाद जन्मास आला असे म्हटल्या जाते.

सुरुवातीला आदिवासीपुरतीच मर्यादीत असणारी ही चळवळ आज व्यापक बनली. आज या चळवळीत उच्चशिक्षित व्यक्तिही सहभागी होत आहेत. या चळवळीचे नेते स्वतःला भूमीहिन शेतकरी, शेतमजूर, दलित जनतेचे प्रतिनिधी मानतात तसेच ते माओला आपला आदर्श मानतात. नक्षलवादी संघटना कम्युनिष्ट पक्षाचा क्रांतीकारक गट म्हणून ओळखल्या जातो. या चळवळीचा जोर छत्तीसगड, झारखंड, बिहार, ओडिशा, पश्चिम बंगाल, मध्यप्रदेश, आंध्रप्रदेश, महाराष्ट्र, तेलंगणा आदी राज्यामध्ये असून १८२ जिल्हे नक्षलप्रभावित मानली जातात. त्यामध्ये महाराष्ट्राचा सातवा क्रमांक लागतो. गोंदीया, भंडारा, चंद्रपूर, नागपूर, गडचिरोली, यवतमाळ यांचा समावेश होतो. इ.स.२०१० पासून गडचिरोली, गोंदिया यांचा अतिसंवेदनशिल जिल्ह्यात समावेश करण्यात आला आहे. इ.स.१९७६-७७ साली चंद्रपूरमध्ये नक्षल चळवळीची वाढ वेगाने झाली आणि त्याचे आतचे स्वरूप फारच उग्र आहे. इ.स.१९८२ साली गडचिरोली जिल्हा झाला तेव्हापासून गडचिरोलीची ओळख नक्षलप्रस्त जिल्हा म्हणून करण्यात आली ती आजही कायम आहे.

१९८५ मध्ये चंद्रपूर जिल्ह्यातील राजुरा तालुक्यातून नक्षलवादाचा शिरकाव महाराष्ट्रात झाला. आंध्रप्रदेश आणि महाराष्ट्राच्या सीमावर्ती भागात असलेल्या गोदावरी नदी काठावरील घनदाट जंगलाच्या आश्रयाने नक्षलवादी सर्व प्रथम महाराष्ट्रातील कोठाळा गावच्या बगलवाही परिसरात आले. त्यानंतर लक्कड कोट आणि अंतरगाव या गावात त्यांनी बस्तान बसविले. बगलवाही परिसरातील घनदाट जंगल, डोंगरदऱ्या लपण्यासाठी दूर्गम ठिकाण या भौगोलिक स्थितीचा फायदा घेत येथूनच नक्षलवाद्यांनी आपली सूत्रे हालविण्यास सुरुवात केली. पुढे ही चळवळ तत्कालीन चंद्रपूर व गडचिरोली या जुळ्या जिल्यात पसरत गेली.

इ.स.१९८५ ते १९९३ हा चंद्रपुर आणि गडचिरोली या जिल्ह्यातील नक्षल चळवळीच्या दृष्टीने जडन घडणीचा होता. पोलिस आणि शासनकर्त्यां विरुद्ध आदिवासी जनतेच्या मनात असंतोष पसरवून त्यांनी आपली पाळेमुळे खोल रूजवली. सुरुवातीच्या काळात शंकर अण्णा आणि राजेंद्र अण्णा हे दोनच दलम कमांडर आणि त्यांचेच दोन दल होते.एका दलामध्ये पाच ते सात सदस्य असायचे. त्यात एक किंवा दोन महिला सदस्य असायच्या. भाबड्या आदिवासींचा विश्वास संपादन करून आपण त्यांचे तारणहार आहोत असे भासवत ही चळवळ वाढवत नेली. पुढे दलम मधील सदस्यांची संख्या वाढत गेली व महाराष्ट्राच्या अनेक जिल्ह्यात तिचा प्रसारझाला आणि महाराष्ट्राच्या अंतर्गत सुरक्षितते पुढे एक आव्हान उभे केले.

१) देशातील ४० टक्के भागातील लोकांना नक्षलवादाची झळ :-

इ.स.२०११ साली देशभर १६०० हून जास्त नक्षलवादी हल्ले झाले आहेत. सरकारी अधिकारी,कर्मचारी,पोलिस, राजकीय नेते यांच्यावर नक्षलवादांकडून होणाऱ्या हल्यामध्ये वाढझालेली आहे. इ.स. २०११ साली झालेल्या हिंसक घटनांमध्ये ३९२ नागरिक,३१२ सुरक्षाजवान व २९४ नक्षलवादी ठार झाल्याची नोंद आहे. म्हणजे या घटनेत एकूण ९९८ जण मरण पावले आहेत .बिहार,ओडिशा, मध्यप्रदेश,झारखंड, छत्तीसगडमधील आदिवासी भागाचा समावेश असलेल्या अबूझगड व दंडकारण्य याभागावर वर्चस्व निर्माण केल्याचा दावा नक्षलवादी संघटना करतात.नक्षलवाद्यांनी रॉकेटस लॉचर सारखी शस्त्रास्त्रे बनविण्याचा कारखाना जंगलात असल्याचा दावा केला जात आहे. नागरीक्षेत्रात दोन लाखाहून आधिक समर्थकांची फौज कार्यरत आहे. त्यामध्ये पत्रकार, बुद्धीवादी, राजकीय नेते सहभागी आहेत. नक्षलवाद्यांची जगभरात संपर्क यंत्रणा आहे. देशातील ४० टक्के भागातील नक्षलवादाची झळ पोहचली आहे. दहशतवादग्रस्त जम्मू काश्मीर,पूर्वाचलतील राज्यापेक्षा हे प्रमाण जास्त आहे. पंजाब,हरीयाणा,त्रिपुरा या राज्याच्या एकत्रित क्षेत्रफळा पेक्षा नक्षल बाधीत भुभागाचा आकार मोठा आहे. याचाच अर्थ नक्षलवाद ही देशापुढील गंभीर समस्या आहे.

२) पूर्व व पश्चिम भागाचा देशातील इतर भागाशी संपर्क तोडण्याचे उद्दिष्ट :-

भारतातील व विदेशातील अनेक गटांशी नक्षलवाद्यांनी संपर्क प्रस्थापित केल्याचे त्यांच्याकडून जप्त करण्यात आलेल्या कागदपत्रावरून आढळून आले आहे. देशामध्ये नक्षलवादाचा प्रभाव उत्तर – दक्षिण व पूर्व – पश्चिम भागात सातत्याने जाणवतो. या दोन भागामध्ये नक्षलवाद्यांचे सतत हल्ले होत असतात.माओवाद्यांनी परस्परांशी उत्तम समन्वय राखला व मध्ये भारतात सातत्याने हल्ले करणे सुरू ठेवले तर देशाचा ईशान्य भारताशी संबंध तुटू शकतो. दुसऱ्या बाजूला नक्षलवादी उत्तर आणि दक्षिण भाग एकमेकापासून वेगळे करण्याचा प्रयत्नात आहेत. देशाला आज मोठा धोका नक्षलवादी चळवळी पासून आहे. पूर्वाचल किंवा जम्मू काश्मीरपेक्षा ती स्थिती अधिक भयानक आहे. नक्षलवादी चळवळ अशीच फोफावत राहिली तर दिल्ली ते कोलकत्ता किंवा मुंबई ते चन्नई या मार्गावर सुरक्षित प्रवास करणे अवघड होऊ शकते.

३) नक्षलवाद्यांना आदिवासींच्या उन्नतीबाबत काही घेणे देणे नाही :-

नक्षलवाद्यांचा विचार करतांना हे लक्षात घेतले पाहिजे की, नक्षलवाद्यांना आदिवासींच्या उन्नतीबाबत काही घेणे देणे नाही. आपल्या लढ्यात गनिमी काव्याचे तंत्र वापरण्यासाठी त्यांना तेथील जंगल उपयुक्त वाटते. रॉबिनहूडची प्रतिमा उभी करत त्यांनी येथील आदिवासी वनवासींचा विश्वास संपादन केला आहे. माओच्याक्रांतीच्या आधारावर नक्षलवाद्यांनी आपल्या चळवळीची तीन टप्पे केली आहेत. त्यातील पहिल्या टप्प्यात अशा आदिवासी वनवासींची संघटना बांधणे, त्यांचा विश्वास संपादन करणे. दुसऱ्या टप्प्यात काही लोकप्रिय आंदोलने आणि प्रचार यांच्या सह्याने आपल्या चळवळीचा पाया विस्तृत करणे,त्याच बरोबर छोटी छोटी सशस्त्र दले उभी करणे. पहिले दोन टप्पे यशस्वी झाल्यानंतर तिसऱ्या टप्प्यात खेड्यापाड्यात उभारलेली ही दले घेऊन शहराच्या दिशेने कूच करणे आणि राजसत्ता ताब्यात घेणे अपेक्षित आहे.

४) माओवाद्यांची चळवळ पशुपतीपासून तिरूपती पर्यंत पसरली आहे :-

नक्षलवाद हा नक्षलबारी या पश्चिम बंगाल मधल्या गावामधून उभा राहिला. नंतर तो बंगालभर पसरत गेला. मार्क्सवादाचे अतिजहाल तत्वज्ञान मानणाऱ्याने गटाने प्रस्थापित व्यवस्थेविरुद्ध सशस्त्र संघर्ष हाच एकमेव

उपाय आहे, असे म्हणून या तत्वज्ञानाची रचना केली. अविकसित जनतेकडून या तत्वज्ञानाला प्रचंड लोकप्रियता मिळाली. पुढे काही वर्षांनी एक साधारण शेतकरी, शेतमजूर असलेल्या कोंदाप्री सीतायारामया याने ही चळवळ आंध्रप्रदेशात संघटित केली. अतिजहाल विचारसरणी असलेल्या माओवादाच्या नावाखाली ही चळवळ पशूपती पासून तिरूपती पर्यंत विस्तारित केली. महाराष्ट्रात गडचिरोली, गोंदिया या जिल्ह्यामध्ये या चळवळीचं चांगल्यापैकी बस्तान बसवले आहे. खरतर हा भाग नैसर्गिकदृष्ट्या अत्यंत समृद्ध व जंगलांनी व्यापलेला भाग आहे. तेंदूपत्यापासून पेपरमिल्स, वेगवेगळ्या खनिजाच्या खाणी या भागात आहेत. परंतु दुर्दैवाने ७० च्या शतकात जो नक्षलवाद शोषणाविरुद्ध उभा राहिला होता आता तोचनक्षलवाद आज तेथील लोकांचा शोषणकर्ता बनला आहे.

५) प्रशासन यंत्रणेचे अपयश :-

नक्षलग्रस्त अतिदुर्गम भागात तलाठी, ग्रामसेवक आणि शिक्षक या तिघांना समोर उभे करून गावकऱ्यांना विचारले असता, यापैकी तलाठी, ग्रामसेवक आणि शिक्षक कोण आहे? त्यावेळी गावकऱ्यांना ओळखता येत नाही. याचाच अर्थ प्रशासन, संपर्कयंत्रणा आणि शिक्षण त्या अतिदुर्गम ठिकाणी पोहोचू शकले नाही. दुर्गम भागातील परिस्थिती भीषण आहे. नक्षलवादी मुलांना शिकू देत नाहीत, प्रशासन यंत्रणांना लोकांपर्यंत पोहोचू देत नाहीत. कारण, मुले शिकली तर सशस्त्रदलात भरती होतील आपल्या चळवळीस मुले मिळणार नाहीत, अशी भीती वाटते. कोणत्याही प्रकारचं शिक्षण, वीज, रस्ते, आरोग्य, प्रशासन या साऱ्या मुलभूत सुविधा आदिवासीपर्यंत हे नक्षलवाद्यांनी पोहचवू दिल्या नाहीत. प्रशासनात देखील त्यांच भय आहे. त्यामुळे प्रशासन देखील यासाठी प्रयत्न करतांना दिसत नाही. गडचिरोलीच्या प्रशासनात कर्मचाऱ्यांची जवळजवळ अडीच हजार पदे रिक्त आहेत. त्यामुळे नक्षलवाद संपुष्टात आणण्यासाठी सरकारने कोटयावधीच्या योजना जाहिर करून काही फायदा नाही. कारण, योजनेच्या अमलबजावणीसाठी प्रभावी यंत्रणाच नाही. आजही गैरवर्तुकीची शिक्षा म्हणून गडचिरोलीला पाठविले जाते. यामुळे नक्षलवादाची पाळेमुळे खोलवर रूजली जात आहेत.

निष्कर्ष :-

भारतीय संघराज्यात २९ घटकराज्य व ७ केंद्रशासीत प्रदेश आहेत. त्यापैकी १० घटकराज्यात नक्षलवाद कार्यरत असून राहिलेल्या घटकराज्यात नक्षलवाद पसरविण्याचा प्रयत्नात आहेत. याच पध्दतीने नक्षल चळवळ वाढत गेल्यास भारताच्या अंतर्गत सुरक्षितते पुढे फार मोठे आव्हान नक्षलवादी उभे करू शकतात. त्यासाठी सर्वकष उपाय योजना राबविणे आवश्यक आहे. नक्षलवाद हा दहशतवादापेक्षा ही भयानक स्वरूपाचा आहे. दहशतवाद्यांनी जेवढी मानसे आतापर्यंत मारली नसतील तिच्यापेक्षा किती तरी अधिक पटीने नक्षलवाद्यांनी मारले आहेत. यावरूनच नक्षल चळवळीची वाटचाल व तिचे सध्याचे स्वरूप लक्षात येऊ शकते.

संदर्भ :-

१. महाजन हेमंत, नक्षलवादाचे आव्हान, नचिकेत प्रकाशन नागपूर, प्र.आ. जुलै २०१२, पृ. क्र. १५
२. गावंडे देवेंद्र, नक्षलवादचे आव्हान, साधना प्रकाशन पुणे, ति. आ. ऑक्टोबर २०१२ पृ. क्र. २५
३. मनोहर विलास, एका नक्षलवादाचा जन्म, श्रीविद्या प्रकाशन पुणे, प्र. आ. मार्च २०१३
४. दै. लोकसत्ता, नागपूर आ. दि. १६.०५.२०१४, पृ. क्र. ०५
५. दै. लोकमत, अकोला आ., दि. १६.०१.२०१५
६. अनौपचारिका, मासिक पत्रिका, अंक १, जानेवारी २०१७, पृ. क्र. २५
७. महाजन हेमंत, नक्षलवादाचे आव्हान, नचिकेत प्रकाशन, नागपूर, प्र. आ. २०१२ पृ. २५
८. बॅनर्जी सुमंता, ऑन द नक्सलाईट मूवमेंट: ए रिपोर्ट विथ ए डिफेंस, इकॉनॉमिक्स एंड पॉलिटिक्स वीकली, अंक, ४३, संख्या, २१, पृ. १०
९. चौबे वर्षा, लोकप्रभा, मासिक, अंक ४१, जानेवारी २०१७, पृ. ५३
१०. चित्रलेखा, साप्ताहिक, जानेवारी २०१७, अंक १४२२ पृ. १९
११. सिंह कुमार राकेश, नक्षलवाद और पुलिस की भूमिका, पोलिस अनुसंधान एवं विकास ब्यूरो, गृहमंत्राल नई दिल्ली, प्र. आ. १९९८, पृ. ३३



भारतातील कुपोषणाची स्थिती : एक दृष्टिक्षेप

डॉ. प्रा. सावके बी. एस.

कै. बाबुराव पाटील कला व विज्ञान महाविद्यालय, हिंगोली
भ्रमणध्वनी ९८८११९८१८५

प्रस्तावना:

भारताने १९९१ ला नवीन आर्थिक धारेण स्विकारले. नविन आर्थिक धोरण स्विकारल्यामुळे भारताची अर्थव्यवस्था खुली झाली. त्यामुळे भारतीय अर्थव्यवस्थेतील कृषीक्षेत्र, उद्योगक्षेत्र आणि सेवाक्षेत्र या तीन क्षेत्रांच्या विकासाला मोठयाप्रमाणत चालना मिळाली आहे. जसे की, परकीय चलनाच्या गंगाजळीत वाढ, शिक्षण, राहणीमान, शहरीकरण, माहिती तंत्रज्ञान, बँकींग या सेवेतही वाढ झाली आहे. देशाचा आर्थिकवृद्धी दर ८ ते ९ टक्के असून कृषी क्षेत्राचा वृद्धीदर ४ टक्के सरासरी गाठण्याचे उद्दिष्ट्ये बाराव्या पंचवार्षिक योजनेचे आहे. भारतीय अर्थव्यवस्था जगातील चौथी सर्वात मोठी अर्थव्यवस्था म्हणून ओळखली जाते आणि भारत देश २०२० पर्यंत जागतिक महासत्ता बनण्याचे स्वप्न पाहत आहे. परंतु दुसऱ्या बाजूने देशाचा विचार केला तर देशात खूप मोठया समस्या गंभीर बनत चालल्या आहेत जसे, दारिद्र्य, बेरोजगारी, आर्थिक विषमता, दुष्काळ आतंकवाद, नश्वलवाद, वाढती लोकसंख्या, भ्रष्टाचार, अत्याचार, उपासमार, अल्पपोषण, अन्न समस्या, कुपोषण इत्यादी मोठया समस्या देशाला भेडसावत आहेत. यामध्ये भविष्यात भयावह करू पाहणारी एक महत्वपूर्ण समस्या आहे, ती म्हणजे कुपोषण होय. आदिवासी क्षेत्रात जवळपास ९० टक्के बालके कुपोषण ग्रस्त आहेत. तसेच अनेक भागातील लोकांना दोन वेळेचे अन्न मिळणे कठीण बनत आहे. अन्नमिळत नसल्यामुळे लोक, मुले कुपोषणाला बळी पडताना दिसतात.

नोबेल पुरस्कार विजेते आणि प्रख्यात अर्थशास्त्रज्ञ अमर्त्य सेनच्या मतानुसार “विकास दर वाढून त्याचा गरिबांसाठी फायदा होत नसेल तर असा विकास निरर्थक आहे”. प्रो. उषा पटनायक यांच्या मते., “पोषण आणि भुख या विषयाच्या अध्ययनानुसार देशातील ७६ टक्के परिवारांना आणि ८४ करोड लोकांना प्रत्येक दिवसासाठी लागणाऱ्या जेवणामधून आवश्यक कॅलरीजचे जेवण मिळत नाही. म्हणजेच दैनंदिन निरोगी जीवन जगण्यासाठी शहरी भागातील लोकांना २१०० कॅलरीज आणि ग्रामिण भागातील लोकांना २४०० कॅलरीज प्रतिदिन आवश्यक असते. परंतु बहुतेक लोकांना जेवणामधून आवश्यक कॅलरीज मिळत नाही. आवश्यक कॅलरीज मिळत नसल्यामुळे ते लोक कुपोषणाला बळी पडतात आणि कुपोषित लोकांपसून जन्मास येणाऱ्या अशा बालकांची शारीरिक, मानसिक वाढ खुंटते, अपंगत्व येते. जन्मताच कमी वजनाची असतात. अशाप्रकारची गंभीर समस्या देशाला भेडसावत आहे म्हणून मानवसंसाधन विकासाची संकल्पना आणि भारतातील कुपोषण समजून घेणे महत्वाचे आहे.

● कुपोषणाची संकल्पना:

- १) डेव्हिड वार्नर, ‘पुरेसा आणि योग्य आहार न मिळाल्यामुळे जी अशक्तपणाची आणि आजारपणाची स्थिती निर्माण होते त्या परिस्थितीला कुपोषण असे म्हणतात.
- २) एक किंवा त्यापेक्षा अधिक पोषक तत्वांची दिर्घकाळाकरीता उणीव असते किंवा आहारात त्याचे दुष्परिणाम शरीराच्या वाढीवर आणि विकासावर दिसून येतात त्याला कुपोषण असे म्हणतात.
- ३) आहारातील अन्नपदार्थांच्या कमतरतेमुळे शरीराची वाढ खुंटते, थकवा निर्माण होतो, प्रथिने व उष्मांक यांचा अभाव असतो, या अवस्थेला कुपोषण असे म्हणतात.

● भारतातील सद्यस्थिती:

भारतात कुपोषणाचा प्रश्न आजच्या काळात महत्वपूर्ण बनला आहे. कारण एका बाजूने भारतीय अर्थव्यवस्थेचा वृद्धीदर सातत्याने वाढत आहे. आणि दुसऱ्या बाजूने देशात कुपोषणाचे प्रमाण खूप मोठया प्रमाणात वाढत आहे. स्वयंसेवी संघटनांच्या समुहाने देशातील विविध भागातील कुपोषणाची पाहणी केली आणि

त्याचे निष्कर्ष दि. १०/०१/२०१२ मंगळवारी प्रधानमंत्र्यांना सादर करण्यात आले. या संस्थेच्या पाहणीनुसार देशातील तब्बल ४२ टक्के बालके कुपोषित आहेत.

सर्वाधिक बालमृत्यूच्या क्रमवारीत भारत देश ४९ व्या स्थानी आहे. तर अनुक्रमे चीन १०७, अमेरिका १५१, इंग्लंड १६०, जपान १७३, नेपाळ ६२, बांग्लादेश ५८, श्रीलंका ११ व्या स्थानी आहे.

तक्ता

पाच वर्षांपर्यंतच्या कमी वजन असणाऱ्या काही निवडक देशातील बालक

अ. क्र.	देश	टक्केवारी
१	पाकिस्तान	५
२	बांग्लादेश	५
३	नायजेरिया	५
४	भारत	४२
५	इतर विकसनशिल देश	४३

स्रोत:- युनिसेफ २००९

वरील तक्त्यावरून असा निष्कर्ष निघतो की, सर्वात जास्त पाच वर्षांपर्यंत कमी वजन असणाऱ्या मुलांचे प्रमाण भारतात सर्वात जास्त ४२ टक्के आहे. इतर देशात अनुक्रमे पाकिस्तान ५ टक्के, बांग्लादेश ५ टक्के इतर विकसशील देश ४३ टक्के आहे.

तक्ता

देशातील शारीरिक, मानसिक वाढ खुंटलेली मुले, अपंग आणि वजन कमी असलेली मुले (टक्केवारी)

अ. क्र.	वाढ खुंटलेली मुले	शहीर	ग्रामीण	एकूण
१	शारीरिक मानसिक वाढ खुंटलेली	३७	४७	४५
२	अपंग	१९	२४	२०
३	कमी वजन	३०	४४	४०

स्रोत: National Family Health survey, 2005-06

२००५-०६ च्या आकडेवारीनुसार असा निष्कर्ष निघतो की, शारीरिक आणि मानसिकरित्या वाढ खुंटलेल्या मुलांचे प्रमाण शहरी भागात ३७ टक्के, ग्रामीण भागात ४७ टक्के तर संपूर्ण देशात ४५ टक्के आहे. शारीरिक आणि मानसिकरित्या वाढ खुंटलेले प्रमाण ग्रामीण भागात सर्वात जास्त आहे. तसेच अपंग मुलांचे प्रमाण शहरी भागात १९ टक्के ग्रामीण भागात २४ टक्के, संपूर्ण देशात २० टक्के आहे. सर्वात जास्त अपंग असणाऱ्या मुलांचे प्रमाण ग्रामीण भागात जास्त आहे. तसेच शहरी भागामध्ये वजन कमी असणाऱ्या मुलांचे प्रमाण सर्वात जास्त ग्रामीण भागात आहे.

देशात ५५ टक्के मुले कमी वजनाची अनुसूचित जमातीची आहेत. तर अनुसूचित जातीची ४८ टक्के आहेत. इतर मागास प्रवर्गांमध्ये ४३ टक्के आणि इतरमध्ये ३४ टक्के मुले कमी वजनाची आहे. सर्वात जास्त कमी वजनाची असलेली मुले अनुसूचित जाती आणि अनुसूचित जमातीची आहेत.

प्रत्येक दिवसाच्या जेवणामधून पोषक आहार मिळत नसेल तर लोक कुपोषणाला बळी पडतात आणि त्यांच्यापासून जन्मास येणारी मुले कुपोषित जन्मास येतात जसे की, शारीरिक आणि मानसिक वाढ खुंटणे, अपंगत्व, कमी वजनाची बालके जन्मास येणे अशा प्रकारच्या समस्या निर्माण होतात. म्हणून प्रत्येक व्यक्तीला पोषक आहार मिळणे गरजेचे आहे. शरीराचे योग्य पोषण व्हावे ते कार्यक्षम आणि निरोगी रहावे. यासाठी कोणकोणते अन्नपदार्थ असावेत? शरीराला लागणारे सर्व अन्नघटक पुरेसे मिळतील. तसेच व्यक्तीच्या गरजांनुसार त्यांचे प्रमाण योग्य राहिल, असे निरनिराळे अन्न पदार्थ आहारात असायला हवेत. अशा आहाराला संतुलित आहार असे म्हणतात.

माणसाच्या शरीराची चांगली वाढ होण्यासाठी तांदुळ, गहू, ज्वारी, बाजरी यामध्ये पिष्टमय पदार्थांचे प्रमाण अधिक असते. डाळी, दुध, मांस यामध्ये प्रथिने अधिक प्रमाणात असतात. भूईमुग, करडई यासारख्या तेलबियात स्निग्धाचे प्रमाण अधिक असते. पाल्याभाज्यापासून आपणास क्षार आणि जीवनसत्व मिळतात. अशा प्रकारचा आहार दर दिवसाच्या जेवणामधून मिळत नसेल तर लोक कुपोषणास बळी पडतात. गर्भवती स्त्रीला

पिष्टमय पदार्थ, प्रथिने, क्षार आणि जीवनसत्त्वे, स्निग्ध पदार्थ इ. घटक असलेला आहार दर दिवसाच्या जेवणामधून मिळणे गरजेचे आहे. परंतु देशात गर्भवती स्त्रीची परिस्थिती खूप गंभीर आहे. गर्भवती स्त्रीला सकस आहार भेटत नसल्यामुळे तिच्यापासून मुल कुपोषित जन्मास येते.

देशात २२ टक्के बालके जन्मताच कमी वजनाची असतात. जगात ही सरासरी ४४ टक्के आहे. जागतिक व्यापार संघटनेच्या मते भारतातील अशा मुलांपैकी ४३ टक्के मुलांची स्थिती नाजूक आहे. परिणामी जन्मानंतर २८ दिवसांच्या आत मरणान्या किंवा मृत्यू पावणाऱ्या मुलांचे प्रमाण दर हजार जन्मांमागे ३९ टक्के इतके आहे.

● कुपोषणाची कारणे:

१) बहुतांश बालके जन्मतःच कुपोषित व कमी वजनाची:

प्रत्येक व्यक्तीच्या शरीराची वाढ चांगल्या प्रकारे होण्यासाठी प्रथिने, स्निग्ध पदार्थ जीवनसत्त्वे आवश्यक असतात. परंतु देशात गर्भवती महिलांना अशा प्रकारचा आहार जेवणामधून मिळत नसल्यामुळे तिच्यापासून जन्मास येणारे बालक कमी वजनाचे व कुपोषित जन्मास येते.

२) मातेचे दुध बाळाला पुरेशा प्रमाणात मिळत नाही.

३) अज्ञान:

देशात अज्ञानाचे प्रमाण जास्त प्रमाणात असल्यामुळे अंधश्रद्धेकडे वळतात. परिणामी आहाराविषयी जास्त प्रमाणात माहिती नसते. मद्यपानाकडे वळतात. मद्यपानाचा शरीरावर विपरीत परिणाम होतो परीणामी असे लोक कुपोषणाला बळी पडतात.

४) गलिच्छ वातावरण:

प्रत्येक व्यक्तीला चांगल्या प्रकारे दैनंदिन जीवन जगण्यासाठी अन्न, वस्त्र, निवार व शिक्षण अशाप्रकारच्या मुलभूत गरजा पूर्ण होणे गरजेचे असते. देशात दारिद्र्य बेकारीचे प्रमाण जास्त असल्यामुळे अशाप्रकारच्या मुलभूत गरजा भागवू शकत नाहीत परिणामी असे लोक गलिच्छ वातावरणात राहतात आणि कुपोषणाला बळी पडतात.

५) अपुऱ्या आरोग्य विषयक सुविधा:

देशात ग्रामीण भागात राहणाऱ्या लोकांची संख्या जास्त आहे. परंतु आजही ग्रामीण भागात आरोग्याच्या सोयी सुविधा उपलब्ध नाही. म्हणून ग्रामीण भागात कुपोषणाचे प्रमाण जास्त आहे.

६) स्त्रियांच्या शिक्षणामध्ये कमी वाढ:

देशात पुरुषांपेक्षा स्त्रियांना दुय्यम स्थान दिले जाते, परिणामी स्त्रियांना शिक्षण दिले जात नाही.

७) मुलींचे कमी वयात लग्न:

कमी वयात लग्न झाल्यामुळे तिच्यापासून जन्मास येणारे मुल कुपोषित जन्मास येते.

८) लोकसंख्यात वाढ:

देशाची लोकसंख्या वाढत आहे. वाढत्या लोकसंख्याला अन्नधान्याचा पुरवठा कमी पडत असल्यामुळे अन्नधान्याच्या किंमतीत वाढ होत आहे. या वाढीव किंमतीमुळे गरीब लोक अन्नधान्य खरेदी करू शकत नाहीत. परिणामी असे लोक कुपोषणाला बळी पडतात.

९) डाळीच्या उत्पादनामध्ये घट:

१९८१-८५ मध्ये डाळीची प्रतिव्यक्ती उपलब्धता प्रतिवर्ष १९ कि. ग्रॅ. होती त्यामध्ये घट होवून २००४ ते २००७ मध्ये १२ कि. ग्रॅ. झाली आहे. या कारणामुळे कुपोषणाच्या प्रमाणात वाढ होत आहे. कारण डाळीमधून मानवी शरीरास प्रथिने मिळतात.

१०) तांदुळ, ज्वारी, बाजरी यांच्या किंमतीत सध्या सततची होणारी वाढ:

या घटकांमध्ये पिष्टमय पदार्थ जास्त प्रमाणात असतात. पिष्टमय पदार्थांमुळे मानवी शरीराची वाढ चांगल्या प्रकारे होते. परंतु या घटकांच्या किंमतीत वाढ होत असल्यामुळे गरीब लोक अशा प्रकारचे अन्नधान्य खरेदी करू शकत नाहीत परिणामी गरीब लोक कुपोषणाला बळी पडतात.

११) मांस, दुध, भुईमुग, करडई तेलबिया यांच्या किंमतीत सतत होणारी वाढ:

डाळी, मांस, दुध यांच्यामध्ये प्रथिने अधिक असतात. भुईमुग, करडई यासारख्या तेलबियात स्निग्धाचे प्रमाण अधिक असते. या वस्तूच्या किंमती जर वाढल्या तर गरीब लोक अशा वस्तू विकत घेवू शकत नाहीत परिणामी ते कुपोषणाला बळी पडतात.

१२) पालेभाज्यांच्या किंमतीत होणारी सतत वाढ:

पालेभाज्यांपासून क्षार आणि जीवनसत्त्वे मिळतात आणि अशा वस्तूच्या किंमतीत सतत वाढ झाली तर गरीब लोक वस्तू विकत घेवू शकत नाहीत परिणामी कुपोषणाला बळी पडतात.

● उपाय:

भारतातील कुपोषणाचा प्रश्न सोडविण्यासाठी सर्वांगीण दृष्टिकोनातून प्रयत्न केले जाणे आवश्यक आहे. सर्वप्रथम आहारातील जीवनसत्त्वे, पिष्टमयपदार्थ, प्रथिने, स्निग्धपदार्थ वाढवण्यासाठी देशात सार्वजनिक वितरण प्रणाली सुदृढ बनावी लागेल, जेणेकरून ग्रामीण भागातील गरीब लोकांना सार्वजनिक वितरण प्रणालीच्या माध्यमातून अन्नधान्य पुरवले जाईल. जसे की, तांदुळ, गहू, ज्वारी या अन्नधान्यांपासून शरिरास पिष्टमय पदार्थ मिळतात. दुसरे म्हणजे भाजीपाला, फळे, दाळी, मांस, दुध, भुईमुग, करडई, तेलबिया यांचेही भाव अधिक पटीने वाढत आहेत. ते कमी व्हायला हवेत, जेणे करून गरीब लोकांना पोषक आहार उपलब्ध होईल. तिसरे म्हणजे बालकासोबत मातेचे पोषण आवश्यक आहे. सरकारने देशात अंगणवाड्याच्या संख्यात वाढ करून अंगणवाड्यांच्या माध्यमातून कडधान्य आणि पोषक आहार वितरीत करणे आवश्यक आहे जेणेकरून तो पोषक आहार लहान मुलांना व गर्भवती महिलेला मिळेल आणि बालकाबरोबर मातेचे पोषण होईल आणि कुपोषण कमी होण्यास मदत होईल तसेच बालमृत्यूचे प्रमाणही कमी होईल.

तसेच स्त्रियांच्या शिक्षणाच्या प्रमाणात वाढ करणे गरजेचे आहे. स्त्रियांच्या शिक्षणाच्या प्रमाणात वाढ केल्यास कुपोषणकमी होण्यास मदत होईल. पाचवे म्हणजे देशातील आदिवासी भागाचा शैक्षणिक, सामाजिक, आर्थिक, राजकीय विकास होणे गरजेचे आहे. कारण आदिवासी भागात कुपोषणाचे प्रमाण सर्वात जास्त आहे. सहावे असे की, कुपोषण कमी करण्याची जबाबदारी शासनाने घ्यावी. जशाप्रकारे शासन तंटामुक्त योजना राबवित आहे, त्याप्रमाणे शासनाने कुपोषण मुक्त गाव योजना राबविणे गरजेचे आहे. सातवे असे की, अन्नधान्याचा साठा वाढवायला हवा, अन्नधान्याचा साठा वाढल्यास ते वाढीव अन्नधान्य सार्वजनिक वितरण प्रणालीच्या माध्यमातून वितरित केला जावू शकतो. आठवे म्हणजे रोजगारात वाढ होणे गरजेचे आहे. रोजगार वाढ झाली तर दरडोई उत्पन्न वाढेल, दरडोई उत्पन्न वाढल्यामुळे क्रयशक्ती वाढेल आणि क्रयशक्ती वाढल्यामुळे लोक अन्नधान्य खरेदी करू शकतील, परिणामी कुपोषण कमी होण्यास मदत होईल.

संदर्भ ग्रंथ :

१. ग्रौरव दत्त, अश्विनी महाजन, भारतीय अर्थव्यवस्था, एस चन्द अॅण्ड कंपनी, रामनगर नई दिल्ली.
२. योजना , पोषण , मे, २०१८.
३. डॉ. सुखदेव थोरत, भारतातील दलित समाज सामुहिक विधीलीखिताच्या शोधात, सेग पब्लिकेशन इंडिया, नई दिल्ली.
4. Arvind panagariya, The Myth of child malnutrition in india, Colombo university 2012-14.
5. Dwivedi SN, Banerjee N, Yadav OP, Malnutrition among children in an urban Indian slum and its associations. Indian J Maternal and Child Health. 1992.
6. Zubair Kabir, Jean Long, VP Reddaiah et al. 'Non-specific effect of measles vaccination on overall child mortality in an area of rural India with high vaccination coverage: a population based case-control study' Bulletin of the World Health Organization 2003



Buddhist Marriage Act Today's Need For Buddhist

Prof. Jaydeo Mahadeo Wankhede

M.A.(Marathi,English,Eco,) L.L.B,S.E.T

Smt.Nankibai Wadhvani Kala Mahavidyalaya,Yavatmal

Email: wankhedejaydeo@gmail.com Mob. 8007299186

Preface :

Marriage is called beautiful,dutiful,and successful future. Marriage is one the procedure from the ancient age,even from the age of man's revolution. Because without coupling or mating no creation is expected. What was the fact in ancient age and middle age? The fact was very wondrous !. The population of the world was not in one million. The population of India in 1947 was in average 35 crore. If this was fact; what was the condition in first A.D or in B.C period. Neither one crore was the population of India.But alone for the purpose of population some time it was just but now today this cause is unjust,barbarious and undecent.

The Act For Modern Men :

Act is a common word and it denotes the action of man. Whatever man speaks or concentrates in their mind it comes through his behaviourism to act with other person. In society such conditionality is very appearable in sphere of every field of human life. Whether that act is good or bad act - means evil act it depends upon that man's or woman's behaviour.

Besides this disposition, how Act concept has come through parliament and legislation? The history we find in modern government system or in Britishers' system or democratic system in Europe country. In fact this concept had been adopted in ancient India in Buddhist sovereign dominion in the kingdom of Sakya king Shuddhodan and emperor Samrat Ashok. Though the parliamentary systems was prominent but alone parliamentary systems was not more forceable in society. With this idea they had adopted Buddha's Dhamma because Dhamma was the great grand laws of this land. They had faith that without right action no evil action can be defeated. If society is not on right way this is the work of legislation to make them on right way. This is one proposition that all people of our country will not be on right way. Therefore the modern legislation and parliament has accepted to govern with the power of Act .According to the constitutional philosophy of Dr.Babasaheb to understand the logical premisses are very essential. Without this the interpretation of the fact is not possible.

Why did Babasaheb resign as a Law Minister ?

This is very serious question to understand by every Buddhist educated man. Dr.Babasaheb Ambedkar had resigned his law minister post in parliament of India on date 27 th August 1951. The reason was not alone the Hindu Code Bill for the future of Indian women. His opposition was not only parliamentary government being non passed the bill ; his opposition was against the patriarchal tendency of society. His opposition is still today against such patriarchal conservative society. They do not allow the right to women . Babasaheb was the true supporter of women as an emancipator. But unfortunately neither Hindu nor Buddhist could understand him rightly.

What is the condition of of Dowry Prohibition Act 1962

Why did the Union Government and Maharashtra Government enact the Dowry Prohibition Act 1962 ? What was the object of this Act to control the society. It became

travesty for Hindu and Buddhist . They should not accept dowry, they should avoid dowry taking and giving. Minimum Buddhist should be had in implementation of that Act, because they had been disciple of Babasaheb. But the condition for them was worse . They take dowry for the purpose of marriage. If they were opposed by some others they find out another loophole demanding gold, bigger expenses on marriage and pompousness in vaishya's mangal karyalaya. They have no conscious about the thought of Lord Buddha and Bodhistava .

Buddha and Babasaheb were against the exploitation of women. They were supporter of ancestral right. What is the condition of Buddhist women at present ? Buddhist women have been deprived from succession right and became the victim of such bad or evil tradition. In society twenty five to thirty percentage of marriages are failure, some are dowry affected and more terrible situation is that upto ten percentage girls are victimized in such crucial tradition. Many of them found in suicide cases as per the newspaper survey in Maharashtra. Many married women are succumbed to that evil systems, whose names were not registered at the police Station and no notes have been written in the newspaper. Whatever the causes of that death of these girls , who will come forward to wipe their tears. Such is the terrible condition of Buddhist women.

Marriage Solemnization in Buddha Vihar - Compulsory

According to All Enlightened One and Bodhisatva marriage should be solemnized in Buddha Vihar. It should be compulsory. The historical example has been provided by Babasaheb. According to order of Babasaheb, the first marriage was conducted at 13 th May 1956, the marriage of Ku.Indumati Bandisode and Shri.N.M.Kamble.This marriage was performed in Buddha Vihar of Varali - Bombay with the hands of Sylon Bhikkhu , reciting Panchasila and Vandana in Pali text. There was no place for dowry, turban,turmeric, professional band. That marriage ceremony was performed in BuddhaVihar in simplicity. This was an ideal and historical marriage in the witness of Babasaheb, which should be followable by several Buddhist. Babasaheb lived at England, America and Europe country when he had observed the international discipline of the Christian religion. According to Christian Marriage Act 1872 any Christian should solemnize theirs marriage in Church.If they do not obey the order of Christianity they are not the true devotee of Jisus, that means they are not Christian. This is the united resolution of international Christian association, therefore they have faith in that marriage solemnization.By this theirs religion could be organized aswell as theirs church could be strengthened by society also by government empowerment.

Questions are ariseable Why such conscious are not in Buddhist ? Why these principles are not practionable in the marriage occasion ? How the Lord and His Buddha Vihar are abondened ? Why they have no conscious about the service of Dhamma and King of Truth ? In this conection truly in the Bible there are reference that society or masses are called as sheeps. These sheeps go to the direction what the shepherd desired. Now a days who is shepherd ? These blind tradition ! ; Which was established by professional and commercial attitudes in the name of religion. Babasaheb said the Christian religion had copied the ancient Buddhist democratic customs,convention, congregestional meeting on every Sunday,discussion, marriage order. But we have forgotten. Now this is the time to copy the systems of marriage order. Without discipline no society can serve in the world. Otherwise in this global and commercial world the poor people can be destroyed or impoverished.

The Educated People have betrayed me

Addressing a large gathering on 18 th March 1956 at Ramlila Ground Agra, Dr.Babasaheb said, “ The educated people have betrayed me. I was thinking that after education they will serve their society. But I find that a crowd of clerks had gathered around me, who are engaged in filling their belly ”We can guess that what a responsibility can fall upon educated people, those who have come from the rural areas by the help of theirs parents

who had labored for their good future of society. But unfortunately educated people have no sympathy for theirs down-trodden brethren. They are treading the path of their ruination ”

Illiterate Masses in Villages are unchanged

Today condition of Bahujan masses is very miserable. The Yavatmal district is very notable for the farmers suicide as per the record of Delhi Capital. Nobody could claim that there was neither Buddhist, who had done suicide. That means there were many Buddhist farmers who were succumbed to that evil customs. Alone the natural disaster can not be the cause of ruination. The man made causes are more dangerous to life in present situation.

If the research is not dedicated to researching current problems of society, who will be researcher towards the misery , poverty, affected people. Those the people who are not aware about their destiny, those the people who have forgotten history as they were treated unhuman by the old established order, how they will rise for right social revolution. Babasaheb had fought to eradicate that bad customs, but now what movement is needfull we have forgotten. Buddhist Marriage Act is today's movement but by this Act all will be well done is not expectation. The behavioural revolution should be borne in mind to establish the principle of equality, fraternity, and liberty .

Conclusion :

1. If the society is not on the right way or exploiting the women, mandatory Act is essential by the Government .
2. Solemnization of marriages in Buddha Vihar should be compulsory
3. Avoid dowry customs - taking and giving , this is applicable to all

References :

1. Dr.Babasaheb Ambedkar Writing and Speeches -by Dr.B.R.Ambedkar- Vol.11,16,17,18, published by M.S. 1992, 1995
- 2.Samrat News Paper - Mumbai dated- 24/1/2017,21/9/2017,26/10/2017
3. Sakal News Paper - Article published by Justice Chandrashekhar Dharmadhikari-dt 17/5/2005
- 4.Dowry Prohibition Act -1962- Pub by Maharashtra Government
5. Babasaheb Ambedkar and Hindu Code Bill- Translated by Pramod Walke-Yugsakshi P.Nagpur - 2 nd Oct 2014



डॉ. प्रतिमा इंगोले यांच्या कादंबऱ्यांचे जनसाहित्यिक संकल्पना आणि स्वरूप

प्रा. नकूल जनार्दन धरमकर
फ्रेण्डस कॉलनी, व्ही.एम.व्ही. रोड, अमरावती-४४४६०४
दूरध्वनी : ०७२१-२५३१७१८

विदर्भामध्ये जनसाहित्य या विचाराला १९७० मध्ये प्रारंभ झाला आणि दलित, ग्रामीण, स्त्रीवादी, भटके विमुक्त तसेच आदिवासी ही जशी मराठी समाजाची विविध अंगे आहेत, तसेच अभिजन हेदेखील अंगच आहे आणि या सान्या अंगांनी मिळून अस्तित्वात येणाऱ्या मराठी साहित्याचा एकात्म विचार होणे आवश्यक आहे, अशी भूमिका जनसाहित्य विचाराने घेतली.

साहित्य हे जनांसाठी निर्माण होते. प्रतिभावंतच ते निर्माण करतात. त्याचे आवाहन हे कोणा एखाद्या समाजगटाला नसून संपूर्ण समाजाला असावे. त्याचे प्रयोजन हे जनजाणिवा समृद्ध करणारे असून त्यामागचा हेतू जनजाणिवांमध्ये परिवर्तन घडवून आणणे असावा, सर्व जनांना ते आपले वाटावे आणि त्याने सर्व जनांना जीवन सुंदरपणे जगण्याची प्रेरणा द्यावी अशी भूमिका या जनसाहित्य विचारामागे होती. १९८४ नंतर ही भूमिका अक्षरवैदर्भी मासिकातून उत्तरोत्तर स्पष्ट होत गेली आणि साहित्य हे दलित, ग्रामीण, स्त्रीवादी किंवा आदिवासी अशा समाजगटांच्या जीवन जाणिवांतून निर्माण होत असले तरी अखेरीस ते जन केंद्रीत (माणूस केंद्रीत) असले पाहिजे असा आग्रह धरण्यात येवू लागला. जनसाहित्य विचाराच्या या भूमिकेतून १९९३ च्या सुमारास व्यापक साहित्य शास्त्रीय भूमिका घेऊन साहित्य समिक्षेची मूलतत्त्वे ही तपासण्यात आली व त्रिस्तरीय समीक्षा पद्धती विकसित करण्यात आली. या समीक्षा पद्धतीत वरील कोणत्याही प्रवाहात आलेल्या साहित्यकृतीची निर्मिती, तिचे स्वरूप व तिची वाचकाला येणारी प्रचिती या तिन्ही अंगांनी तपासणी करून त्या साहित्यकृतीची जाणीव परिवर्तन क्षमता आणि त्या क्षमतेतून जनसंस्कृतीकडे जाणारा मार्ग लक्षात घेऊन त्या साहित्यकृतीचे मूल्यमापन व्हावे असा आग्रह धरण्यात आला. एकंदरीत साहित्यकृतीची निर्मिती, स्वरूप व आस्वाद या तिर्हीमधील अस्सल जननिष्ठा, तिची जाणीव प्रवर्तकता आणि जनसंस्कृतीला तिने देवू केलेले योगदान हे तिच्या गुणवत्तेचे गमक ठरले. त्याच बरोबर साहित्यकृतीच्या मूल्यमापनाचा निकष 'जननिष्ठा' हा ठरला.

'जननिष्ठ जाणिवेने घेतलेला कलात्मक जीवनवेध म्हणजे जनसाहित्य.' ही १९८४ च्या सुमारास स्वीकारण्यात आलेली व्याख्या पुढे २००२ मध्ये 'जनहितैशी व्यक्तित्वाने शब्दबद्ध केलेला जीवनातु' या व्याख्येत परिणत झाली आणि त्याहीपुढे जाऊन २००४ नंतर 'माणसातल्या माणुसकीच्या शोध घेणारे साहित्य म्हणजे जनसाहित्य' अशी सुलभ स्वरूपात पुढे आली. अर्थात पहिली व्याख्या साहित्याचे स्वरूप सांगणारी आहे. दुसरी व्याख्या निर्मितीवर प्रकाश टाकणारी आहे तर तिसरी व्याख्या आस्वाद प्रक्रियेवर भर देणारी आहे. या एकूण विचार प्रणालीतील महत्त्वाच्या संस्था जननिष्ठा व जनसंस्कृती ह्या असून जननिष्ठा म्हणजे निखळ माणसाच्या संस्कार समष्टी होय.

प्रतिमा इंगोले यांच्या कादंबऱ्यांचे मूल्यमापन करताना हे लक्षात घेतले पाहिजे की, त्यांच्या 'बुढाई' आणि 'पार्ट टाईम' या दोन्ही कादंबऱ्यांची निर्मिती ही ग्रामीण, स्त्रीवादी स्वरूपाची आहे. अर्थात त्यामागील प्रेरणा या ग्रामीण जनजीवनातून आलेली असून त्यातही स्त्रियांची होणारी परवड हा त्यांचा चिंतनाचा विषय आहे. तसेच 'पार्ट टाईम' ही स्त्रीवादी साहित्यातील प्रातिनिधिक कादंबरी सुद्धा लक्षणीय आहे.

'बुढाई' म्हणजे जमिनीला पडणारी भेग. उन्हाळ्यात शुष्कतेमुळे जमीन विदीर्ण होते. पावसाअभावी काळ्या जमिनीला भेगा पडतात. ग्रामीण व शहरी जीवनात पडत चाललेला फरक दाखविण्याकरिता बुढाईचा उपयोग केला आहे. पिकाखालील काळी जमीन उन्हाळ्यात तापून भेगाळते. त्यामुळे तिच्यामध्ये बुढाया पडतात. पावसामुळे तीच जमीन मऊशार होते. त्या बुढायातून पाणी झिरपून त्या बुजतात. पिकांसाठी पाऊस अनुकूल असतो. त्यामुळे कितीही नैसर्गिक आघात होत असले तरी काळी जमीन अंकुरते, फळते, फुलते, पिकते. हा काळ्या जमिनीचा स्वभावधर्म आहे. काळी जमीन म्हणजे आईचे, जननीचे प्रतिक आहे. शहरी कुरणातून

उद्भवलेले आकर्षण, अनुकरण व अतिक्रमण अशा तिहेरी रेट्यांनी ग्रामीण भागातील कित्येक कुटुंब उद्ध्वस्त होत आहे. त्यातल्याच एका कुटुंबाची ही प्रातिनिधिक कहाणी आणि काळ्या मातीच्या दुर्दशेची कथा!

वन्हाडातल्या खेडेगावातील महार (दलित) समाजातील एका कुटुंबाची शोकांतिका हा 'बुढाई' या कादंबरीचा विषय आहे. प्रतिमा इंगोले यांची बुढाई कादंबरीचे जनसाहित्य दृष्टीतून विचार करता असे निदर्शनास येते की, ग्रामीण व दलित जाणिवांची विस्तृत अि व्यक्ती व्यक्त करणारी कादंबरी असून जननिष्ठा आहे.

'पार्ट टाईम' या कादंबरीची नायिका अनुराधा ही हुशार, मेहनती व आपली जबाबदारी पूर्ण करण्याची तयारी ठेवणारी स्त्री आहे. तिच्या गुणवत्तेच्या रवशावरच महाविद्यालयात नोकरी मिळते. पण पाच वर्षे काम केल्यानंतर पदावरून काढून टाकण्यात येते. शिक्षणक्षेत्रात घुसलेल्या पुरुषप्रधान सामंतिक व्यवस्थेने केलेला अन्याय तिला सैरभैर करून टाकतो. त्यावेळी तिची मैत्रिण मिरा, तिचा पती हे तिला सतत आधार देतात. पुरुषप्रधान व्यवस्थेत स्त्रिचे अस्तित्त्व दुय्यम, परोपजीवी असावे ही धारणाच मुळात तिला मान्य नाही म्हणून अन्याय झाल्याच्या ावनिक वर्तुळात न फिरता ती स्वतंत्र बाण्याने आपली लेखनकला समृद्ध करून आत्मनिर्भर होऊ पाहते.

पृष्ठ ८५ वरील स्त्रिच्या दडपणुकीबद्दल प्रतिक्रिया देत असताना ती स्त्रिला दुय्यम मानण्याची मानसिकता झुगारू पाहते. पृ. १८८ वर जेव्हा तिचे साहेब उद्धटपणाने तिला धुडकावून लावतात तेव्हा ती मनोमन स्वतला बजावते हे बघ, असला लाळघोटेपण केल्यापेक्षा नोकरी नाही केली तरी चालेल... ही कसली चाकरी ती रक्त विकायला लावते. स्त्रीत्वही विकायला लावते. समोरच्या पशुपेक्षाही लाचार अगतिक बनवते! त्यापेक्षा आपले लेखन बरे. एक ाकरी खायची तर अर्धी खावी पण आपला आत्मा विकू नाही. यातूनच लेखिकेची स्वाि मानल जीवनदृष्टी व्यक्त होते. गुणवत्तेच्या निकषापुढे स्वीपुरुष भेद गैरलागू आहे. ही त्यांची भूमिका फारशी सखोल नसली तरी जननिष्ठ आहे.

पार्ट टाईमच्या स्वरूप सिद्धीच्या विचार करता तिची सुरुवात वाचकाची आस्था जागृत करणारी नसून अपघाताचे मूळ आणि चर्चा यातच ती सुरू होते. कथानकाची मांडणी सरळसोट जाणीवप्रधान असून क्वचित उणिवेतील दुखऱ्या जागामधूनच बोटतात. उदा. सौंदळच्या यात्रेतील नवस बोलणारी स्त्री काटे बोटत असूनही रिंगणावरून फिरते. पृ. ५० आजोबाच्या शेतावरील दिवाणजी मजूर बायांना अपमानास्पद वागणूक देतो. या घटनांवरून अनुराधाच्या संघर्षाची व तगमगीची वस्तुस्थिती नेमकेपणाने चित्रित होते. मात्र केंद्रीय आशय नेमकेपणाने अधोरेखित व्हावा असा ताण व मेळ या कादंबरीत जुळून आलेला दिसत नाही. कादंबरीच्या स्वरूपाबद्दल असे म्हणता येईल की, या कादंबरीची संकल्पना स्त्रीवादीपेक्षा जननिष्ठेकडे अधिक कलणारी आहे.

जनसाहित्य विचारानुसार साहित्यकृतीच्या निर्मितीमागील जाणीव ही जननिष्ठ असावी. साहित्यकृतीचे स्वरूप व त्याची कलात्कता ही जननिष्ठ असावी, वाचकाला तिचा जननिष्ठ प्रत्यय यावा आणि साहित्यकृतीची प्रवर्तकता जननिष्ठ असावी. जेणेकरून ती जनसंस्कृतीला अि मुख असावी. अशा पद्धतीने दलित, ग्रामीण, स्त्रीवादी, साहित्यकृती तसेच टक्या विमुक्त व आदिवासी प्रवाहातील साहित्यकृती इतकेच नव्हे तर काही अि जनवादी (नागरी) साहित्यकृतीचे गेल्या पंचवीस वर्षात जनसाहित्य विचार प्रणालीद्वारे मूल्यमापन करण्यात आले आहे.

प्रतिमा इंगोले यांच्या दोन कादंबऱ्यांचे जनसाहित्य दृष्टीतून विचार करता असे ध्यानात येते की, बुढाई कादंबरी ही ग्रामीण जाणिवांची विस्तृत अि व्यक्ती करणारी कादंबरी असून पार्ट टाईम ही ग्रामीण नागर संमिश्र जाणिवांची अि व्यक्ती करणारी कादंबरी आहे. शिवाय या कादंबरीत आजच्या शैक्षणिक क्षेत्रातील अपप्रवृत्ती चित्रित करित असतांनाच स्त्रीवादी जाणिवांना उठाव देणारी देखिल साहित्यकृती आहे. बुढाई या कादंबरीचा विचार ग्रामीण जीवन जाणिवांच्या अनुरोधाने तर पार्ट टाईमचा विचार तिच्या बहुमितीय स्वरूपाला अनुलक्षून जनसाहित्य दृष्टीतून करणे अधिक औचित्यपूर्ण ठरते.

कादंबरीतून संप्रेषित होणारा अनुभव हा विशिष्ट व्यक्तीपुरता गंभीर असला तर व्यापकतेचे परिमाण त्याला येत नाही. अर्थात व्यवस्थेने माणसावर केलेला अन्याय असे व्यापक स्वरूप त्याला येत नाही. त्याचबरोबर शिक्षण क्षेत्रातील सत्ताधऱ्यांविरुद्ध विचार करायला लावणारी येथील एकूण फळी ही विचार प्रवर्तक असली तरी पुरेशी सामर्थ्यशाली नाही. मात्र स्त्रीच्या दुय्यमपणाच्या ावनेत अडकून न राहता ती स्वतंत्र बाण्याने आत्मनिर्भर होण्याचा निर्णय घेते. हा तिचा निर्णय कादंबरीला बऱ्यापैकी जननिष्ठ बनवितो.

निष्कर्ष असा की, गुणवत्तेच्या निकषापुढे स्त्री-पुरुष भेद गैरलागू असल्याचे घोषित करणारी लेखिकेची समतावादी दृष्टि फार सफल नसली तरी जननिष्ठ आहे.

संदर्भ ग्रंथ

१. डॉ. सुभाष सावरकर, वैदर्भीरीती, मराठी जनसाहित्य प्रकाशन, अमरावती
२. डॉ. शोभा नाफडे, स्वातंत्र्योत्तर वऱ्हाडी साहित्य, स्वरूप प्रकाशन, औरंगाबाद
३. द. ता. भोसले, ग्रामीण साहित्य चिंतन, मेहता पब्लिशिंग हाऊस, पुणे.
४. किशोर सानप, मराठी कांदबरीतील नैतिकता, बजाज पब्लिकेशन्स, अमरावती.
५. डॉ. निळकंठ मेंढे, जनसाहित्य चिंतन आणि चिकित्सा, जनसाहित्य प्रकाशन, अमरावती.
६. डॉ. सुभाष सावरकर, जनसाहित्य, जनसाहित्य प्रकाशन, अमरावती.
७. डॉ. प्रतिमा इंगोले, बुढाई, देशमुख आणि कंपनी, पुणे.
८. डॉ. प्रतिमा इंगोले, पार्ट टाईम, ग्रंथविशेष प्रतिष्ठान, पुणे.
९. डॉ. सुभाष सावरकर, जनसाहित्य, शंका समाधान, अक्षरवैदर्भी
१०. डॉ. सुभाष सावरकर, जनसाहित्य समिक्षा, काव्यफुले, अक्षरवैदर्भी.
११. डॉ. किसन पाटील, जनसंस्कृती विकसित करणारा विचार रूजावा, सकाळ.



IMPORTANCE OF AUTOMATION IN LIBRARIES

Dr. Avinash Uttamrao Jadhao

Librarian

Smt. Savitabai Uttamrao Deshmukh Mahavidyalay, Digras

Dist. Yavatmal State: Maharashtra

Email Id: avinashjadhao20@gmail.com Mobile No: 9764535179 / 9403380560

ABSTRACT:

This theoretical paper discusses on the Importance of Automation in libraries. Libraries always try to providing user need information for this purpose they want has library will be automated. This paper describes the concept of library Automation, Need of library automation, Advantages and disadvantages of library automation, Benefits of library Automation. Library automation, stated in single, is the application of computers and utilization of computer based product and services in the performance of different library operations and functions in provision of various services and production of output products.

KEY WORD: Library, Library Automation

INTRODUCTION:

Today's age is also called as information age. Information is growing day by day like an explosion. In this age Libraries change has service providing system by manual to digitize format. They want to provide has services as per the user's demand and quick in time. For this purpose, libraries apply automation based services in work of library and established networking system to another library. Librarian and his staff also need to get new knowledge, technologies, techniques and skills for library automation. Library automation is electronic based system which handled by human being. Library automation is very helpful for standardization of library work. Automation of the library allows for an improvement in the variety, amount and quality of materials that are available in the library's collection. Automation and networking of libraries is a need of 21st century.

MEANING OF AUTOMATION:

The word "automation" has been derived form Greek word "automose" means something, which has power of spontaneous motion or self-movement. The term "automation" was first introduced by D.S. Harder in 1936, who was then with General Motor Company in the U.S. He used the term automation to mean automatic handling of parts between progressive production processes. Automation is technology of automatic working in which the handling method, the process and design of professional material are integrated. This is the effort to achieve an automatic and self-regulating chain of processes.

According to Encyclopaedia of library and Information science "Automation is the technology concerned with the design and development of process and system that minimize the necessity of human intervention in operation". (Kent, 1977)

NEED OF LIBRARY AUTOMATION:

The information is being generated in such a vast scale and with such a pace that can be referred as to information explosion. To dissimilate this information to the users at that pace so as to make the users competent to cope up with these developments, faster services need to be provided. To make up with this speed to assimilate the information from different field and distribute to the users spread in different groups better services with improved

quality are required. The services should be designed so as to shorten the time in processing the data and retrieve the information to users that can save the time of users and staff. This can be achieved by sharing the resources through library networking which enables to share the information with other libraries in minimum time. This provides the access to information for users at a faster rate. To use these resources efficiently, new IT processes should be implemented to provide high quality information and to save the time and manpower. It also helps to avoid duplication in housekeeping work.

OBJECTIVES OF LIBRARY AUTOMATION:

1. To maintain bibliographical records of all the materials, in a computerized form.
2. To provide bibliographical details through a single enumerative access point of holdings of a library.
3. To reduce the repetition in the technical processes of housekeeping operations.
4. To provide access to information at a faster rate.
5. To share the resources through library networking.
6. To implement new IT processes to provide high quality information.

NEED FOR LIBRARY AUTOMATION:

From the above definitions, we can say that the need of library automation has several reasons. Need of computers is present in all areas depending upon its usage. They range from acquisition control, serial control, and cataloguing and circulation control. They are also used for library manager's evaluation of reports, statistics, etc. For the good administration of the library computers are used in all levels of work. Above all, the unique characteristics of computer made it the right choice for the library world. Computers right from the beginning are considered to aid man, in doing various operations.

BENEFITS OF LIBRARY AUTOMATION:

Library automation has several benefits over the traditional library services. The main advantage of automation is it extends the library services beyond the library peripherals. The library services can be accessed from literally anywhere. It increases the productivity in terms of both works as well as in service. It can outreach to maximum number of users at a time which is not possible in traditional library services. It provides an easy access to electronic information resources which require less maintenance.

ADVANTAGES OF LIBRARY AUTOMATION:

Library automation has several advantages. The most important advantage is that it is user friendly. The users are not required to go through searching for the hard copies. The e resources are easily searchable through services like OPAC. The electronic resources are easily accessible and can be pin pointed for the exact information. It makes easy to handle the circulation work. The importance of automation lies in its ability to provide multiple accesses at a time. The national as well as international data base can be available in minimum time as per requirement and the information access is in minimum time with fastest possible speed.

DISADVANTAGES OF LIBRARY AUTOMATION:

In spite of several advantages of library automation, it has some disadvantages. The first and most important challenge in library automation is that complete automation is long term and time consuming process. The data being generated nowadays is available in electronic form. But digitization of the earlier books and other resources is pain staking task. The other difficulty in automation is it completely depends upon the machinery and any problem with hardware or software can cause the system to paralyze. The electricity is utmost important to run these systems and power cuts which are so frequent in rural and semi urban areas can pose serious doubts in execution of the facilities. The computer literacy and

updating information with recent changes in technology for the staff needs to be provided by frequent training. The continuous updating and maintenance of the system and financial expenses incurred in this are the other important aspects among the disadvantages of library automation.

SUGGESTIONS FOR LIBRARY AUTOMATION:

- Economical help should be provided by Government,
- Also check Local bodies and library authorities according to library and information policy.
- Conduct training program time to time of staff.
- Select best hardware and software for automation
- All the data or information should be secure with the help of different security tool such as use of Anti-virus, firewall and taking a backup of data time to time.
- Inverter should be used for power backup.

CONCLUSION:

In the simple language, “Works of library with the help of machineries and new technology that called library automation.”Automation of library is the long process which needs proper planning, budget, evaluation and time to time implementation. Also in automation process is very important to select a suitable integrated library management package according to the needs of users and library. Automation is used in libraries to avoid repetition of work which results in deduction of time & manpower. To give information in digital format library should be automated. Automation is mostly use to promoting the use of information. Information in this electronic era library staff should be ready with up to date knowledge of computer and its technology.

REFERENCES:

- Pandey, S. K Sharma., (1995). Fundamental of library automation, New Delhi; EssEss publication.
- Uddin, Hanif., (2009) Library Automaton: A study of the AIC, INSDOC and National Libraries of Bangladesh.
- Kent, Allen., (1997). Encyclopaedia of Library and Information Science. New York: Marcel Dekker, 19.
- BhupendraRatha. Library Automation, School of And Information Science, Indore
- [http://en.wikipedia.org/wiki/Category: Library Automation](http://en.wikipedia.org/wiki/Category:Library_Automation) Accessed on 06.04.2015
- http://shodhganga.inflibnet.ac.in/bitstream/10603/5661/9/09_chapter%204.pdf Accessed on 30.04.2015



प्रतिमा इंगोलेच्या ग्रामीण कथा – एक आकलन

डॉ. आर. एम. केदार

डॉ. गो.खे. महाविद्यालय, तेल्हारा, जि. अकोला

भ्रमणध्वनी ९८९००७८४१३

ग्रामीण कथाकारांनी आपल्या कथांमधून शेतकरी शेतमजूर, बारा बलुतेदार यांच्या जीवनातील वास्तवदर्शी जीवनानुभव ज्या प्रत्ययपूर्ण स्वरूपात अधोरेखित केले आहे ते त्यांच्या भावस्पर्शीत्वाचे लक्षण आहे. ही भावत्मकता ग्रामीण माणसाच्या जगण्यातील जिवंतपणा, रसरशीतपणा व चैतन्यमयता घेऊन व्यक्त झाली आहे. याचा प्रत्यय ग्रामीण कथा वाचताना प्रकर्षाने येतो. ग्रामीण माणसाचे हे भावविश्व विविध ताणतणाव, संघर्ष यातून जसे प्रकटते तसेच ते रंगीबेरंगी प्रतिमांमधून, वेदना—सवेदनातून मूर्त होते.

प्रतिमा इंगोले यांनी विदर्भातील ग्रामीण परिसरातील लोकजीवनाचे विविध पैलू आपल्या कथेतून प्रकट केले आहेत. त्यांच्या ग्रामीण कथांचा आवाका व्यापक आहे. त्यांचे 'सुगरनचा खोपा', 'जावयाचं पोर', 'ले भुईची', 'हिरवे स्पन', 'हजारी बेलपान', 'अकसिदीचे गाणे', 'अंधार पर्व' इत्यादी कथासंग्रह प्रकाशित झाले आहेत.

'सुगरनचा खोपा' या कथासंग्रहातील 'बिन्हाड', 'सुगरनचा खोपा', 'धुईधानी', या कथा लक्षणीय आहेत. 'बिन्हाड' या कथेत खेड्यातील गरीब, असहाय्य लोकांच्या अज्ञानाचा व अगतिकतेचा फायदा घेऊन त्यांना लुटणारे महाभाग भेटतात. मोठ्या लोकांमध्ये गरिबाविषयीचा अविश्वासही येथे व्यक्त होतो. 'सुगरनचा खोपा' या कथेत लग्नासाठी अधीर झालेला गौतम नावाचा तरुण भेटतो. एकदा तरी आपल्या होणाऱ्या बायकोचे दर्शन व्हावे म्हणून हा तरुण भर उन्हात गावापासून दूर असलेल्या ठिकाणी सायकलने जातो.

'जावयाचं पोर' या कथासंग्रहातील 'नागवेल', 'मंगळसूत्र', 'जावयाचं पोर' या कथा वाचनीय आहेत. त्यामधून स्त्रियांचे दुःख प्रगट झाले आहे. 'नागवेल' या कथेत वासनेने वेडा झालेल्या नवऱ्याच्या वागणुकीमुळे त्रस्त झालेल्या स्त्रीचे चित्र येते. ती आतल्या आत घुसमटत असते. 'मंगळसूत्र' मध्ये लग्न झालेले असतांनाही परक्या स्त्रीसोबत अनैतिक संबंध ठेवणारा व त्याच्या या वागणुकीने अस्वस्थ होणाऱ्या पत्नीचे दर्शन घडते. 'हव्यास' या कथेत स्त्री सौंदर्याचा मनसोक्त उपभोग घेता यावा म्हणून बायकोला अपत्य होऊ नये याची खबरदारी घेणारा नवरा पहायला मिळतो. 'जावयाचं पोर' या कथेत नवराबायकोचे संबंध, तसेच नवऱ्याचे बेताल वागणे, त्याचे अनैतिक संबंध, नवऱ्याने पोराल फूस लावणे, स्वतःचे पोर नवऱ्यासोबत निघून जाताना हतबल झालेली स्त्री, त्यामुळे मुलाच्या वियोगाचे दुःख भोगणारी आई पहायला मिळते. तर जन्मदात्या आईची सख्या मुलाला कशी अडगळ वाटते ते 'परका' या कथेत दाखविले आहे. बायकोसमोर असहाय ठरणारा हा मुलगा आपल्या आईशी मात्र एखाद्या परक्या सारखा वागताना दिसतो.

प्रतिमा इंगोले यांचा 'लेक भुईची' हा कथासंग्रह १९९१ मध्ये प्रकाशित झाला. यातील कथा अस्सल ग्रामीण अनुभूती देण्यास समर्थ आहेत. 'डुबतीची पावल' या कथेत एका पित्याची अगतिकता दाखविली आहे. आपल्या शेतात घाम गाळून पीक काढणाऱ्या शेतकऱ्याचे कसे हाल होतात, त्याची कशी चेष्टा केली जाते याचे हृदयद्रावक वर्णन आले आहे. सरकार शेतकऱ्यांच्या हिताच्या वेगवेगळ्या योजना आखते पण त्याचा कसा बोजवारा उडतो ते दाखविले आहे. 'परायाची लेक' मध्ये गरीब—श्रीमंतातील दरी स्पष्ट होते. गरिबाघरच्या लेकीला सासरी कसे ऊठसूट माहेरबद्दलचे टोमणे सहन करावे लागतात ते दाखविले आहे. 'वटी' मध्ये आपल्या मतलबासाठी असहाय्य स्त्रीला राबवून घेणारे लोक दिसतात. तसेच शहरी लोकांचा माणुसकीशून्य प्रत्यय येतो. 'पयस्याची मेख' या कथेत गरीब बाप आपल्या मुलीच्या लग्नासाठी कसा हैराण होतो व शेवटी परिस्थितीपुढे कशी शरणागती पत्करतो त्याचे वर्णन आले आहे. 'स्पन' मध्ये समाजातील हुंडा, मानपान या अनिष्ट रूढीवर प्रकाश टाकला आहे. तसेच हुंडा पध्दतीला कडाडून विरोध करणारी तरुणी दाखविली आहे. 'कोळ्ळी ढन' या कथेत 'दाम करी काम' या उक्तीचा प्रत्यय येतो. स्वतःच्या अधिकाराचा गैरवापर करणारे अधिकारी या कथेत दिसतात. भ्रष्टाचार कसा फोफावत जातो तेही आपल्या लक्षात येते. तर 'दिठ' या कथेतून अंधःश्रद्धाळू स्त्रिया व माणुसकीशून्य माणसाचे वर्णन येते. इंगोले यांच्या 'सुगरनचा खोपा', 'जावयाचं पोर' आणि 'लेक भुईची' या कथासंग्रहातून स्त्री दुःखाचे विविध पदर आले आहेत. त्यांच्या या कथांबद्दल डॉ. रा. गो. चवरे म्हणतात,

‘वन्हाडी स्त्री जीवनांगांचा साक्षात्कार घडविणारी, ग्रामीण वाक्प्रचारांच्या लोकलेणीतून स्वाभाविक, रूपाविष्कारात मनाचा ठाव घेणारी ही कथा आहे.’

‘हजारी बेलपान’ या कथासंग्रहातील कथांमधून ग्रामीण स्त्री जीवनाचे विविध पैलू प्रगट झाले आहे. त्यामधून अस्सल ग्रामीण जीवनाचा प्रत्यय येतो. या संग्रहातील ‘मिया बिबी राजी’, ‘जोळन्हानी’, ‘भिकीचे कपळे’, ‘ठाणबाई अवचित’ इत्यादी कथा लक्षणीय आहेत. ‘मिया बिबी राजी’ या कथेत नवीन निर्माण झालेल्या नातेसंबंधातील ताणतणावाचे चित्रण आले आहे. ‘भिकीचे कपळे’, ‘ठाणबाई अवचित’ या कथांमधून अंधश्रद्धा व अज्ञान यात गुरफटलेली ग्रामीण स्त्री दिसते. ‘हजारी बेलपान’, व ‘खोयमोळी’ या कथांमधून ग्रामीण रूढी, परंपरा व चालीरीतीचे दर्शन आपल्याला घडते. ‘बापसे बेटा सवाई’ या कथेत मुलगा आणि त्याच्या चांगल्या भवितव्याचे स्वप्न पाहणारा बाप यांच्यातील नातेसंबंध प्रगट होतात. या संग्रहातील कथेवरून असे लक्षात येते की लेखिकेला ग्रामीण जीवनाचा चांगला अभ्यास आहे तसेच त्यांच्या सूक्ष्म निरीक्षण शक्तीची खात्री पटते. त्यांच्या कथेबद्दल डॉ. मधुकर वाकोडे म्हणतात, “ग्रामीण जीवनातील जुन्या पिढीतील व्यक्तीच्या अंतरंगाचे कपे व नव्या पिढीतील भावनांचे कंगोरे त्यांनी अनेक कथातून अचूक हेरले आहेत.... वन्हाडी जीवनातील खरी वैशिष्ट्ये सौ. इंगोल्यांच्या कथांतून दिसतात. ग्रामीण जीवनाचा पसारा त्यांच्या कथांतून समर्थपणे व्यक्त झाल्याने ह्या कथा ग्रामीण साहित्य विश्वात भर टाकणाऱ्या ठरतील यात संदेह नाही”^२ प्रतिमा इंगोले यांच्या कथा अभ्यासल्यावर याचा प्रत्यय येतो.

ग्रामीण जीवनाचे अस्सल दर्शन प्रतिमा इंगोले यांनी ‘अकसिदीचे दाने’ या कथासंग्रहातून घडविले आहे. त्यांच्या कथांना वन्हाडची पार्श्वभूमी लाभलेली आहे. या कथासंग्रहातील ‘दारका’, ‘अकसिदीचे दाणे’, ‘पांग फिटला’, ‘सर्वा’, ‘गढी’, ‘सोन्याचा गोफ’, ‘बळी’ इत्यादी कथा ग्रामीण वास्तव प्रकट करणाऱ्या आहेत.

शेतकऱ्यांना दोन गोष्टीबद्दल अत्यंत जिद्दाळा असतो. त्यापैकी एक म्हणजे शेतमाऊली व दुसरी म्हणजे बैलांची जोडी. या बैलांना तो जनावर न मानता आपल्या कुटुंबातील घटकच समजतो. ‘दारका’ या कथेत बैलाबद्दलचे असेच प्रेम व जिद्दाळा आलेला आहे. ‘अकसिदीचे दाणे’ या कथेत खेड्यातील दोन पाटलांमध्ये असलेले वैरत्व, तरीही संकटसमयी दुसऱ्याची लेक आपलीच समजून मदत करणारे मनही प्रकट झाले आहे. यातील मोरे पाटलाची मुलगी बाळंतपणाच्या संकटात सापडते तेव्हा अदावत असणारा पुंडलिक पाटील तिला दवाखान्यात घेऊन जाण्यासाठी स्वतःचा ट्रॅक्टर घेऊन येतो व सहृदयतेचा परिचय देतो. वन्हाडी माणसाचे वेगळेपण येथे लेखिका दाखवून देते. ‘पांग फिटला’ या कथेतील शेतकरी आपल्या शेतातील पिकाची चोरी होऊ नये म्हणून चोरांचा कसा बंदोबस्त करतात त्याचे वर्णन येते. या कथेतील गावकरी एकत्र येऊन शेतीतील कापसाच्या चोरीचा तपास लावतात. त्यासाठी पिक संरक्षण कमिटीची स्थापना करतात. ग्रामीण भागातील लोकांच्या एकजुटीची ताकद येथे दिसून येते. ‘सोन्याचा गोफ’ मध्ये आपल्या नणंदेचा होणारा नवरा लग्नामध्ये गोफासाठी रूसून बसला म्हणून स्वतःला माहेरकडून मिळालेला गोफ सहजपणे देते. येथे एका स्त्रीच्या इश्टीसाठी दुसरी स्त्री कशी पुढे सरसावते ते आपल्या लक्षात येते. कुटुंबातील व्यक्तीबद्दल वाटणारे प्रेमही यातून प्रगट झाले आहे. ‘गढी’ या कथेत गावातील काही बदमाश व टवाळखोर लोकांमुळे गावाची कशी दैना होते ते आले आहे. या कथेतील गुरूजी गावातील पोराना शिक्षण मिळावे म्हणून शाळा काढतात. गावातील काही बदमाश लोक मात्र या पवित्र कार्यात अडथळे आणतात. ‘लोकावाणी’ या कथेमध्ये कुटुंबात उफाळून येणारे ताणतणाव पहायला मिळतात. ‘बळी’ या कथेत गरिबाघरच्या मुलीवर होणारा अत्याचार तसेच परिस्थितीचा फायदा उचलून तिचे शोषण करणारे दाखविले आहेत. या संग्रहातील कथांचा अभ्यास केल्यानंतर असे दिसून येते की, लेखिकेने या कथांमधून वन्हाडातील लोकांचे जीवनदर्शन, तेथील प्रथा, परंपरा, संस्कार यावर झगझगीत प्रकाश टाकला आहे. त्यांच्या या कथासंग्रहाबद्दल प्रा. वसुधा घुडे म्हणतात, “प्रतिमा इंगोले यांनी वन्हाड प्रांतातील ग्रामीण जीवनाचे वास्तव दर्शन ‘अकसिदीचे दाने’ या कथासंग्रहातून घडविले आहे. अस्सल वन्हाडी बोलीचा गोडवा व झटका यातून अनुभवाला येतो. लेखिकेने स्त्री मनाचा, ग्रामीण संस्कृतीचा वेध या संग्रहातून घेतलेला दिसतो. वन्हाडातील सणवार, वन्हाडी स्त्रियांच्या निर्मळ मनाचे दर्शन, म्हणी व वाक्प्रचार यातून वन्हाडी बोलीचे खुललेले सौंदर्यदर्शन आपल्याला या कथासंग्रहातून घडते.”^३ प्रा. घुडे यांनी व्यक्त केलेले मत योग्यच आहे.

‘हिरवे स्वप्न’ या कथासंग्रहातील ‘आषाढ’, ‘फुलाचं वावर’, ‘हळवी भीती’, ‘युगल’, ‘गहिवर’ इत्यादी कथा लक्ष वेधून घेणाऱ्या आहेत.

‘आषाढ’ या कथेत प्रणयोत्सुक नवरा-बायको व त्यांच्यातील हळुवार संबंधाचे वर्णन आले आहे. ‘फुलाचं वावर’ मध्ये आपल्या शेतीविषयी अत्यंत जिद्दाळा असणाऱ्या व शेतीत राबणाऱ्या स्त्रीचे दर्शन घडते. तर ‘हळवी भीती’ या कथेत नवऱ्याविषयीच्या काळजीने त्रस्त होणारी स्त्री दिसते. तिच्या जीवाची होणारी

घालमेल मनाला स्पर्शन जाते. 'युगल' मध्ये स्त्री-पुरुषामधील लैंगिक भेद व त्यामुळे स्त्री जातीला पडणाऱ्या मर्यादा स्पष्ट करून दाखविल्या आहेत. 'गहिवर' या कथेत आईला आपल्या मुलाविषयी वाटणारा अभिमान तसेच आपल्या नवऱ्याच्या आठवणीने तिला येणारा गहिवर दर्शविला आहे.

प्रतिमा इंगोले यांच्या 'हिरवे स्वप्न' या कथासंग्रहातील कथा अस्सल ग्रामीण असून त्यात स्त्रीची विविध रूपे रेखाटली आहे.

'अंधारपर्व' या कथासंग्रहातून प्रतिमा इंगोले यांनी शिक्षण क्षेत्रातील अनाचार चित्रीत केला आहे. शिक्षण क्षेत्रात राजकीय लोकांचा हस्तक्षेप झाल्यामुळे शिक्षणक्षेत्र नासून गेले आहे. या कथासंग्रहातील 'विद्याधन', 'बदलते रंग', 'अंधारपर्व', 'ठिणगी', 'नाममात्र' इत्यादी कथा चिंतनीय आहेत.

'विद्याधन' या कथेत प्रामाणिकपणे आपले ज्ञानदानाचे काम करणारी माणसे जशी आहे तसेच ज्ञानाविषयी कोणतीच आवड नसलेले विद्यार्थी दिसून येतात. त्यामुळे शिक्षकांनी कितीही शिकविले तरी त्याचा काहीच उपयोग नाही असे लेखिका सूचवितांना दिसते. 'प्रतिष्ठित' मध्ये समाजाकडून जास्तीत जास्त ओरबाडून घेण्याचा प्रयत्न करणारा ओरबाडे नावाचा प्राध्यापक दिसतो. तो दारू पितो, अनैतिक मार्गाने भरपूर पैसा मिळवितो आणि वरून प्रतिष्ठितपणाचा आव आणतो. शिक्षणक्षेत्रात असे ढोंगी प्राध्यापक भरपूर पहायला मिळतात. 'बदलते रंग' या कथेत ज्यांच्याविषयी आदर असायला पाहिजे त्या शिक्षकांच्या भावनेचा कुठलाच विचार न करता सरडयासारखे हरघडी रंग बदलणारे विद्यार्थी दिसतात.

'अंधारपर्व' या कथेत मेहनत घेऊन प्राध्यापक बनलेला प्रकाश जेव्हा भ्रष्टाचाराने बरबटलेल्या शिक्षण क्षेत्रात अडकतो, तेव्हा त्याला साक्षात अंधारपर्वाचा कसा भास होतो त्याचे वर्णन आले आहे. तर 'ठिणगी' या कथेत शिक्षणासारख्या पवित्र व महान क्षेत्रातही कसे वासनांध लोक आढळून येतात ते आले आहे. या कथेतील प्राचार्य अत्यंत कामूक प्रवृत्तीचा असून त्याचा हेतू साध्य न झाल्यामुळे चिडून जाऊन ते दुसऱ्याचे कसे नुकसान करतात त्याचे वर्णन आले आहे. 'नाममात्र' मध्ये प्रमुख व्यक्ती कसा नाममात्र बनून जातो ते दाखविले आहे. आजचे विद्यार्थी आपल्या गुरूजनांना कसे कमी लेखतात व त्यांचा मनाजोगता कसा वापर करून घेतात ते दर्शविले आहे. एकंदरीत या कथांमधून जसे शिक्षकांचे अधःपतन झाले आहे तसे विद्यार्थ्यांची अधोगती सुद्धा दाखविली आहे.

प्रतिमा इंगोले यांच्या कथांबद्दल जयंतकुमार बंड म्हणतात, "प्रतिमा इंगोले यांची कथा किस्सेवजा निवेदन शैली आणि स्वरूप यामुळे मैफिली थाटाची झाली आहे. तरी त्यांची कथा वऱ्हाडातील ग्रामीण वास्तव उलगडून दाखविण्यास समर्थ आहे. ग्रामीण वास्तवाला विकृत रूप येऊन न देता ते जसे आहे ते तसेच मांडण्याचा प्रयत्न करते."५ बंड यांचे हे मत इंगोलेंच्या कथांना बरोबर लागू पडते. त्यांच्या कथा ह्या कथाकथनासाठी उत्कृष्ट आहेत.

प्रतिमा इंगोले सारख्या ग्रामीण साहित्यात सातत्याने लेखन करणाऱ्या स्त्री लेखिका निर्माण झाल्या नाहीत याची खंतही डॉ. श्रीराम गुंदेकरांनी व्यक्त केली आहे. ते म्हणतात, "ग्रामीण साहित्यिकांची संख्यात्मक आणि गुणात्मक वाढ होण्याची गरज आहे. चळवळीतून लेखक घडले तर त्यांच्यावर नवैतिक मूल्यांचे, इहवादी जीवन निष्ठेचे संस्कार होऊन, त्यांच्या प्रतिभाशक्तीला निराळे तेज आणि झळळी येते. वास्तवता आणि कल्पकता यांचे घुमारे फुटू शकतात."६ गुंदेकरांनी व्यक्त केलेले हे मत पटण्यासारखे आहे.

एकंदरीत त्यांच्या कथासंग्रहातील कथांवरून असे म्हणता येईल की, प्रतिमा इंगोले यांच्या कथांमधून वऱ्हाडातील स्त्रियांच्या मनाचे विविध कंगोरे आपल्या समोर येतात. त्यांच्या कथेतून ग्रामीण रीतीरिवाज, रूढी, परंपरा यांचे दर्शन घडते. त्यांच्या कथेतील स्त्रिया अत्यंत सोशिक आहेत. ग्रामीण भागातील लोकजीवन, त्यांचे व्यवहार, हेवे-दावे, राजकारण, शिक्षण या सान्याच बाबी लेखिकांने समर्थपणे हाताळल्या आहेत. म्हणूनच त्यांच्या कथा बावनकशी सोन्यासारख्या आहेत.

निष्कर्ष :-

- ◆ प्रतिमा इंगोले यांची कथा वऱ्हाडातील ग्रामीण वास्तव उलगडून दाखविणारी आहे.
- ◆ त्यांनी आपल्या कथांमधून ग्रामीण स्त्रियांची विविध रूपे रेखाटली आहेत.
- ◆ त्यांच्या कथेतून वऱ्हाडी बोलीचा गोडवा व झटका अनुभवाला येतो.
- ◆ त्यांच्या कथेतून शिक्षणक्षेत्रात राजकीय लोकांच्या हस्तक्षेपामुळे शिक्षणक्षेत्र कसे नासून गेले त्याचा प्रत्यय येतो.
- ◆ त्यांच्या कथा ग्रामीण साहित्य विश्वात अलौकिक भर टाकणाऱ्या आहेत.

- ◆ इंगोले यांना ग्रामीण जीवनाचा चांगला अभ्यास असल्यामुळे त्यांच्या कथा वास्तववादी झाल्या आहेत.
- ◆ लेखीकेने आपल्या कथांमधून वऱ्हाडातील लोकांचे जीवनदर्शन, तेथील प्रथा—परंपरा, संस्कार यावर झगझगीत प्रकाश टाकला आहे.

संदर्भ :-

- १) डॉ. रा. गो. चवरे — मराठी कथा : प्रवृत्ती आणि प्रवाह, मराठी जनसाहित्य परिषद, अमरावती, १९९०, पृ. ३१७.
- २) डॉ. मधुकर वाकोडे — अस्मितादर्श, एमेजून, १९९०, पृ. २१.
- ३) प्रा. वसुधा धुरडे — अस्मितादर्श, जाफेमा, १९९१, मधील प्रतिमा इंगोले यांच्या 'अकसिदीचे दाणे' या कथासंग्रहाचे परीक्षण, पृ. ४४.
- ४) जयंतकुमार बंड — मराठी कथा : वाटा आणि वळणे, मराठी जनसाहित्य परिषद, अमरावती, १९८८, पृ. १०६.
- ५) डॉ. श्रीराम गुंदेकर — ग्रामीण साहित्य : प्रेरणा आणि प्रयोजन, दिलीपराज प्रकाशन, पुणे, १९९९, पार्श्वभूमी.



Eye Phone

(Activating mobile phones with your eyes)

Miss. Sonali Rajaram Chavan

M.Sc. (Comp.)

Department of Computer Application

Rayat Shikshan Sanstha's

Arts, Science and Commerce College, Ramanandnagar (Burl)

Abstract:-

The EyePhone is a new type of Mobile phones released by momcrop (momcrop is a continuation of an earlier company that created robots momcrop is a such a friendly Robot company which created robot Santa Claus) one of the products of mom Store in 3010. It is called an Eyephone because it is located in Eyes of its user and displays a screen in front of them.

As smart phones evolve researchers are studying new techniques to ease the human-mobile interaction. We propose Eyephone is a novel "hand-free" interfacing system capable of driving mobile applications/functions using only the users eye movement across the phones display using the camera mounted on the front of the phone , more specifically, machine learning algorithms are used in two ways, First is track the eye and infer its position on the mobile phone display as a user views a particular application and second is to detect Eye blinks that emulate mouse clicks to activate the target application under view. We present a prototype implementation of EyePhone on a Nokia N810, which is capable of tracking the position of the eye on the display, mapping these positions to an application that is activated by a wink. At no time does the user have to physically touch the phone display. TheEyephone has a lot of applications, such as twit and can even make phone calls. Soon everyone become addicted to their new Eyephones. TheEyephone is multi-function electronic device that's inserted into the eye (the earpiece goes into the ear).Eyephone is sold by momCrop.Among other things; it can be used to send and receive Twits, record videos and publish videos on the internet. It even functions as a phone! The EyePhone records everything the user sees and hears.

Keywords:-

Human-Phone Interaction, Mobile Sensing Systems, Machine Learning, Mobile Phones

Introduction:-

HCI (Human-Computer Interaction) is the study of how people interact with computers and to what extent (limit) computers are or are not developed for successful interaction with human beings. Human-Computer Interaction (HCI) researchers and phone vendors are continuously searching for new approaches to reduce the effort users when accessing applications onlimited form factor devices such as mobile phones.

HPI (Human Phone Interaction) Evaluation:-1) Keypad (1983), 2) TouchScreen (1993), 3) Trackball (2006), 4) Voice Operated (2010), And upcoming in HPI is EyePhone controlling phone by human eyes is that all Human Phone Interaction Evaluation most all users like and friendly communication technology is touch screen and this technologyintroduced with first time in market Apple iPhone and then recently followed by all other major vendors , such as Nokia,HTC, Micromax and so on companies the Touch screen has changed the way of people interact with their mobile phones because it provides an intuitive way to perform action using the movement of one or more fingers on the display(e.g.. pinching a photo to zoom in and out, or panning to move a map)

We propose EyePhone, the first system capable of tracking a user's eye and mapping its current position on the display to a function or application on the phone using the phone's

front-facing camera eye phone allows the user to activate an application by simply 'blinking at the app', emulating a mouse click. While other interfaces could be used in a hand free manner, such as voice recognition, we focus on exploiting the eye as a driver of the HPI. We believe EyePhone technology is an important alternative to for example voice activation system based on voice recognition, since the performance of a voice recognition system tends to degrade in noisy environments.

The front camera is the only requirement in eye Phone. Most of the Smartphone's today are equipped with a front camera and we expect that many more will be introduced in the future (e.g.. Apple iPhone 4G in support of video conferencing on the phone. The EyePhone system uses machine learning techniques that after detecting the eye create a template of the open eye and use template matching for eye tracking.

Human-phone Interaction -:

Human phone interaction represents an extension of the field of HCI since HPI presents new challenges that need to be addressed specifically driven by issues of mobility, the form factor of the phone, and its resource limitations (e.g. energy and computation). More specifically, the distinguishing factors of the mobile phone environment of mobility and the lack of sophisticated hardware support, i.e. Specialized headsets, overhead cameras, and dedicated sensors, that are often required to realize HCI applications. In what follows, we discuss these issues.

Mobility challenges-:

One of the immediate products of mobility is that a mobile phone is moved around through unpredicted context, i.e... Situation and scenarios that are hard to see or predict during the design phase of a HPI application. A mobile phone is subject to uncontrolled movement, i.e.. people interact with their mobile phones while stationary, on the move, etc. it is almost impossible to predict how and where people are going to use their mobile phones .A HPI application should be able to operate reliably in any encountered condition. Consider the following examples: two HPI application one using the accelerometer, the other relying on the phone's camera. Imagine exploiting the accelerometer to infer some simple gestures a person can perform with the phone in their hands, e.g. shake the phone to initiate a phone call, or tap the phone to reject a phone call what is challenging is being able to distinguish between the gesture itself and any other action the person might be performing. For example, if a person is running or if a user tosses their phone down on a sofa, a sudden shake of the phone could produce signatures that could be easily confused with a gesture. There are many examples where a classifier could be easily confused. In response, erroneous actions could be triggered on the phone. Similarly, if the phone's camera is used to infer a user action, it becomes important to make the interface algorithm operating on the video captured by the camera robust against lighting conditions, which can vary from place to place. In addition, video frames blur due to the phone movement. because HPI application developers cannot assume any optimal operating conditions (i.e. users operating in some idealized manner) before detecting gestures in this example, (e.g. requiring a user to stop walking or running before initiating a phone call by a shaking movement), then the effects of mobility must be taken into account in order for the HPI application to be reliable and scalable.

Hardware Challenges-:

As opposed to HCI applications, any HPI implementation should not rely on any external hardware. Asking people to carry or wear additional hardware in order to use their phone might reduce the penetration of the technology .Moreover, state of the art HCI hardware such as glass mounted cameras, or dedicated helmets are not yet small enough to be comfortably worn for long periods of time by people. Any HPI application should rely as much as possible on just the phone's on-board sensors.

Eye Phone Design-:

One question in this paper is how useful is a cheap, ubiquitous (everywhere) sensor, such as the camera, in building HPI applications. We develop eye tracking and blink detection mechanisms based algorithms originally designed for desktop machines using USB cameras. We show the limitations of on off-the-shelf HCI technique when used to realize a HPI application on a resource limited mobile device.

The eye phone algorithmic design breaks down into the following pipeline phases:

1. Eye detection phase
2. Open eye template creation phase
3. Eye tracking phase
4. Blink detection phase

Eye Detection Phase

By applying a motion analysis technique which operate on consecutive frames, this phase consist on finding the contour(outline) of the eyes the eye pair is identified by the left and right eye contours(outline). While the original algorithm identifies the eye pair with almost no error when running on a desk top computer with a fixed camera (see the left image in figure)

We obtain errors when the algorithm is implemented on the phone due to the quality of the N810 camera compared to the one on the desktop and the unavoidable movement of the phone while in a person's hand(see the right image in figure).

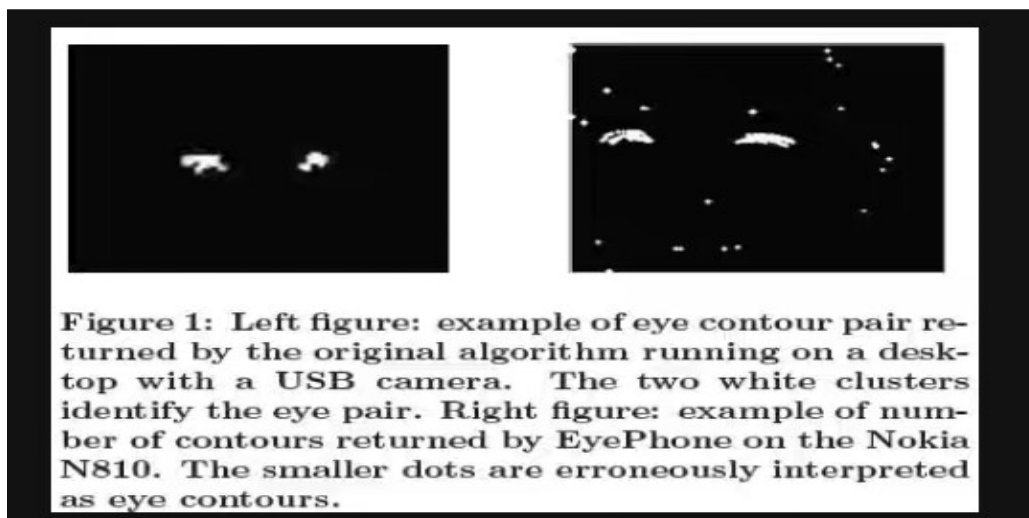

Open Eye Template Creation

While the author in adopt an online open eye template creation by extracting the template every time the eye pair is lost (this code happen because of lightning condition changes or movement in the case of a mobile device), eye phone dose not really on the same strategy. The reduced computation speed compared to a desktop machine and the restricted battery requirements imposed by the N810 dictate a different approach. Eye phone creates a template of a user's open eye once at the beginning when a person uses a system for the first time using eye detection algorithm described above. The template is saved in the persistent memory of the device and fetched eye phone is invoked by taking the simple approach, we drastically reduce the runtime inference delay of eyephone, the application memory and foot print, and the battery drain. The down side of this template creation approach is that a template created in creation lighting conditions might not be perfectly suitable for other environments.



Eye Tracking

The eye tracking algorithm is based on template matching. The template matching function calculates a correlations core between the open eye template, created the first time the application is used, and a search window. In order to reduce the computation time of the time template matching function and save resources, the search window is limited to a region which is twice the size of box enclosing the eye. These regions are shown in figure.

Blink Detection

To detect blinks we apply a thresholding (beginning) technique for the normalized correlation coefficient returned by the template matching function as suggested in. However, our algorithm differs from the one proposed in. In the authors introduced single threshold T and the eye is deemed to be open if the correlation score is greater than T , and closed voice versa. In the eyephone system, we have to situation to dill with:-

- The quality of the camera is not the same as a good USB camera,
- The phone's camera is closer to the person phase then is the case of using a desktop and USB camera.

Because of this latter situation the camera can pick up iris movement, i.e. the interior of the eye due to eye ball rotation. In particular, when the iris is turned towards the corner of eye, Upwards or downwards a blink is inferred even if the eye remains open. This occurs because in this case the majority of eye ball surface turns white which is confused with the color of the screen.

Application:-

Eye Menu

An example of eyephone application is EyeMenu as shown in fig. Eyemenu is way to shortcut the access to some of the phones functions the set of applications in the menu can be customized bye the user. The idea is the following: the position of the person eye is mapped to one of the nine buttons. A button is highlighted when eyephone detects the eye in the position mapped to the button. If the user's blinks there eye, the application associated with the button is launched. Driving the mobile phone user interface with the eyes can be used as a way to facilitate the interaction with mobile phones or in support of people with disabilities.



Conclusion:-

In this paper, we have focused on developing a HPI technology solely using one of the phone's growing numbers of on board sensors, i.e. the front-facing camera. We presented the implementation and evaluation of the eyephone prototype. The eyephone relies on eye tracking and blink detection to drive a mobile phone user interface and activate different applications or functions on the phone. Although preliminary, our results indicate that eyephone is a promising approach to driving mobile applications in a hand free manner

References:-

1. Apple iPhone. <http://www.apple.com/iphone>.
2. Nokia Series. <http://europe.nokia.com/nseries/>.
3. HTC. <http://www.htc.com/www/product>.
4. eyesight. <http://www.eyesight-tech.com/>.
5. DoCoMo eye control. <http://tinyurl.com/ycza2jd>.
6. EyePhone demo video.
<http://sensorlab.cs.dartmouth.edu/eyephone/demo.m4v>.
<https://www.youtube.com/watch?v=BeIyUOOro4k>
7. Yenawine, P. (1997). "Thoughts on Visual Literacy." In J. Flood, S.B. Heath, &D. Lapp (eds.), Handbook of Research and Teaching Literacy through the Communicative and Visual Arts. Consulted January 20, 2012. Available at:
http://www.vtshome.org/system/resources/0000/0005/Thoughts_Visual_Literacy.pdf
8. S. Agrawal, I. Constandache, S. Gaonkar, and R.R.Choudhury. PhonePoint Pen: Using Mobile Phones to Write in Air. In MobiHeld '09, pages 1{6. ACM, 2009.
9. E. Miluzzo, C.T. Cornelius, A. Ramaswamy, T. Choudhury, Z. Liu, A.T. Campbell. Darwin Phones: The Evolution of Sensing and Inference on Mobile Phones. In Eighth International ACM Conference on Mobile Systems, Applications, and Services (MobiSys'10), San Francisco, CA, USA, June 15-18, 2010.
10. International Journal of Computer Science and Information Technology Research ISSN 2348-120X (online)



किडलेली माणसे : मध्यमवर्गीय संस्कृतीचे उपरोधिक चित्रण

प्रा.डॉ. मीना म. जुनघरे

मराठी विभाग प्रमुख

शिवशक्ती कला, वाणिज्य व विज्ञान महाविद्यालय, बाभूळगाव, जि. यवतमाळ

कथा सांगणे व ऐकणे ही माणसाची फार पुरातन काळापासूनची आवडती बाब आहे. कथा हा वाङ्मय प्रकार परंपरेने चालत आलेला आहे. कहाणी, स्फुट गोष्टी, संपूर्ण गोष्ट अशी कथेची प्रारंभीची रूपे होती. वाचकांचे रंजन करता— करता त्याला जीवन बोधाच्या चार गोष्टी पटवून देणे हे कथेचे प्रयोजन होते. दुसऱ्या महायुद्धानंतर कथेमध्ये अमुलाग्र बदल झाला. नवकथेमध्ये प्रतिक—प्रतिमांचा वापर होऊ लागला. ती सांगण्यापेक्षा अधिक सुचवू लागली. व्यक्तीच्या बाह्य जीवनदर्शनापेक्षा अंतर्मनातील कोलाहलाकडे तिचे लक्ष वेधले गेले. त्यामुळे स्वरूपही बदलले. १९४० नंतर नवकथेचे वारे वाहू लागले. कवितेत बा.सी. मर्ढेकर आणि कथेच्या क्षेत्रात गंगाधर गाडगीळ हे यानव्या युगाचे प्रवर्तक मानले जातात. मराठी कथेत युगप्रवर्तनच घडून आणले आहे. गंगाधर गाडगीळ, अरविंद गोखले, व्यंकटेश मांडगुळकर, पु.भा. भावे यांनी मराठीत नवकथेचा प्रवाह आणला. वाङ्मयात जेव्हा नवे वाङ्मयीन प्रवाह जन्माला येतात तेव्हा समकालीन जीवनात तशीच काही उलथापालथ झालेली असते. दुसऱ्या महायुद्धाच्या काळात मानवी जिवनाचे उद्ध्वस्त चित्र पहायला मिळाले होते. त्यामुळे जगात एक असुरक्षिततेची, भयाकुलतेची व निराशेचे वातावरण निर्माण झाले होते. माणसाची परमेश्वरावराचीही श्रद्धा लोप पावू लागली होती. एक प्रकारची अगतिता व मुल्यहिनता हा या युगाचा गुणधर्म होऊपाहात होता.

या सगळ्याचा परिणाम साहित्यविश्वावर झाला. साहित्यात व्यक्तीचे व समाजाचे चित्रण करण्याची नवी रित पुढे आली. आंतरिक वास्तवावर भर देणारी अतिवास्तववादी लेखनशैली पुढे आली. संज्ञा प्रवाहासारख्या तंत्राचा वापर होऊ लागला. व्यक्तीच्या मनोविश्लेषणा बरोबरच सामुहिकतेचे मानसशास्त्रही लक्षात घेतले जाऊ लागले. यातूनच कथेचे विषय बदलले व तिचे लेखनतंत्रही बदलले. गंगाधर गाडगीळांची कथा ही या बदलत्या प्रवाहाचे प्रारंभरूप होती. त्यामुळे नवकथेची सर्व वैशिष्ट्ये त्यांच्या कथांतून आपल्याला पहायला मिळतात. 'किडलेली माणसे' या कथेतून आपण नवकथेचा आशय, कथाविषय झाला. त्यासाठी गाडगीळांनी नवे तंत्र वापरले.

मध्यमवर्गीय संस्कृतीचे उपरोधिक चित्रण :-

ही कथा वाचल्यानंतर आपल्या लक्षात येते की, या कथेत गोष्ट अशी नाहीच. यात नायक नाही. घात अण्णा, बंडोपंत, मालतीबाई, दामू अशा सगळ्यांची गोष्ट आहे. ही गोष्ट खुटमुळ्यांच्या चाळीची आहे. या चाळीचे जीवनदर्शन घडावे म्हणून लेखकाने मुद्दाम रविवारचा दिवस निवडलेला आहे आणि वेळ दुपारची घेतलेली आहे. यावेळी चाळीतील सगळी माणसे घरीच असतात. ती स्वस्थपणे रविवारची सुटी घालवित असतात. मध्यमवर्गीय माणसे आपापल्या सुखदुःखात इतकी मग्न असतात की त्यांना आजुबाजुला काय घडामोडी घडतायेत याचे फारसे सोयर्सुतक नसते. गाडगीळांनी आपल्या कथेसाठी निवडलेला कालखंड हा हिंदू—मुस्लिम जातीय दंगली भडकल्या होत्या त्या वेळचा आहे. म्हणून कथेच्या प्रारंभीच मुंबईत जातीय दंगली भडकल्या होत्या त्या वेळचा आहे. म्हणून कथेच्या प्रारंभीच मुंबईत जातीय दंगली भडकल्या होत्या परंतु खुटमुळ्यांच्या चाळीत त्याचा मागमूसही नव्हता. सर्वत्र माळा सामसूम होती असे वर्णन आहे. मध्यमवर्गीय संस्कृतीचे औपचारिक दर्शन घडविणे हे या कथेचे मुख्य प्रयोजन आहे. कोणत्याही संस्कृतीचा इतिहास, वीरपुरुषांचा वारसा, पुराण—कथांची वा वीरकथांची परंपरा, जीवनातले आदर्शव मानदंड याविषयीचे संकेत, स्त्री—पुरुषांचे जीवनादर्शन संसारधर्म, धर्मकृत्ये, सामाजिक सण—उत्सव यातून या संस्कृतीचा पोत आपल्याला कळतो. गाडगीळांनी खुटमुळ्यांच्या चाळीतील मध्यमवर्गीय संस्कृतीचे दर्शन या निकषांच्या आधारानेच घडविले आहे. पण हे सरधोपटपणे सांगितलेले नाही. काहीसे मिष्किलपणे व उपरोधिकपणे त्यांनी हे दर्शन घडविले आहे. खुटमुळ्यांची चाळ म्हणजे संस्कृतीचा सुपीक मळा आहे, अशी उपरोधिक सुरूवात करून त्यांनी या चाळीचे वर्णन केले आहे. त्यातून संस्कृतीचे मानदंड व खुटमुळ्यांच्या चाळीतील वर्तमान वास्तवाचे क्षुद्रपण यांचा एक अंतर्विरोध गाडगीळांनी फार उत्तमपणे रेखाटला आहे.

या कथेला गोष्ट अशी नाही. आरंभ, मध्य, अंत अशा तंत्रात ती बसत नाही. तरीही कथेच्या प्रारंभापासून शेवटपर्यंत या कथेचा प्रवास होतो. कथेचा प्रारंभ अंतरविरोधात्मक आहे. या कथेत 'घटना' म्हणून एकच घडली आहे. ती जाती तणावाच्या पार्श्वभूमीवर शहरात होणाऱ्या लुटीची खुटमुळ्यांच्या चाळीच्या समोरचे चपलांचे दुकान फोडून लुटले जाते ही एकमेव घटना या कथेत आहे. परंतु ही घटना घडत असताना छायाचित्रकाराने टिपून घ्यावीत तशी क्षणचित्रे गाडगिळानी टिपली आहेत. आणि एखाद्या अनुबोधपटाप्रमाणे त्या चाळकऱ्यांचा जीवनपट आपल्या समोर उलगडू लागतो. मवाल्यांनी दुकान फोडले या एका घटनेशी या सगळ्या व्यक्तींच्या कृती—उक्ती जोडलेल्या आहेत उदा. 'मवाली दुकान फोडतो' हे पाहून दामूला विजयी आनंद होतो. आईसफुट खाल्ल्याइतका आनंद होतो असे वर्णन करून या आनंदाचे क्षुद्रपण गाडगीळ वर्णन करतात. मध्यमवर्गीयांच्या हयातीत ती घटना ठरते आणि जिथून ते दृश्य चांगले दिसेल तिथून ते पाहण्याकरिता ढकलाढकली, मारामारी सुरू होते. धारतआणणांची आडदांड पोरे, माधवरावांचा बुजरा श्याम, मुलांवर खेळसणार धारतअणणा श्यामरावांच्या बगलेतून मान काढून दृश्य पाहण्यासाठी अतुर झालेले ऐनापुरे, मवाळ वृत्तीचे, दयाबुद्धीचे श्यामराव आणि त्यांच्यावर तोंडसुख घेत, मुसलमानांना शिव्या देत हिंदुत्वाचा अभिमान मिरविणारे, परंतु स्वतःची अधिकारलालसा अशा विकृत मार्गाने शमविणारे ऐनापुरे अशी एकामागून एक व्यक्तीचित्रे लेखक उभी करत जातो.

त्यानंतर कथानकाला वेग येतो. तो रस्त्यावरच्या भैयाने सहजपणे चार—दोन बुटाच्या जोड्या खाकोटीला मारण्याच्याप्रसंगाने मध्यमवर्गीय चाळकरी प्रेक्षकांच्या कृतीच्या रूपाने प्रत्यक्षात येते आणि त्यानंतर जी लुटालुट होते त्यात ही नैतिक, सुसंस्कृत चाळही सामील होते. मध्यमवर्गीयांचा भेकडपणा अधोरेखित होऊन कथा संपते. हा कथेचा विकास लक्षात घेता या कथेत रविवारची दुपार एवढा दोन—चार तासांचा काळा खुटमुळ्यांची चाळ एवढे एकमेव स्थळ आणि लुटीचा प्रसंग ही एकमेव घटना असा सगळा आटोपशीर भाग आहे. स्थळ, काळ, प्रसंग याचे ऐक्य हे या कथेचे वैशिष्ट्य आहे. कथेचा प्रारंभ मध्यमवर्गीय संस्कृतीचा फोलपणा उपरोधिक चित्रणातून होतो आणि कथेचा शेवट मध्यमवर्गीयांच्या भेकड कृतीच्या दर्शनाने होतो. मधल्या सगळ्या भागात किडलेपणाच्या सगळ्या बाजू फक्त दाखविल्या आहेत. त्यामुळे एकात्म संस्कार साधला जातो. त्यामुळे कथा अतिशय बंधेसुद झाली आहे.

कथेची निवेदनशैली :-

गंगाधर गाडगीळ यांनी 'किडलेली माणसे' या कथेसाठी त्रयस्थ निवेदनपध्दती वापरली असून, घडणाऱ्या घटनांचे दर्शनात्मक चित्रण केले आहे. एखाद्या छायाचित्रकाराने टिपून घ्यावेत तशा व्यक्तींच्या हालचाली, लकबी, गाडगीळानी नोंदविल्या आहेत. व्यक्ती—व्यक्तीतील संबंधांचे चित्रण करण्यासाठीही त्यांनी दर्शनात्मक चित्रणशैलीचाच उपयोग केला आहे. नटव्या मालतीबाईंना धक्का देऊन जाणारे तिरळे बंडोपंत यांचे दृश्य रेखाटून नंतर त्या दोघांच्या मनातल्या विकृतीवर त्रयस्थपणे भाष्य केले आहे. चड्डीवर ओढीत जाणारा व बंद दाराच्या फटीतून डोकावणारा दामू, खुर्चीवर उभे राहून लुटीची गंमत पाहत बायकोला त्याची कॉमेंट्री सांगणारा मनोहर, बगलेतून मान काढून पाहणारे ऐनापुरे ही सगळी दर्शनात्मक चित्रणशैलीची उदाहरणे आहेत.

उपरोधिक शैली हे गाडगीळंच्या निवेदनशैलीचे दुसरे वैशिष्ट्ये. खुटमुळ्यांची चाळ म्हणजे नोकारीबहादुर लोकांची वस्ती. साहेबाची मर्जी आणि पगारवाढ हे तेथील पुरूषांच्या जिवितांचे केंद्रबिंदू होते, असे उपरोधिक चिमटे घेणारी भाषा या कादंबरीत जागोजागी भेटते. या उपरोधामुळे वास्तवाचे दर्शन अधिक प्रखरपणे व्हायला मदत होते. मध्यमवर्गीयांच्या पोडवळपणाची अतिशय भेदक जाणीव झालेल्या कथालेखकाचा मुळभावही त्यातून व्यक्त होतो. अशा माणसांविषयीची हळहळ, खंत ही अशी उपरोधातून बाहेर येते. अप्रत्यक्षपणे गाडगीळंच्या जीवनाविषयक दृष्टीकोण त्यातून प्रकट होतो.

सारांश :-

एखादी लकब, एखादी कृती किंवा विश्लेषण यातून लेखक संबंध व्यक्तीचित्र उभे करतात. हा त्यांच्या निवेदनशैलीचा मुख्य विशेष आहे. सुक्ष्म निरीक्षण हे गाडगीळंच्या निवेदनाचे आणखी एक वैशिष्ट्य हिंदूच्या मनात दडलेला मुसलमानांच्या विषयीचा व्देष 'मुसंड्या' या शब्दप्रयोगातून व्यक्त होतो. राजकारणावर चर्चा करण्याची हौस, चारात चार रुपये वाढ कशी होईल असे राजकारण सांगा म्हणणारी प्रातिनिधीक मध्यमवर्गीय कृती, आपण कुणाकडे वाकडी नजर करून पाहत नाही असे दाखविणे, तेच ते करीत राहणे असे अनेक मानवी स्वभावाचे बारकावे लेखकाने टिपले आहेत. त्यामुळे ही लेखनशैली जशी दर्शनात्मक आहे तशीच वास्तवभेदकही

आहे. 'किडलेली माणसे' ही एक नवकथा आहे. पारंपरिक अर्थाने या कथेत गोष्ट अशी नाही. ती कुणा एका व्यक्तीची कथा नाही. मध्यमवर्गीय संस्कृतीचे – चाळ संस्कृतीचे दर्शन घडविणारी ती कथा आहे.

कुठल्याही प्रकारचे उद्बोधन करणे हे तिचे प्रयोजन नसून तटस्थपणे महानगरीय संस्कृतीच्या चाळकरी मध्यमवर्गीयांच्या जीवनाचा छेद घेणे हेच तिचे प्रयोजन आहे. लेखकाने त्रयस्थ निवेदनपध्दतीने आणि छायाचित्रकारासारखे दृश्ये टिपली आहेत. त्या दृश्यांचा सलग पट उलगडीत नेला आहे. त्यामुळे ही कथा आपण वाचतो किंवा ऐकतो यापेक्षा आपण ती कथा पाहतो असा अनुभव येतो. या कथेत मध्यमवर्गीयांचे जीवन क्षुद्र, किडलेले आहे. संस्कृतीच्या वेष्टनाखाली दडलेले हे पोकळपण व्यक्त करण्यासाठी लेखक उपरोधिक शैलीचा उपयोग करतो. मध्यमवर्गीयांचे क्षुद्र वास्तवाचे विरोधाचित्र उभे करून लेखक सर्वप्रथम दंगलीत लुटल्या जाणाऱ्या दुकानांच्या प्रसंगाच्या निमित्ताने या चाळकऱ्यांच्या प्रत्येक कृतीचे बारीकसारीक वर्णन करून किडलेपणाचे प्रात्यक्षिकच वाचकांसमोर ठेवतो. भोवतीचे वास्तव हाच या नवकथेचा विषय आहे. त्यासाठी लेखकाने पारंपरिक कथेचे रचनातंत्राचे संकेत झुगारून दिले आहेत. कुठल्याही प्रकारची भावविवशता कथेत नाही. निवेदन अलंकारिक नसून वास्तवदर्शी आहे. त्याला उपरोधाची धार आहे. माणसे एकत्र राहतात पण दिसतात तशी नाहीत. वरून सुबक वाटणारी माणसे आतून किडलेली आहेत. हे किडलेपण या कथेने उलगडून दाखविले आहे.

संदर्भ ग्रंथ :-

१. मराठी कथा	—	संपादक श्री.पु. भागवत
२. गाडगीळांची कथा	—	संपादक श्री.पु. भागवत
३. सहा कथाकार	—	संपादक डॉ. भालचंद्र फडके
४. मानसचित्रे	—	गंगाधर गाडगीळ
५. तलावातले चांदणे	—	गंगाधर गाडगीळ
६. खडक आणि पाणी	—	गंगाधर गाडगीळ



ग्रामसंस्कृतीच्या परिवर्तनाचा आलेख : “गावशिव”

प्रा. रेखा व्ही. इंगोले

मराठी विभाग प्रमुख

मा.सु.पा.कला,विज्ञान व कौ.पां.ठा.वाणिज्य महाविद्यालय, मानोरा, जि.वाशिम

e-mail ID – rekhaingole09@gmail.com मो.नं.९४०४५४७२७१

प्रस्तावना :

आपल्या स्वतंत्र प्रतिभा आणि प्रज्ञेने मराठी कवितेला सधन आणि श्रीमंत करणाऱ्या कविंमध्ये कविवर्य विठ्ठल वाघ यांचे नाव अग्रक्रमाने घ्यावे लागेल. मराठी ग्रामीण कवितेत १९९० नंतरच्या काळात लक्षणीय बदल घडून आले. नव्या दमाचे अनेक कवि या काळात ग्राम वास्तवाचे चित्रण करित होते. याच काळात कविवर्य विठ्ठल वाघ यांचीही कविता सर्वांथीने बदलून गेली. स्वातंत्र्योत्तर काळातील ग्रामीण जनतेचा झालेला भ्रमनिरास, दुष्काळ, पाणिटंचाई, सिंचनाची कमतरता जमिनीचे तुकडीकरण, शेतमालाच्या भावांचा प्रश्न, शेतीवरचा वाढलेला खर्च, शासकिय ध्येय धोरणाची विफलता या सारखे अनेक प्रश्न या काळात निर्माण झाले. शहरीकरणचा प्रभाव, आधुनिकतेचे वारे यामुळे चंगळवाद बोकाळला लोकांची जीवन शैली बदलू लागली. त्यामुळे पारंपरिक ग्रामसंस्कृतीत वेगाने बदल घडून येण्यास प्रारंभ झाला. खेड्यातील तरूणांची बदलती मानसीकता, तुटलेपण बेरोजगारी अनेक प्रश्न निर्माण करून गेली. जागतीकरण व खाजगीकरणयुक्त अर्थव्यवस्था यांचाही परिणाम खेड्यांवर जाणवायला लागला. शेतमजूर व शेतकरी या व्यवस्थेत भरडून निघाले एकीकडे देश विकासाच्या मार्गावर अग्रेसर होत असतांना ग्रामीण परिसर मात्र अनेक समस्यांना ग्रासून गेला. त्यामुळे पूर्वीच्या ग्रामसंस्कृतीमधील वैभव नष्ट होवून खेड्यांना बकाल अवस्था येत राहिली. हजारो वर्षांपासूनची लोकांचे पालन पोषण करणारी ही संस्कृती एका भिषण संकटात सापडली.

कवी विठ्ठल वाघ यांच्या ‘गावशिव’ या काव्य संग्रहातील त्यांची कविता काळानुरूप बदलली. ‘गाव—शिव’ या दोन शब्दात संपूर्ण ग्राम संस्कृती सामावलेली आहे. या संस्कृतीमध्ये शेतकऱ्यांचा कष्टकऱ्यांचा शेतीमातीशी कायम ऋणानुबंध असतो. त्यामुळे ग्राम संस्कृती अनेक घटक एकमेकांच्या मदतीशिवाय जीवन जगणे अशक्य असते. ‘गाव—शिव’ या काव्यसंग्रहामध्ये शेती, माती, निसर्ग, पशु—पक्षी, जनावरे, प्राणि तर यात आहेत, शिवाय शेतकरी, कष्टकरी, वर्गाची वेदना, संघर्ष, दुःख, हर्ष या कवितेतून समर्थपणे व्यक्त झाली आहे. ग्रामीण रीतीभाती, सण, उत्सव, जत्रा अशा ग्राम संस्कृतीच्या अनेक घटकांचे वर्णन येथे येते.

विसाव्या शतकाच्या शेवटच्या दशकात ग्रामसंस्कृतीत अनेक समस्या निर्माण झाल्या. त्यांची त्रिवता पूर्वीपेक्षा भीषण होती. शेती शिवारावर येणारी ही अस्मानी सुलतानी संकट माणसांना हादरवून टाकणारी ठरली. त्यात नशिबाचा चंद्र जणू छळून गेला असे कवीला वाटते.

“घाम जातो मातीत गेला दाम त्याला का मिळेना?

जीव तो राजा असावा तो भिकारी का कळेना

कीड काढा कापसाच्या चांदण्याला लागलेली”

शेतीमालाप्रमाणे लागलेली ही कीड म्हणजे, या माणसांवरची ही सारे अरिष्टे काढून टाकली पाहिजेत ही कवीची अपेक्षा आहे.

“मुळे पिकाची मातीत

आम्ही रुजवितो खोल.

जरा घामाची रक्ताची

त्यास पुरवितो ओल”

रात्रदिवस आपल्या प्राणांच्या पलिकडे पीकाला जपणारा कुणबी सारे दुःख, वेदना, निमूटपणे सहन करून साऱ्या रीतीभाती निभावीत पिकाकडे पाहून, मातीकडे पाहून सारे सुख मिळवीत असतो. पण दुसऱ्या बाजूला बापजाद्यांचा हा पिढीजात वारसा सांभाळता सांभाळता मात्र हाती काहीच शिल्लक उरत नाही. शेतातील घाम गाळणे रक्त ओकणे यातून काय साध्य होते तर

“नाही जुळले आकडे

नाही झाला गुणाकार

पीक होत गेल वंजा
बाकी राहिलं मातेरं”

ग्रामीण विकासाची धोरणे, यांत्रिकीकरण, पंचवार्षिक योजना, आधुनिकीकरणाची सावली ग्रामीण भागावर पडत गेली. गावागावात वाहतुकीची साधने निर्माण झाली. रस्ते, पूल निर्माण झाले. त्यामुळे ग्रामीण भाग शहरांशी जलद गतीने जोडली गेली. सार्वत्रिक शिक्षणाचा प्रचार व प्रसार झाला. गावातील मुले तालुक्याच्या ठिकाणी शिकू लागली. लोकांना थोड्याफार नोकऱ्या मिळाल्या पण जसजसा काळ पुढे सरकत गेला. तसा परिस्थितीत बदल होत गेला. वाढती लोकसंख्या, कुचकामी शिक्षण, यामुळे लोकांना नोकऱ्या मिळणे दुरापास्त झाल्या. त्यामुळे खेडयात शिकलेल्या मुलांची बेरोजगारी वाढत गेली. ज्या थोड्या फार संधी होत्या, त्यात स्पर्धा वाढली. डोनेशन सुरू झाले. त्यामुळे तेथील तरूणांच्या मानसिकतेवर त्याचा परिणाम झाला. ही मुले शेतीपासून तुटत गेली.

“काम नाही धाम नाही डिग्री तशीच उपाशी
भाव नाही म्हणून जशी घरात पडते कपाशी”

या बदलत्या वातावरणामुळे ग्रामीण संस्कृतीवर विपरीत परिणाम होऊ लागले. गावाचे वैभव नष्ट होऊन गावाला वैराणपण येऊ लागले. दुसरीकडे गावात पंचायत राजसारख्या संस्था निर्माण झाल्या. सहकारी सोसायट्या, दुग्ध संस्था, साखर कारखाने यामधील सत्तास्पर्धा वाढल्या खेडयात सत्तेसाठी जातीपातीचे राजकारण सुरू झाले. त्यामुळे गावातील पूर्वीचा एकोपा नाहीसा होऊ लागला. दारिद्र्य, गरिबी वाढत गेली. या समकालीन ग्रामवास्तवालाही ही कविता तन्मयतेने मांडते.

“गावातल्या भव्य भिंती आता ढासळू लागल्या
लाज तुन्हाटया पन्हाटया त्यांची सांभाळू लागल्या”

गावातील पूर्वीचे वैभव नष्ट होत आहे. पूर्वीच्या मोठयामोठया वाडयावर आता तुन्हाटया, पन्हाटया यांचे कूळ आलेले आहेत, ही गावाला आलेली दुर्दशा ही कविता मांडत जाते. विजेचे पंप आल्याने भूर्गभातील पाण्याचा उपसा होऊ लागला. त्यामुळे विहिरी, तळी, तलाव आटायला लागले. यामुळे माणसाची हृदयही खोलखोल जाऊ लागली. गावातील पूर्वीचे धार्मिक व्यवहार कमी झाले. देवळे ओस पडू लागली. भक्तीभाव कमी झाला. त्यामुळे खेडयातील पूर्वीची भजने, सप्ताह, पारायणे कमी व्हायला लागली. याचा परिणाम गावावर वाईट झाला.

“कसा फूलायचा इथे सांगा सावत्याचा मळा?
दांडातल्या पाणीयाचा कुणी घोटलेला गळा”

हा प्रश्न कवीला पडतो. वाघांची कविता येथील ग्रामजीवनातील लोकांच्या दुःखाशी एकरूप होऊन प्रकटले. जनसामान्य लोकांविषयी त्यांना असलेली तळमळ, आत्मीयता त्यांच्या कवितेतून तेवढयाच समर्थपणे व्यक्त होते.

या काळात गावातला माणूस शहराकडे स्थलांतरीत होत गेला. त्यामुळे शहरातील झोपडपट्टयाची संख्या वाढली. १९९१ साली भारताने मिश्र अर्थव्यवस्थेचा त्याग करून खुल्या आर्थिक धोरणाचा स्वीकार केला. जागतिकीकरण, खाजगीकरण, उदारीकरण यांची सर्व क्षेत्रात रेलचेल सुरू झाली. बहुराष्ट्रीय कंपन्या भारतात पाय रोवू लागल्या. शेतीच्या क्षेत्रातही उलथापालथ सुरू झाली. बियाणे, खते, किटकनाशके यांची भाववाढ झाली. सरकारचे आयात-निर्यात धोरणे पक्के नसल्याने त्यात चढउतार होत राहिला. पेटंटविषयक समस्या उद्भविल्या. भारतातील शेतीही जागतिक स्पर्धेत ओढल्या गेली. विकसित देशातील शेतकऱ्यांना ज्या सवलती, अनुदाने मिळत होती त्या तुलनेत भारतीय शेतकऱ्यांना मिळणारी अनुदाने व सवलती अगदी अत्यल्प होत्या. त्यामुळे, मागासलेली भारतीय शेती अधिक मागासल्या गेली. येथील ग्रामीण परिसरात गरिबी, दारिद्र्य, उपासमार यांची तिब्रता वाढत गेली. ह्यासर्व चक्रव्यूहात सापडलेल्या भारतीय शेतीपुढे विशेष आर्थिक क्षेत्र (SEZ) च्या सारखी अनेक संकटे उभी राहिली. वडिलोपार्जित शेतीचा ताबा या कंपन्या घेऊ लागल्या. सामान्य माणसाच्या भावनांशी या कंपन्यांना काही फारसे घेणेदेणे नव्हते. त्यातही मोठया धरणामुळे जमीन अधिग्रहीत होऊ लागली. गावे विस्थापित होत राहिली.

“कारखानदारीसाठी सुपीक जमीन आता घेऊ लागले
बाजारबसवे माऊलीची बेभाव किंमत लादू लागले”

सुपीक जमिनीवर उद्योग उभारल्या जाऊ लागले. त्यामुळे, पारंपरिक ग्रामसंस्कृतीचा विनाश सुरू झाला. यात भरडल्या गेला येथील शेतकरी, शेतमजूर, स्त्रिया, कामगार यासोबत शेतीमातीतील सर्व घटक.

“खड्डयात गेली खेडी तरी शहरं होतील शांघाय
शोध घेता लेकराचा हरवलेली असेलं माय”

हजारो वर्षापासून नांदत असलेल्या व भारतीय संस्कृतीचा प्राण असलेल्या शेतीसंस्कृतीमधील हे परिवर्तन, ही कविता मांडत राहते.

‘विशेष आर्थिक क्षेत्र’ त्यासाठी शेतकऱ्यांच्या बळकावलेल्या जमिनी या ज्वलंत प्रश्नालाही ही कविता स्थान देते. श्रीमंत उद्योगपती, भांडवलदारांच्या विकासासाठी केल्या जाते, मात्र शेतीमातीवर पोट असणाऱ्या सामान्य भूमिपुत्राचे काय? हा कवीला प्रश्न पडतो—

“प्रस्थापितासाठी कुणी विस्थापित व्हायला हवे
भूमिपुत्रा तुच राजा असूनही माती व्हायला हवे”

ज्याच्या जीवनाची पूर्वीच माती झाली आहे, त्याच्या नशिबी हे काय? सर्व बाबींसाठी शेतकऱ्यांचा का बळी दिल्या जातो? भांडवलशाही अर्थव्यवस्थेचा हा मोठा दुष्परिणाम आहे. लोकांनी ज्या राज्यकर्त्यांना निवडून दिले असते, त्यांना शेतकऱ्यांशी काही घेणे देणे राहत नाही. शेतकऱ्यांचे कैवारी म्हणून घेणारे हे राज्यकर्ते स्वार्थासाठी काय करतील याचा भ्रवसा नाही. लोकशाहीत सामान्य माणसाची होणारी ही दैन्यावस्था, त्याला जबाबदार शोषणाकर्त्यांचा समाचार ही कविता घेते—

“शासन कसलं दुःशासन तेच वामन होत असते
पाताळयंत्रि सिंगुरात हकनाक बळी घेत असते.”

मोठया मोठया उद्योग प्रकल्पासाठी शेतकऱ्यांच्या सुपीक जमिनी मातीमोल भावाने घेतल्या जातात. त्यांच्या मोबदल्यात त्याला मिळते बकालावस्थेचे जगणे. त्या पोशिंदाच्या पाठीशी कुणी उभे राहत नाही. केवळ पैशाच्या मागे धावणाऱ्या या व्यवस्थेला पारंपरिक ऋणानुबंधाचे काहीही वाटत नाही. कवीला प्रश्न पडतो देशाच्या प्रगतीसाठी केवळ शेतकऱ्यांने त्याग का करायचा?

“धरण बांधले जाते निर्वश करूनी वस्ती
पाराच्या सोबत लोपे हनुमंताची मस्ती”

ग्रामसंस्कृतीचे हे बलिदान अनेक प्रश्न निर्माण करते. शेतीमातीची अशीच दुरावस्था सुरू राहिली तर गरीब विरूद्ध श्रीमंत, ग्रामीण विरूद्ध शहरी असा नवा संघर्ष कदाचित येथे उभा राहण्यास वेळ लागणार नाही, असे कवीला वाटते. जगण्यातले सारे माणुसकीचे संदर्भ संपले तर —

“जगण्यात राम नसेल तर, वाल्मिकीचा वाल्या होईल
आणि नवे महाभारत, कुरूक्षेत्री लढल्या जाईल.

‘गावशिव’ या काव्यसंग्रहातील अनेक कविता, स्त्रियांच्या प्रणयभावनेला आविष्कृत करतात. ‘आशय’, ‘नाही म्हण तू’, ‘अमृताचे पाणी’, ‘थवा’, ‘काटे’ या कविता यादृष्टीने महत्त्वपूर्ण ठरतात. ‘वेदांत’ या कवितेतून कवीच्या आशयगर्भ चिंतनशिलतेचा परिचय घडतो. पोथ्यापुराणातील फोलपणा, त्यात लोकांचे फसणे, चुकीच्या तत्त्वांना सांगून आजही जनतेला नाडविल्या जाते. या लोकांना खऱ्या ज्ञानाची उपदेश करताना कवी म्हणतो—

“अमृताचे खरे नाही
सत्य फक्त पाणी आहे
एवढे ज्याला कळले तोच
वेदांत्याहून ज्ञानी आहे”

निष्कर्ष :—

हे सत्य सांगत असतांना वाघांची कविता तेवढीच आशावादी आहे. येथील ग्रामसंस्कृतीवर हजारो वर्षापासून अनेक आरिष्टे समर्थपणे तोंड देण्याची शक्ती देणारी ही कविता तेवढी आशयगर्भ आहे. वाघांचे बालपण खेडयात गेल्याने ग्रामीणतेची पाळेमुळे त्यांच्या कवितेत खोलवर रुजलेली आहेत. वऱ्हाडच्या ग्रामीण संस्कृतीच्या पाऊलखुणा अनेक कवितांमधून प्रकट होतात. ग्रामीण संस्कृतीतील शेती, माती, पिके, निसर्ग, गुरे, ढोरे, सण, उत्सव, जत्रा, रीतिरिवाज या सगळ्या माणसांशी असणारा ऋणानुबंध अनेक कवितांमधून व्यक्त होतो. येथील ग्रामीण भागातील लोकांवर असणारा वारकरी संप्रदायाचा प्रभाव त्या अनुषंगाने येणाऱ्या प्रतिमा, प्रतीके येथे लक्षणीय ठरतात.

संदर्भ ग्रंथसूची :-

- १) समकालीन ग्रामीण साहित्य डॉ.विठ्ठल वाघ गौरवग्रंथ, संपादक डॉ.श्रीकृष्ण काकडे, प्रा.सावसाहेब काळे
- २) शिंदे डॉ. रणधिर, 'आमची ग्रामीण कविता वाङ्मय', प्रवृत्ती तत्वशोध
- ३) भोळे भा.ल. सप्टेंबर-ऑक्टोबर २००० 'सत्तरीनंतरचे सामाजिक बदल आणि मराठी साहित्य'
- ४) भवरे महेंद्र (२००७) 'मराठी कवितेच्या नव्या दिशा' लोकवाङ्मय गृह, मुंबई
- ५) सार्वेकर, कैलास (१९९९) 'मराठी ग्रामीण कवितेचा इतिहास', मेहता पब्लिशिंग हाऊस ,पुणे
- ६) गावशिव - डॉ.विठ्ठल वाघ



लठ्ठपणा

प्रा.डॉ. कल्पना पंडीतराव कोरडे

गृहअर्थशास्त्र विभागप्रमुख

शिवशक्ती महाविद्यालय, बाभूळगाव, जि. यवतमाळ

विकसनशील देशात प्रामुख्याने आढळणारी समस्या म्हणजे वाढलेले वजन. सध्या चीन, भारतात ३० टक्के अधिक नागरिक लठ्ठपणाचा सामना करीत आहे. सध्या भारतात २० लक्ष नागरिक असून, ही वाढ राहिल्यास २०३० साली संख्या ५० दशलक्ष पर्यंत जाण्याची शक्यता आहे ज्यावेळी एखाद्या व्यक्तीचे वजन सर्वसाधारण वजन असायला हवे. त्यापेक्षा वजन व उंची याचा योग्य प्रमाणपेक्षा १० टक्के जास्त असते, अशा व्यक्तीमध्ये स्थूलता येते.

लठ्ठपणाहा एक आजार असून, यामुळे उच्चरक्तदाब, कंबरदुखी, हृदयाचे आजार, कर्करोग, गुडघेदुखीचा धोका वाढतो. पुरुषांमध्ये लठ्ठपणा साधारण परतीशीनंतर आणि महिलांमध्ये मासीकपाळी बंद झाल्यावर होऊ शकतो. बदलत्या शैलीमुळे बालवयात, किशोरवयात ही समस्या वाढते. भारतीय इंटरनेट आणि मोबाईल असोसिएशनच्या आकडेवारीनुसार २०१७ साली मोबाईलचा वापर केल्यास शहरात ५१ टक्के तर ग्रामीण १६ टक्के वाढ झाली. सेंट्रल व्होकार्ट हॉस्पिटलने नोंदविलेला लठ्ठपणा हा आजार आहे, कळायला वेळ लागतो.

शरीरात जरूरीपेक्षा जास्त कॅलरीज असणाऱ्या व्यक्तीला लठ्ठपणाचा त्रास होतो. शरीरातील कॅलरीज आणि शरीराबाहेर टाकल्या जाणाऱ्या कॅलरीमधील असमतोल, अनुवंशिकता, पर्यावरण मानसिक आणि अन्य कारणांनी लठ्ठपणा येतो. चरबी आणि साखरयुक्त पदार्थांचे सेवन, शरीरश्रमाचा अभाव या कारणांमुळे १९८० पासूनभुतलावरील लठ्ठपणाचे प्रमाणतिपटीने वाढले. अमेरिका, इंग्लंड, मध्यपूर्व, चीन, भारतात हे प्रमाण प्रामुख्याने वाढत आहे.

भारतासारख्या विकसशील देशात लठ्ठपणाचे प्रमाण झपाट्याने वाढत असल्याचे एका अभ्यासकांनी दर्शविले. चेन्नई ते चंदीगड येथील लोकांच्या केलेल्या तपासणीत असे आढळले की, अलिकडच्या काळात लठ्ठपणाचे प्रमाण अधिकच वाढत आहे. आंध्रप्रदेशातील शहरी भागात ४.०३३ स्त्रियांचा अभ्यास करण्यात आला. त्यापैकी ३६ टक्के स्त्रियांचे वजन जास्त किंवा त्या लठ्ठ असल्याचे आढळले. 'न्युट्रिशियनीस्ट फाऊंडेशन ऑफ इंडिया' ने मध्यम वर्गातील स्त्री-पुरुषांच्या केलेल्या पाहणीत असे आढळून आले की, ५९ टक्के स्त्रीया आणि ३३ टक्के पुरुष लठ्ठपणाने जास्त आहेत.

अयोग्य आहार, बैठीजीवनशैली यामुळे लठ्ठपणाचे प्रमाण वाढत आहे. गतिमान जीवन, निकृष्ट आहाराचे सेवन, शरीराला आवश्यक नसणाऱ्या अन्नाचे सेवन यामुळे लठ्ठपणा वाढतो. तसेच नवीन पिढी पिझ्झा, बर्गर, चॉकलेट्स आणि शितपेय यांचे आहारातील सेवन, त्याचबरोबर घरातील आधुनिक मशीन, प्रवास, आरामदायी जीवनशैली, कमी श्रम यामुळे लठ्ठपणाला आमंत्रण मिळते.

लठ्ठपणा आणि मधुमेह यांचा जवळचा संबंध आहे. ८० टक्के पेक्षा अधिक प्रमाणात परस्परसंबंध आहे. या दोन्ही समस्या एकत्र असल्यास त्याला "रियलकॉम्बिनेशन" म्हणतात. भारताला मधुमेहाची राजधानी म्हणतात. त्यामुळे विविध आजार भारतीयांमध्ये होत आहे. उच्चरक्तदाब, हृदयरोग, किडणीचेआजार, लिव्हरचे आजार, पॅरालिसिस, गॅंगरीन इ.

लठ्ठपणा दोन प्रकारचा असतो. सिंपल ओबेसीटी आणि कॉम्प्लेक्स अशा दोन भागात वर्गीकरण केले. सिम्पलमध्ये कुठलाही त्रास नसतो. अशा ओबेसीटीचे प्रमाण लाखात एक व्यक्ती त्यापेक्षा कमी हा दुर्मिळ लठ्ठपणा मानला जातो.

ओबेसीटीची वर्गवारी भारतीय वंशामध्ये पुढीलप्रमाणे :-

२३ ते २८ किलोग्रॅम पॅरामीटर/स्पेअर बी.एम.आय. २ उंची व वजन यांचेगुणोत्तर हा ओव्हरवेट मानला जातो.

२८ ते ३२ किलोग्रॅम / स्क्वेअरबी.एम.आय. हीग्रेड एक ओबेसीटी

३२ ते ३६ किलोग्रॅम / स्क्वेअरबी.एम.आय. ग्रेडदोन

३७ किलोग्रॅम / स्क्वेअरबी.एम.आय. ग्रेड ३

लड्डपणा ओळखावा कसा :-

आपण लड्डपणा मोजमाप करायच असेल तर त्यासाठी 'बॉडीमास इंडेक्स' अर्थात 'बी.एम.आय.' तपासून पहावे. किलोग्रॅममधील वजनाला उंचीच्या वजनाने भागून बी.एम.आय. काढतात..
१८.५ ते २४.९ बी.एम.आय. ३० असणे लड्डपणात मोडते..

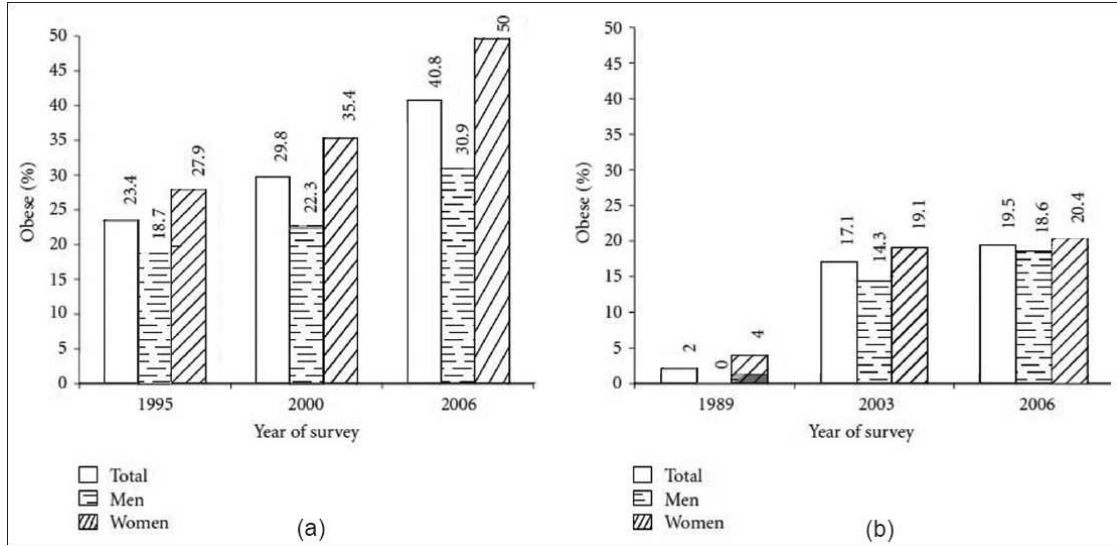

Obesity prevalence by ethnic group: Reception
National Child Measurement Programme 2015/16

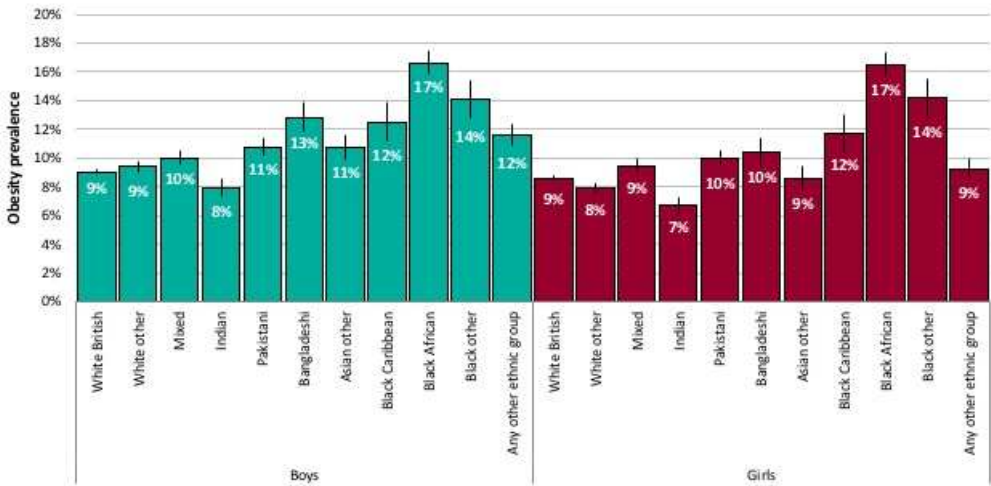

Child obesity: BMI ≥ 95th centile of the UK90 growth reference

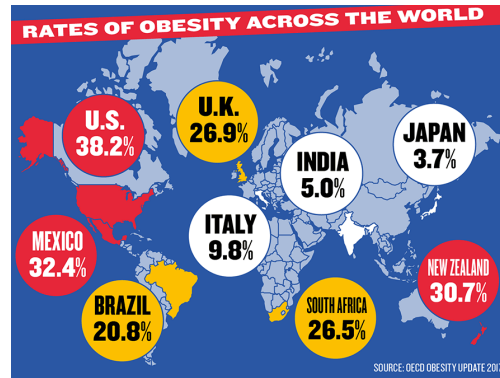
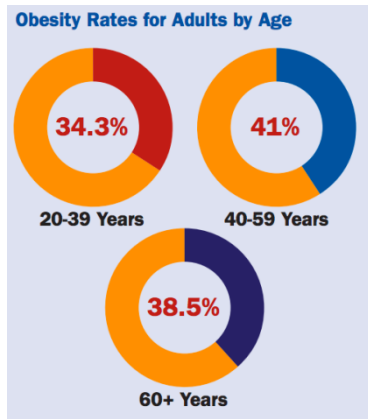
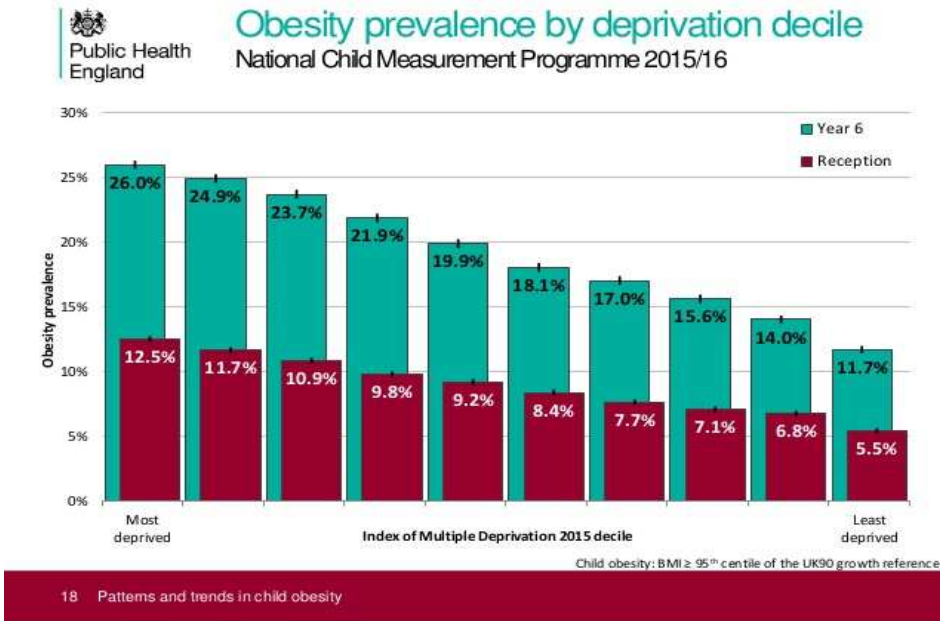

शरीरावर होणारे परिणाम :-

- लठ्ठपणा वाढण्यास रक्तदाब, मधुमेह, हृदयरोग, वंधत्व असे आजार होतात. लठ्ठपणावर टिका केल्यास अपमान होऊन हृदयावर दाब येतो. त्यामुळे रक्तदाब वाढतो किंवा कमी होतो.
- शरीराचे सौंदर्य, सुडौलपणा, बेढंग होतो, प्रवास करणे, उठणे, बसणे, धावणे, सायकल चालविणे, गाडी चालविण्यास त्रास होतो.
- वजनामुळे सांध्यावर दाब, सांधेदुखी होते.
- हारमोन्स असंतुलन, वेळेवर पाळी न येणे, हारमोन्स बिघडणे, स्त्रियांमध्ये वंधत्व, शुक्रजंतुंची वाढ व्यवस्थित न होणे, थॅयरोइडचा विकार, धातीची वाढ होते.
- श्वसनसंस्थेवर दाब पडल्यास दम लागणे, पाठीवर झोपता न येणे, उच्चरक्तदाब, घोरणे, सकाळी उठल्यावर थकवा येणे, पोटाचा घेर वाढणे ही समस्या चरबीशी संबंधित आहे. मेदाच्या पेशी अतीकार्यशील असतात यामधून शेकडो द्रव्य स्रावतात, पचनाच्या तक्रारी, चयापचय प्रक्रियेवर परिणाम होतो.

Obesity in India

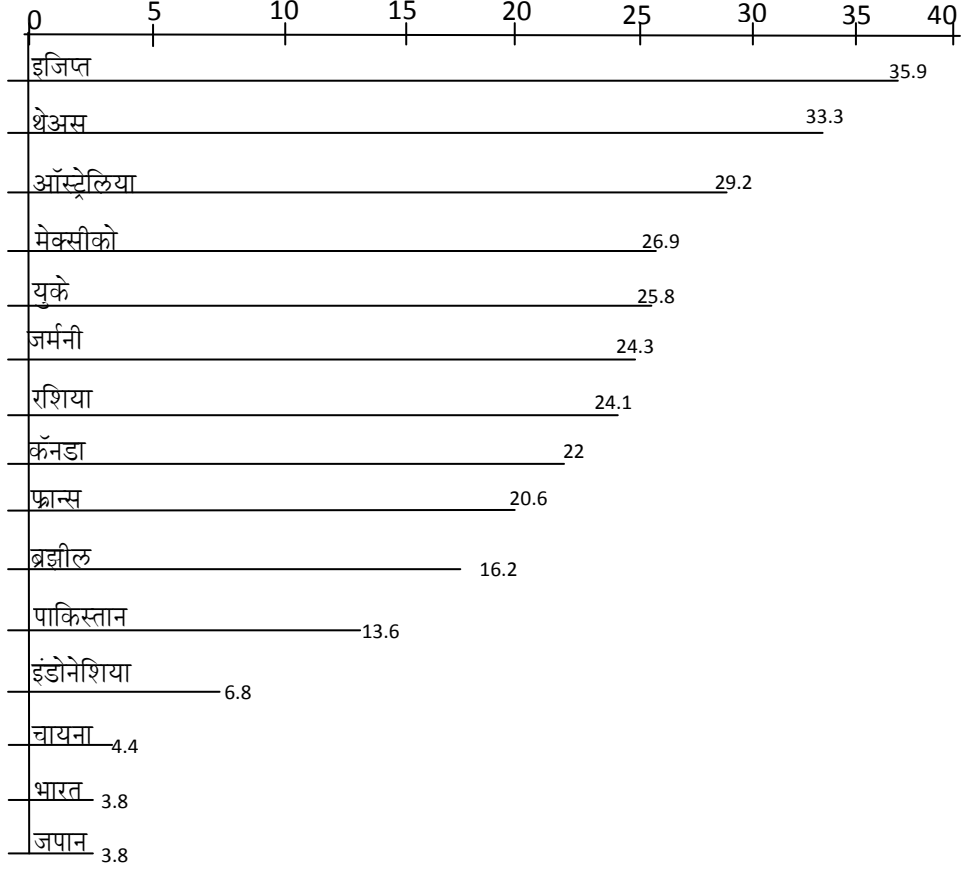

Indian needs to loose weight.

Almost 3 out of 4 Indian are overweight 73 % of undrain Indian are overweight.

Max risk is 28-38 years highest risk weight gain for man & Women need to lose.

लड्डपणा कमी करण्याचे उपाय

१. प्रत्येक पंधरवाड्यात १ किलो वजन घटविणे आवश्यक असते. मनाशी निश्चय करा, असे ६ महिने करावे.
२. बेसलाईनपासून १० टक्के वजन कमी झाले पाहिजे, या दृष्टीने जीवनशैली ठेवावी.
३. शारीरिक श्रम योग्य पध्दतीने करावे.
४. कॅलरीज कमी करण्यासाठी चरबीयुक्त आणि कार्बोहायड्रेटसयुक्त आहार टाळा, योजनाबद्ध आयोजनामुळे दिवसाला ५०० ते १००० कॅलरी कमी होतात.
५. व्यायामाचे प्रमाण सुरुवातीला कमी नंतर वाढवावे. दिवसाला ३० ते ४५ मिनीट निदान हवे. शारीरिक श्रम, पोहणे, सायकल चालविणे, धावणे, खेळणे, श्रम करणे, व्हॉलीबॉल, फुटबॉलअ से शारीरिक थकविणारे खेळ खेळणे आवश्यक आहे.
६. छुपारी झोपणे आणि सकाळी उशीरा उठणे टाळा.
७. तळलेले पदार्थ, चिज, आईसक्रीम, फळाचे मिल्कशेक, केळी इ. आहारात कमी प्रमाणात असावे.
८. टी.व्ही. पाहताना शेंगदाने, काजू, वेफर्स खाणे टाळावे.
९. गोठवलेले, हवाबंद पदार्थ उभ्याने खाणे टाळावे.
१०. लड्डपणा कमी करण्यास रोज ८ ते १० ग्लास पाणी पिणे गरजेचे.

११. सकाळी १ चमचा मध, लिंबाचा रसआणि १ ग्लास कोमट पाणी प्यावे. आहारात सॅलॅड, ज्युस, कांदा, मुळा, गाजर, काकडी, पानकोबी घेतल्यास कॅलरी व जीवनसत्त्वे मिळतात.
१२. आहारात तळलेले पदार्थ, गोड पदार्थ टाळा.
१३. जेवनानंतर लगेच झोपू नका.
आहारात बंधन असावे, दुध, तुप, मेदयुक्त पदार्थ, अतीआहार, जास्त कॅलरीयुक्त पदार्थ टाळावे, फळे, सुकामेवा याचाआस्वाद कमी प्रमाणात घ्यावा.
लड्डूपणा मानवी जीवनाला घातक असल्यामुळे यावर बंधन असणे महत्वाचे आहे.

संदर्भसूची :-

१. फॅमिली डॉक्टर ५ डिसेंबर २००३
२. सकाळ २००४ (२२ ऑक्टोबर)
३. www.healthcare
४. <https://www.hcbi,hith.gov>
५. आहारशास्त्र सौ. विमला ठक्कर
❖❖❖

Changing Role of Academic Librarian in E-environment

Dr. G.P. Urkunde

Librarian

Indira Mahavidyalay, Kalamb

E Mail: urkundeganpat@gmail.com

Abstract :-

Library is one of the beneficial source of education. Within Higher Education from establishment of UGC (1953) in India, it brought out reform in college education by relating colleges from rigid system or traditional course, which resulted development in Library collection in the UGC six plan development proposal. According to Dr. S R Ranganathan, librarianship as such, does not enjoin on the person in profession more provision of books and other reading materials for its clientele, but is also exports him to provide information ideas to its reader.

Keywords :-

Role of librarian E environment, Digital libraries, librarian as knowledge manager, the future of libraries.

Introduction :-

Digital information is changing the role of librarian radically: no longer are they to wait for student to ask for assistance in finding information in a place called a library. The new role makes it imperative for them to provide service and instructions regardless of place time of format.

A librarian or information professional must be able to participate activity in the educational process rather than gathering and disseminating to the public through workshop, orientation, training etc. as the information technologies are changed day to day and growing at a tremendous speed, the knowledge society is becoming more complex, competitive and dependent of technological changes and information explosion. The need of e-information services to the uses are also growing and becoming very essential.

Changing Role Of Librarian :

The environment in which librarian works changing is terms of greater access to a rage of information, increased speed in acquiring information greater complexity in locating analyzing and linking information constantly changing technology and adaptation lack of standardization of both hardware and software continuous learning for user and staff management of financial investment for technology.

Librarian are indeed becoming increasingly required to take or completely new roles. Other new role includes teaching quality assessment. Support and research assessment. All of these are very time consuming for librarian: extensive planning need to take place, documentation should be prepared, meetings attended, but once again these development are opportunities. The can be used as a activity working as partnership with institution and of putting in place of mechanism of communication and consultation.

Librarian has to change himself and acquire more skill and additional role. The most pressing and pervasive issue and challenges that the library and information science professional face in the present digital era for providing digital information.

- 1) Collection of digital e- Resources.
- 2) New generation of learner

- 3) Technology challenges
- 4) Organizational structure.
- 5) Preservation digital e- Resource.

Digital libraries :

Librarian have to change their role in the E environment by participating in E learning experiment and becoming involved in university e learning centers. They should invest in procuring e learning tools and software and should develop their e learning and ICT skill Hans roes addressed changes in education in general and they focused on strategic opportunities in education for libraries.

Librarian as knowledge manager :

Knowledge management involves the identification and analysis of available and required knowledge, and the subsequent planning and control of actions to develop knowledge assets so, as to fulfill organizational objectives. Organizational worldwide are realizing the advantage of enlisting librarian in the knowledge management system. Librarian as a part of knowledge management system can effectively participate in the process of knowledge creation which includes mechanism for knowledge capture, exploitation and protection besides in required infrastructure creation by the virtue of capabilities gained as information managers of the organization.

Proactive information professional role :

The wonder trend is for the role of the librarian to move from that of a positive intermediary role responsible for guiding patrons to appropriate information resources, towards that of a much more protective professional role which includes analyzing and repackaging information, content information management system and institute digital repository management system.

The future of libraries :-

When every student has the potential to carry a global library on the device in his or her pocket, the role of physical libraries may become even more important, not just a place to house resources, but our in which to create meaning from them. The librarian of the 21st century provide a welcoming common space that encourages exploration, creation and collaboration between student, teacher and broader community. They bring together the best of the physical and digital to create learning hubs. Ultimately, libraries will continue to inspire student to construct new knowledge and meaning from the world around them.

Staff development Programme :-

Information retrieval in the most obvious skill a librarian demonstrate to the public, adequately skilled staff should be recruited to meet the increased demand of the knowledge society with a rapidly changing environment both within and outside the library, staff development programme are essential to the continued success of the organization.

Conclusion :-

Librarian on this digital era are the position to change their role as arbitrary information scientist and to meet the challenges of the internet, world wide web, and online access in the knowledge society. Library staff must be capable of working effectively in partnership with faculty members to enhance the strength of teaching and research. Librarian a professional trained in the acquisition, organization, retrieval and dissemination of information need to adapt and acquire new skill of digital age.

Reference :-

- 1) Ansari (Mehtabalam) digital librarian : needs technology and benefit. ILA bulletin Vol 38 (3) 2003 page-22.
- 2) Kumbhar S S and Walldiah T Y (2007)
Changing role of library professional. On the digital age. Indian journals of information library & society 20(3-4).
- 3) Nageshwara, K Rao and Babu K H (2001) 'Role of librarian in internet and world wide web environment' information science 4 page no-25-30.
- 4) Pandya, Meera M (2015) 'changing role of librarian in E-environment' paripex Indian journal of applied research 4(12) page no 126-137
- 5) Rajput P S and Naidu G H (2009). Digital recourses and librarian, Indian journal of information library & society 22(3-4)



मराठी निवडक कथेतील बदलत्या जाणिवा

डॉ. सुवर्णा गाडगे

श्री शिवाजी कला व वाणिज्य महाविद्यालय, अमरावती

साहित्य आणि समाज यांच्यातील संबंधांचा विचार पुनःपुन्हा होतो. कारण बदलत्या काळानुरूप संदर्भ बदलतात. त्याचप्रमाणे सामाजिकता आणि कलात्मकता यांच्या संबंधाचा विचार साहित्य होत असतो. मराठी साहित्य क्षेत्रात काळानुरूप अनेक परिवर्तने झाली. मराठी भाषा व साहित्याच्या प्राचीन ते अर्वाचीन वाङ्मयाच्या विविधांगी रूपाने महानुभाव, संतसाहित्य, पंडिती, शाहिरी वाङ्मय, आधुनिक साहित्याने नेहमीच समाजमनाला आकर्षिले आहे. कथा, कादंबरी, नाटक, कविता, चरित्र—आत्मचरित्र इत्यादी विविध साहित्यप्रकारांनी त्याच्या काळाचा समर्पक वेध घेतला आहे. तत्कालिन सामाजिक, राजकीय, आर्थिक, धार्मिक, सांस्कृतिक घडामोडींचा समाजजीवनाशी असलेला संबंध कायमच मराठी साहित्याने टिपला आहे. साहित्य हे मराठी समाजजीवनाचे सर्वकष प्रतिनिधित्व करित आले आहे. काही वेळा ते वास्तवाला भिडणारे तर प्रसंगी कल्पना विलासात रमणारे राहिले आहे. सर्वसामान्यपणे एकोणाविसाच्या शतकाच्या उंबरठ्यावर मराठी ग्रामीण प्रादेशिक साहित्याची निर्मिती होऊ लागली असे मानले जाते. साहित्य व मनुष्याच्या भावना यांच्या परस्पर संबंधाचे दर्शन साहित्यकृती घडवित असते. अठराशे सत्तरच्या दशकापासून मराठी साहित्य एका नव्या तेजाने अवतरू लागले. काळानुरूप होणारे बदल, आधुनिक काळाची चाहूल साहित्यातून अनेक वाङ्मयरूप घेवून साकारू लागली. आधुनिकते बरोबरच सामाजिक वास्तवाचे भान मराठी साहित्याला लाभले. यातूनच पुढील दशकात काव्य, नाट्य, कादंबरी, कथा यांची सामाजिक आशयनिष्ठ निर्मिती होऊ लागली. त्याकाळात लिहिता वर्ग हा पांढरपेशी, नागरी, शिक्षित होता. साहित्यिक त्यांच्या लेखनीने त्यांचेच सुखदुःख, प्रश्न, परंपरागत चालीरीती याच रिंगणाला स्पर्श केलेला दिसतो. याकाळातील साहित्याने सर्वकष मराठी समाजजीवनाचे प्रतिनिधित्व केले असे म्हणता येणार नाही. नगराव्यतिरिक्त ग्रामीण, शोषित वर्गाच्यालोकजीवनाला ते स्पर्श करू शकले नाही. विशिष्ट नागरी सामाजिक जीवनानुभव असे जरी हे साहित्य असले तरी देखिल साहित्य निर्मितीची जाण व अभिसरण मात्र चालू झाले.

१८९७ साली महाराष्ट्रात मोठा दुष्काळ पडला होता. त्याच काळात हरिभाऊ आपटे यांनी १८९० साली 'करमणूक पत्र' सुरु केले. आधुनिक मराठी कथेचा जन्म त्याच सुमारास झाला. हरिभाऊंच्या 'स्फुट गोष्टी' पासून आधुनिक मराठी कथावाङ्मयाचा प्रवाह सुरु झाला. त्यापूर्वी मराठी कथालेखन होत नव्हते असे नाही. आख्यानक कविता, कथागीत, पोवाडा, लावणी वगैरे माध्यमातून प्राचीन काळी कथा प्रकट होत होती. लोकांचे मनोरंजन करून त्यांना अध्यात्माचे व भक्तिमार्गाचे धडे देणे हेच त्या वेळी तिचे प्रयोजन होते. प्राचीन महानुभाव गद्यामध्ये अवतरलेली कथा तेराव्या शतकातील चक्रधर स्वामीची वेळोवेळी दिलेले दृष्टान्त कथा, महानुभाव पंथाचे तत्त्वज्ञान, दृष्टान्तपाठ या ग्रंथातून दिसते. जात्यन्ध आणि हत्ती, कठियाचा दृष्टान्त, सशाचा दृष्टान्त इत्यादी कितीतरी दृष्टान्तातून कथा सांगण्याचे कौशल्य दिसते. तसेच महानुभाविय लीळाचरित्र, गोविंदप्रभूचरित्र या चरित्र ग्रंथात व स्मृतिस्थळ या ग्रंथात स्वामीची प्रत्येक आठवण कथेचे मोहक रूप धारण करते. याच काळात कथेने आणखी विलोभनीय रूप घेत कहाण्या, लोककथा, व्रतमहात्म, देवदेवता, दैवतांच्या कहाणी कथारूप घेते. छोट्या छोट्या भावपूर्ण वाक्यरचना आशयगर्भ व बोध प्रतीत करतात. तत्कालीन लोकजीवना सोबतच स्त्री जीवनाविषयी ह्या कहाण्या विशेष मोहक होतात.

आटपाट नगरात सुरु झालेली ही साठा उत्तराची कहाणी पाचा उत्तरी सुफळ व संपूर्ण होतांना मनाला विलक्षण चटक लावून जाते. लोकसाहित्यातील ह्या कथा प्रत्येक गावात व प्रदेशात परंपरेने चालत आलेल्या असून जितक्या अद्भुत तितक्याच चटकदार वाटतात. आधुनिक मराठी कथा हरिभाऊ आपटे यांच्या 'करमणूक' या नियतकालिकातून सुरु झाली. त्यापूर्वी अव्वल इंग्रजांच्या काळात, ज्या कथा लिहिल्या गेल्या त्यांचे स्वरूप बहुतांशी भाषांतरित, अनुकरणात्मक व अद्भुतरम्य असेच होते. त्या काळात निर्माण झालेल्या मराठी भाषेतील 'सुरस गोष्टी' भाग पहिला अशा सारखे गोष्टींचे संग्रह प्रसिध्द होवू लागले. त्याचबरोबर 'बिरबल बादशाहा', 'अकबर', 'भोजराजा' आणि 'कालिदास' यांच्या गोष्टी इत्यादींना बहर आला होता. मराठी ज्ञानप्रसारक, विविध ज्ञान विस्तार, निबंधचंद्रिका, मनोरंजन इ. नियतकालिकातून प्रसिध्द होत असलेल्या त्या काळाच्या गोष्टींचे स्वरूप अनुवादित होते. त्यामधून काही दंतकथांवर आधारलेल्या ऐतिहासिक कथा उपदेशपर रूपकात्म तर काही सामाजिक

कथाही होत्या. मात्र ह्या सर्वांचे स्वरूप अद्भुतरम्य व अवास्तव, कल्पनारम्य असे होते. संस्कृत वा इंग्रजीमधून भाषांतरित झालेल्या या कथांना स्वतःची स्वतंत्र अशी शैली, आकार विश्व नव्हते. यापार्श्वभूमीवर हरिभाऊ आपटे ची 'स्फुट गोष्ट' एकदम उदून दिसते.

मराठी कथावाङ्मयाला वास्तवाभिमुख करण्याचे कार्य हरिभाऊंच्या स्फुट गोष्टींनी केले व मराठी कथेला स्वतंत्र आकार व शैलीही दिली. मात्र लघुकथेचे जे तंत्रबद्ध व विकसित स्वरूप आहे ते त्यांच्या कथेला नव्हते. सुरुवातीच्या त्यांच्या काही कथा 'अपकाराची फेड उपकारानेच', 'शोड्या चुकीचा घोर परिणाम', 'काळ तर मोठा कठीण आला' ह्या ऐसपैस झालेल्या आहेत. अगदी कादंबरी प्रमाणे त्या रचना प्रकाराच्या जवळ जाणाऱ्या आहेत. कथेची वेधक पध्दत, वाचकांची उत्कंठा टिकविण्याच सामर्थ्य त्यांच्या नंतरच्या कथेत दिसून येते. 'पक्की अहल घडली', पुरी हौस फिटली', डिप्सेप्सिया, यासारख्या लघुकथेच्या चौकटीत बसणाऱ्या कथा त्यांनी लिहिल्या. त्यांच्यातील विस्मयाचा धक्का देणारे हरिभाऊंचे चातुर्य, वाचकांच्या हृदयाचा ठाव घेवू लागले. कथेला मानाचे स्थान देण्याचे कार्य मनोरंजन मासिकाने केले. १९१० च्या दिवाळी अंकापासून कथेचे वेगळे अस्तित्व जाणवू लागले. याकाळात कथेला लोकप्रिय करण्याचे श्रेय प्रामुख्याने वि. सी. गुर्जर यांच्याकडे जाते. मराठी कथेत १९२६ ते १९४० या कालखंडात तंत्रदृष्ट्या, विषयदृष्ट्या व प्रकारदृष्ट्या खूपच विविधता आली. रुपककथा, लघुत्तम कथा या सारखे नवीन कथाप्रकार पुढे आले. प्रादेशिक, ग्रामीण व शहरी वातावरणातून जी अप्रतिहतपणे संचार करू लागली. या काळात रत्नाकर, यशवंत, किलोस्कर, ज्योत्सना, प्रतिमा त्याप्रमाणे स्त्री, महिला, गृहलक्ष्मी, मनोरमा, सरस्वती, संजीवनी अशी खास स्त्रियांसाठी असलेल्या या नियत कालिकांनी कथेच्या विकासाला चांगलाच हातभार लावला. १९४३-४४ नंतर मात्र कथेचे स्वरूप पालटले. जीवनाचे अधिक वास्तव व सूक्ष्म दर्शन घडविणाऱ्या कथेच्या अनुभूतीच्या कक्षा रुंदावल्या. १९४५ च्या सुमारास 'सत्यकथा', अभिरुची, साहित्य या सारख्या नियतकालिकांनी नवकथेला आवर्जून समाजापर्यंत पोहचविले.

बदललेल्या यंत्रयुगीन संस्कृतीमध्ये बावरलेल्या मानवी मनाचे सखोल व सूक्ष्म भावनांचे चित्रे कथा रंगवू लागली. १९४५ नंतर कथेत अंतर्बाह्य बदल प्रामुख्याने अरविंद गोखले, गंगाधर गाडगीळ, पु. भा. भावे आणि व्यंकटेश माडगुळकर यांच्या कथातून झालेला स्पष्टपणे जाणवतो. गंगाधर गाडगीळ यांच्या कथेने मराठी कथेच्या दालनात इतके नवे नवे प्रयोग केले आहेत. त्यांच्या बहुविध व संपन्न व्यक्तिमत्वातून अनुभूती व आशयाच्या वेगळेपणातून, आकर्षक शैलीत कथेचे विश्लेषण शब्दबद्ध करण्याचे गाडगीळांचे सामर्थ्य काही निराळेच आहे. गंगाधर गाडगीळ यांच्या 'किडलेली माणसे' त चाळीचाळीत बुजलेल्या भेकड पांढरपेशांचे आंबुस सुख या कथेत आहे. मुंबईतील जातीय दंगलीने धारण केलेले उग्र स्वरूप नि त्यापरिस्थितीत पोलिसांचा करडा अंमल होता. या कथेत पेरुवाड्यातील खुटमुट्याची चाळ म्हणजे मध्यवर्गीय संस्कृतीचा सुपीक मळा. साहेबाची मर्जी व नोकरीत पगारवाढ हे तेथील पुरुषांच्या जीविताचे केंद्रबिंदू होते तर नवऱ्याचा पगार व स्वतःचे सौंदर्य ही प्रत्येक स्त्रीचे जगणे होते. या कथेमध्ये साखर आणि रॉकेल च्या संस्कृतीचे जळते प्रश्न आहे. साहित्यिक मेळावे, गणपती उत्सव हे त्यांचे सामाजिक सोहळे होत, तर प्रेम व विवाह या त्यांच्या अद्भुत कथा आहेत. दारिद्र्य आणि संकुचितपणा हा त्यांच्या पिढ्यानपिढ्या चालत आलेला वारसा आहे. सामाजिक, राजकीय व आर्थिक प्रश्नांच्या पर्वताएवढी दुःखे अंगावर चालून आली तरी आपल्या स्वयंकेंद्रित मनोवृत्तीने किंचित न बदलणारी अशी दृढनिश्चयी माणसे दिसून येतात. चाळीच्या खुराड्यात आयुष्याचा चरितार्थ काढणारी ही माणसे कोठल्या तरी कचेरीत किंवा दुय्यम अधिकारी असणारी त्यामुळे घरीदारी भोगावे लागणारे दैन्य व लाचारी यांच्यामुळे मनाला आलेला निबरपणा, सतत कुचंबणेमुळे वा दडपणामुळे भावना व वासनांना आलेली चोरटी विकृती, सामान्य स्वप्ने, धैर्य नसल्याने होणारी ओढाताण, दुबळे संकल्प, विकृत मोह, संकुचित स्वार्थ, अकारण असूया, धुमसणारे रागद्वेष, ओशाळ स्नेह अशा विटक्या कळेचे प्रौढांचे संसार या कथेत दिसून येतात. गाळगोळ्याच्या मनात मानवी जगण्याप्रती गाढ सहानुभूती आहे. त्यांच्या कथांमून व्यक्त होणारा अनुभव प्राध्यान्याने शहरवासी व सुशिक्षित पांढरपेशाचा आहे. मानवी जीवनातील अनुभव अत्यंत गुंतागुंतीचा व समिश्र असल्याची प्रगल्भ जाणीव होते. मध्यमवर्गीय समाजात परिस्थिती, रुढ समजुती नितीकल्पना, दारिद्र्य, व्यक्तीगत बंधने, यांत्रिक चाकोरी इ. मुळे येणारे भावनाचे दडपलेपण यामुळे त्यांची मुदडिलेली मते, व्यथावंदनाचे तडे गेलेले अंतःकरण अशा दुबळ्या, व्यथित मनाचे चित्रण गाडगीळांच्या कथांतून विशेष झाले आहे. त्यांचा भर व्यक्तीपेक्षा व्यक्तिमत्त्वावर व वर्णनापेक्षा सूचनावर असतो. व्यथित मनाच्या संवेदना, विसंगती, विकृती, जाणिव, नेणिवांच्या रंगीबेरंगी छटा त्यांनी अत्यंत परिणामकार रितीने कथेत साकारल्या आहे.त्यांच्या कथेचा आणखी एक विशेष म्हणजे त्यांची

प्रयोगशीलता, कथालेखनातील त्यांचे नवे नवे प्रयोग वाचकांना स्तिमित करतात. यामुळे त्यांची कथा सदैव नवी, टवटवीत राहते. विशिष्ट भाववृत्ती संक्रांत करणे हेच त्यांच्या कित्येक कथांचे प्रयोजन राहिले आहे.

व्यंकटेश माडगूळकर यांच्या 'माणदेशी माणस' तील कथा माणदेशाच्या अस्सल कसदार मातीतून निर्माण झाल्या आहे. म्हणूनच त्यांच्या कथेतील जीवंतपणा वाचकास जाणवतो. माणगगेच्या परिसरातील व्यक्तींचे दारिद्र्य, त्यांचा भोळेपणा, कणखर वृत्ती, अडाणीपणा व विकारसुलभता त्यांच्या समजुती या सर्वांचे दर्शन, एक वेगळेच विश्व ते अस्सल भाषेतून घडवितात. माणदेशी बोलीतील कथा वाचतांना आपण जणू माणदेशाच्या परिसरातच वावरत आहोत की काय, असा भास होतो. ग्रामीण कथेला अद्भुताच्या आणि कल्पना रम्यतेच्या कोंडीतून सोडवून वास्तव ग्रामीण कथेचा आदर्श त्यांनी निर्माण केला आहे. नंतरच्या काळातील प्रमुख कथाकारांनी गोखले-गाडगीळ, माडगूळकर-भावे या नवकथाकारांच्या पावलावर पाऊल ठेवून नव्या प्रवृत्तीच्या कथाची निर्मिती केली. १९५५ नंतरच्या कथेत व्यक्तीच्या अंतर्मनाचा वेध घेत भावनेची सुक्ष्म तरल अविष्कार घडविणारी कथा निर्माण होवू लागली. व्यंकटेश माडगूळकरांनी ग्रामीण कथेला दिलेले निराळे वळण या काळात अनेकांनी गिरविले. या काळात ग्रामीण कथा अतिशय लोकप्रिय झाली. त्या आधी श्री. म. माटे, म. भा. भोसले यांच्या सारख्या जुन्या पिढीतील कथाकारांनी 'उपक्षितांचे अंतःरंग' रंगवावयास सुरवात केलीच होती. त्यात भर घालून ग्रामीण कथेला एक निराळेच परिमाण देण्याचे कार्य शंकर पाटील, द.मा. मिरासदार, उध्दव शेळके, ग. दी. माडगूळकर, शंकरराव खरात, अण्णाभाऊ साठे, गो. नी. दांडेकर, मधू मंगेश कर्णिक, रा. रं. बोराडे, आनंद यादव, मनोहर तल्हार इ.अलीकडच्या राजन गवस पर्यंतच्या कथाकारांनी साक्षेपाने केले. या कथाकारांचे प्रत्येकाचे कथाविश्व, परिसर, अनुभव व्यक्त करण्याची पध्दती यात वेगळेपणा आहे. महाराष्ट्राच्या कोल्हापूर सातारा पासून विदर्भ, मराठवाडा, कोकण इत्यादी भिन्नभिन्न परिसरात रुजलेली कथा त्या परिसरातील ग्रामीण जीवनाचे अंतरंग, व्यथा, वेदना, दुःख, दैन्य, अज्ञान, अंधश्रद्धा, दारिद्र्य जाणीव, उणीवा, विसंगत-विरोध, मानवी अंतर्मनातील भावभावना रुपरंगासह जीवंतपणे साकार केले. विसंगतीतून विनोद निर्मिती, जीवनाचे वास्तवदर्शी दर्शन, बदलत्या ग्रामीण जीवनाचे भान व बोलीभाषेतील गोडवा व शब्दकला ही कथेने दिली. ग्रामीण कथांतून मानवी स्वभावातील विसंगतीवर आधारलेला विनोद द. मा. मिरासदार यांनी ग्रामीण जीवनातील किस्से आपल्या विनोदी शैलीत कथातून रंगविले आहेत. वामन चोरघडे यांच्या 'संस्कार' या कथेने बालमनाचे निरागसपणे, शालेय जीवनातील जीवनानुभव व दोन लहान मुलांच्या संस्कारक्षम वयातील वर्तनाचे समर्थ चित्र रेखाटले आहे. सलमा ही उर्दू वर्ग दुसरीत शिकणारी आणि तिच्याच वर्गातील मुलाचे भावबंध किती निरामय व मानवी मनाला भिडणारे आहे. पूर्वीचे गाव जातीधर्म भेद पाडणारी असली तरी ही बंधन धूसर होती. माणूसपणाच मूल्य जपलं जात होत. सलोखा एकसंघता, आपलेपणाची गोडी अवीट होती. हिंदूनी मुसलमानाच्या घरी जायचे नाही ते अभक्षभक्षण करतात हा संस्कार बिंबवलेला होता. "पण, एकमेकांशी व्यवहार करताना-वागताना मात्र धर्मभेद नाही. अशी स्पष्ट मनोधारणा. पण त्यामुळे परस्परांच्या विषयी दुजाभाव किंवा वैर नाही. म्हणजे इथे गांधीजींच्या, 'ईश्वर, अल्ला तेरे नाम। सबको सन्मती दे भगवान।' या भजनातील ओळीचाच साक्षात्कार व्हावा!" शाळेतील गोट्या खेळतांना तो प्रसंग व त्यातून निर्माण झालेली एक अबोल, अबोध, निरागस, निर्व्याज-भावनिक गुंतागुंत आणि बालमनातील एकमेकाविषयीचे निर्व्याज प्रेम, सुंदरतेचे संस्कार किती बोलके व अंतर्मनात खोल रुजणारे आहे. सलमाचे सुंदरपण तिच्या विचारात आहे. ती आपल्या बालमित्राला अभद्र वाईट बोलून आपले सुंदरपण तू खराब करू नकोस. हा संस्कारही तितक्याच सुंदरपणे देते. एका संस्कारक्षम वयातल्या मुलीची कथेतील विधाने तेवढ्याच संस्कारक्षम मुलावर संस्कार घडविणारी आहे. या कथेत चोरघडे यांची स्वतःची अशी खास भाषाशैली आहे. प्रसंगातील जीवंतपणा, मानवी स्वभावाचे विविध पैलू ओघवत्या लेखनशैलीत मानवी मनाचे पापुद्रे व भारतीय संस्कृती आणि गांधीजींच्या जीवनविषयक तत्त्वज्ञानाचा प्रभाव त्यांच्या कथेवर स्पष्टपणे दिसतो.

व्यंकटेश माडगूळकरांचे कथेतील अनुभवविश्व प्रादेशिक आहे. ग्रामीण जीवन ग्रातीण माणूस यांच्याकडे संवेदनशीलतेतून पाहणारे व त्यांच्या जीवनसंस्कृतीचे मर्म जाणून ते प्रकट करणारे समृद्ध अनुभव त्यांच्या कथेचे वैशिष्ट्य आहे. "माडगूळकरांच्या कथा या प्राधान्याने व्यक्तिरेखा प्रधान आहेत. माणदेशाच्या सुखदुःखातून पिंड बनलेल्या माडगूळकरांनी प्रत्यक्ष पाहिलेली गावातली, आपल्या आवारातली, गावाबाहेरची, माळावरची, फिरस्ती, निरनिराळ्या जाती-जमातींची निरनिराळ्या स्वभाववैशिष्ट्यांची, भिन्न रंगरूपाची, निलक्षण सवयीची, जगावेगळं जगण वाट्याला आलेली, सरळ, निष्पापाच्या कारुण्यमूर्ती असलेली, अंतरीच्या उमाळ्यांनी चिंब होऊन शब्दरूप झालेली माणसे मराठी कथाविश्वाला अमोल लेणे म्हणून बहाल केली आहेत. निसर्ग हा प्रथम पात्र बनून चित्रित झालेला त्यांच्या कथात वावरतो.'^४ व्यक्तीचे स्वभाववैशिष्ट्ये बरोबरच त्याचे सर्वकष सूक्ष्म निरीक्षण आटोपशीर

बोलक्या भाषाशैलीत कथेतून दिसून येते. 'रामा मैलकुली' ही त्यांच्या 'माणदेशी माणसे' या व्यक्तिचित्रणात्मक कथासंग्रहातील कथा. या कथेतील रामा हा मैलाचे दगड रंगवणाऱ्या पेंटरचा मदतनीस (मजूर) म्हणून काम करणारा म्हणून 'मैलकुली' होय. शब्दचित्रामून रामाचे व्यक्तिमत्त्व वाचकाच्या डोळ्यासमोर उभे करणारे माडगुळकर त्यांच्या भाषाशैलीने रामाचे जीवन व्यक्तीत्व सांसारिक जीवन, दुःख, समजुतदारपणा, गावाविषयीची नात्यागोत्याविषयीची त्याची ओढ, जिव्हाळा दर्शवितातच त्याचबरोबर या कथेतील अगदी सुरवातीला येणाऱ्या म्हातारा व इतर पात्रापासून मागदेशातील गरिबी व अज्ञान जगण्यातील दुःखभोग उणीवा घेवून जीवनव्यथीत करणारा माणदेशी माणूस कथेतून येतो.

माडगुळकरांचे सहप्रवासी असलेल्या शंकर पाटील यांची 'देशी उपाय' ही कथा धिंड या संग्रहातील आहे. त्यांच्या कथेतून ग्रामीण माणसे, त्यांच्या जगण्याबोलण्यावागण्यातून साकारणारे अनुभव कसे जीवन जगण्याचे बळ देते कि दुःख भोगुनही त्याचा उच्चार न करता अनुभवानी तावून सुलाखून निघालेली ही माणसे आहेत. रामाने त्याच्या बायकोच्या बिमारीवर केलेला हा देशी उपाय होय. स्त्री स्वभावाच्या मर्मावर बोट ठेवून अगदी विनोदी शैलीत रामाने त्याच्या पत्नीच्या आजारपणावर स्वतःच्या पायातील दुखण्याची चांगलीच मात्रा चालविली. रामाच्या आजारपणावरून गावातील मंडळीचे विविध उपाय त्यातून होणारी शाब्दिक विनोद निर्मिती. खेडूत माणसाच्या स्वभावाचा इरसाल नमुना म्हणजे कथेतील रामा होय. ग्रामीण माणसाच्या भाबडेपणा आपलेपणा व बायकोची खोड देशी उपायाने मोडणारा रामा म्हणजे अस्सल ग्रामीण जीवन दर्शन घडविणारी आहे.

ग्रामीण परिसरातील माणसामधील आगळेपणा द. मा. मिरासदार यांच्या 'माझ्या बापाची पेंड' या कथेतून दिसून येते. माणसाच्या विविध प्रवृत्तीचे, स्वभावाचे चित्रे विनोदशैलीत त्यांनी कथेत रंगविले आहे. त्यांचा विनोदच कथारूप घेवून अवतरतो. शाळेत जातांना भूक अनावर झाल्याने बापाने तेलाच्या घाण्यावरून आणलेल्या शेंगदाण्याच्या पेंडीचे तुकडे चोरून खिशात भरून खात खात शाळेचा रस्ता धरतो. पेंडीचा चूरा घावून त्याला शाळेत गरगरल्या सारखे होते. गुंगी चडू लागल्याने त्याच्या वागण्या बोलण्यातून विनोद निर्माण होतो. त्याच्या खिशातील पेंडीचे तुकडे मास्तर खातात व वर्गातील संपूर्ण वातावरणच विनोदात गुंगुन जाते. बापाने गांजा आणून कडव्याच्या खोलीत पेंडीत ठेवल्यामुळे पोलिस त्याला पकडून नेतात. त्याचबरोबर वाचकाला ही या बापाच्या पेंडीचे रहस्य कळते. त्याची कथेतील गुंतागुंत पराकोटीचा विनोद निर्माण करणारी व शेवटी वास्तव सांगणारी आहे.

वऱ्हाडी बोली भाषेत विदर्भातील ग्रामीण जीवनाचे चित्रण करणारे उध्दव शेळके यांच्या कथेतून ग्रामीण जीवनातील चालीरीती, वृत्ती-प्रवृत्ती, गावगाडा, गरीबी याचे अनुभव संपन्न वास्तवदर्शी चित्रण येते. ग्रामीण भागातील कष्ट करणारी स्त्री सोशीक आहे. तशी जीवनातील व्यथा वेदना सोसणारी आहे. कुटुंबासाठी गरिबीशी नियतीशी सतत झुजत जगते आहे. वऱ्हाडी बोलीतील अस्सल शब्द, वाक्प्रचार, वाक्प्रयोग, म्हणी उपमा, प्रतिमा आणि माणसाच्या अंतर्मनावर लक्ष केंद्रित करणारी त्यांची शैली कथेला सर्वस्पर्शी करते. त्यांची 'माय' ही कथा 'शिळाण आणि आठ कथा' या कथासंग्रहातून घेतली आहे. 'माय' कष्ट करणारी सोशीक प्रसंगी तापट व कठोर होणारी, मात्र संसाराचा गाडा अंतरी कळवळ्याने नि प्रेमाणे चालवणारी आहे. गरिबीच्या परिस्थितीत तीन तीन मुलांचा पडेल ते काम करून सांभाळ करणारी, नवऱ्याचा लहरीपणा वर नाराज होणारी पण स्वतः उपाशी राहून सगळ्या कुटुंबाच्या भूकेसाठी झटणारी ही माय अत्यंत कष्टाळू व घराचं कर्तेपण सांभाळणारी एक कर्तबगार वऱ्हाडी स्त्री आहे. त्याच्या कथेतील मायेचे हे चित्रण प्रातिनिधिक स्वरूप आहे. वऱ्हाडातील अनेक स्त्रियांच्या वाट्याला आलेले हे वास्तविक जीवन आहे. त्याचप्रमाणे करपून गेलेले लहाणपण कष्ट करणारे हात, सतत गरीबी, पोटातील भूकेचा प्रश्न याचा प्रत्यय कथेतून येतो. व्यक्ती आणि परिस्थिती यांचा समन्वय वाचकाला कथेत सामावून घेतो. त्याच्या कथेतील ग्रामीण स्त्री स्त्रीजीवनाचे, विदारक सत्याचे दर्शन घडविते.

कमल देसाई यांची 'माणसाची गोष्ट' ही कथा संगणकाच्या युगात शहरी ग्रामीण माणसाच्या संवेदनहीन अहंकारी वृत्तीतून निसर्ग संस्कृतीचा कसा ऱ्हास होतो आहे. शिवाय निसर्गाचा आक्रोश उलथापालथ घडविणारा आहे. सृष्टीचा विनाश करू पाहणाऱ्या मानवी समूहाला या पासून वाचवणारे कुणीही नसत! या सत्याचे दर्शनही त्यांना कथेत घडविले आहे. बदलत्या ग्रामीण व्यवस्थेचे चित्रण करीत असतांनाच ग्रामीण भागात राहणारा बदलू पाहणारा बुध्द आंबेडकरी विचारांनी सुधारलेल्या दलित वर्गाला गावातील परंपरावादी पाटील मंडळी कशी त्रासदायक ठरते. मात्र पुढील पिढी ही या व्यवस्थेला नाकारून परिवर्तनाची नांदी स्विकारते. स्वीकारते. परंपरावादी समाज व आत्मभानातून जागृत झालेला विस्थापित समाज यांच्यातील सामाजिक वैचारिक सांस्कृतिक संघर्ष वामन होवाळ यांच्या 'मजल्याचे घर' या कथेतून आलेला आहे. मराठी कथा लेखनातील बदल काळानुरूप होतांना

दिसतात. त्यात माणसाचे यांत्रिकीकरण, यांत्रिक विज्ञान क्षेत्रातील प्रगती 'टॉयचा घोडा' ही जयंत नारळीकर याची विज्ञानकथा आहे. या कथेतील तांत्रिक बाबी, देशाच्या पातळीवर संशोधन व सुरक्षा यंत्रणा इत्यादीमध्ये वाचक कसा गुंतून जातो, याचा प्रत्यय देणारी ही कथा आहे. १९८० नंतरच्या काळात ग्रामीण जीवनातील परिवर्तने, नव्याने निर्माण झालेले प्रश्न त्यामुळे ग्रामीण व्यवस्थेच्या वाट्याला येणारे दुःख, गरीबी व भाऊबंदकी यामध्ये होरपळणाऱ्या अनेक कुटुंबाची प्राथिनिधीक दर्शन घडविणारी कथा म्हणजे राजन गवस यांची 'हुंदका' होय.

मराठी कथा वाङ्मयाला लाभलेला वारसा व बदलत्या काळातील परिवर्तना सोबत बदलत गेलेले मानवी जीवनाचे संदर्भ कथेने आत्मसात केले आहे. नवकथेपासून तो आजच्या बदलत्या वास्तवापर्यंत कथेचा विचार केला तर कथेचा विषय आशय, अभिव्यक्ती, भाषाशैली, जीवनशैली अशा विविध अंगाने कथेचा विस्तार झालेला दिसतो. "समाजाचे प्रश्न बदलले, माणसांच्या व्यथा—वेदना, दुःखभोग आणि आशा आकांशा, सुखाच्या कल्पना काळाच्या ओघात बदलत्या संवेदनशील मनाच्या लेखकांनी त्यांच्या कथेतून, साहित्यातून त्याची दखल घेतलेली आहे. म्हणून कथेतून आविष्कारीत होणाऱ्या जाणिवाही बदलल्या. कथा जाणिवांच्या पातळीवर लिहिली जावू लागली" मराठी निवडक कथेच्या बदलत्या जाणीवा आणि आशय विषयाचा संक्षिप्त आढावा प्रस्तुत लेखनात घेतला आहे.

संदर्भ ग्रंथ सूची :-

१. ग्रामीण वाङ्मयाचा इतिहास, चंद्रकुमार नलगे, रिया पब्लिकेशन्स कोल्हापूर, २०१३, प्र.क्र. ११३
२. निवडक मराठी कथा, संपादित, राघव पब्लिशर्स अँड डिस्ट्रीब्युटर्स नागपूर, प्रस्तावना, डॉ. वासुदेव मुलाटे प्र. क्र. ३०
३. ग्रामीण कथा स्वरूप आणि विकास — वासुदेव मुलाटे



विधीगीत – डहाका

डॉ.सी.डी. पाखरे

महात्मा फुले महाविद्यालय, वरूड
भ्रमणध्वनी ९८९०२४५२५३

मराठी लोकधर्मात, लोकसंस्कृतीत भगत आणि उपासक म्हणजेच लोकांचे रंजन करणारा वर्ग, यात डहाका गाणारे (कुंभार व दिवर) इत्यादींचा अंतर्भाव होतो.

डहाका सादरीकरण जे डहाका नावचे वाद्य असते. कुणालाही ते वाद्य वाजविता येत नाही. गायकाची पट्टी सुध्दा अगदी टिपेची असते. दमदार आवाजात त्याचे सादरीकरण होते. डहाका गाताना डहाका हे वाद्य वाजविले जाते. त्याच्या नावावरून या लोकगीत प्रकाराला डहाका हे नाव पडले असावे. आता सोबतीला चोंडके, डफ, टाळ, मंजिरे सुध्दा वाजविल्या जातात.

डहाका हे विधीगीत असल्यामुळे, गणपती उत्सव, नवरात्र, रामनवमी, हनुमान जयंती इ. महत्वाच्या दिवशी सादर केले जाते. त्यात विशिष्ट अशी रंगभूषा व वेशभूषा असत नाही. फक्त सर्वजण डोक्यावर भगवी टोपी घालताना आढळले.

डहाकाचे वेळी मुखवटे वा इतर नेपथ्य आढळत नाही. गीतांची रचना व मांडणी साधी- सोपी पण उपदेशात्मक असल्यामुळे ती सरळ हृदयाला भिडतात. डहाका गीतांसाठी पुरुषच सादरीकरण करतात. यात महिलांचा सहभाग नगण्यच आढळून आला आहे.

डहाका गीतांमध्ये गण, महादेवाची गाणे, हनुमानाची गाणी, पार्वती देवीची गाणी, महादेवाची आरती असा क्रम असतो तर प्रबोनात्मक गाणीही सादर केल्या जातात. दिवसाच्या विधीला कथागीते गायली जातात. रात्रभराच्या कार्यक्रमाला पंडू, संतगोरोबा, नारद, हरीश्चंद्र, तारामती, चक्रव्युह, अश्वमेघ इत्यादी विषयांवर कथागीते गायली जातात. कुंभार एक गात असतो तर दुसरा त्याची री ओढतो, त्याचा अर्थ सांगतो. मृत व्यक्तीच्या नातेवाईकांचे दुःख कमी व्हावे, मृत व्यक्तीच्या आत्म्याला शांती व स्वर्गलाभ व्हावा हा हेतू असतो.

मराठी लोकगीतातील बऱ्याच गीतांचा संबंध विधीशी असल्याचे दिसते. विधीतील कृतीशी जसा गीतांचा संबंध असतो तसाच विधी साजरा करण्याशीही गीतांचा संबंध असतो. लग्नविधीतील वधुवरांना हळद लावणे, वीर नाचवणे, रूखवंत ईत्यादी प्रसंगी गाणी गायली जातात. भुलाबाईची गाणी ही विधीशी संबंधीत आहेत. तसेच वाघ्या मुरळी, पोतराज, धनगर यांच्या गाण्याचा आणि विधीचा अत्यंत जवळचा संबंध असतो. 'महाराष्ट्र' घराण्याचा एक विधी म्हणून डहाक किंवा डाक वाजविण्याची प्रथा काही ठिकाणी आहे. डहाका वाजविणारे प्रामुख्याने कुंभार जातीतच असतात. मुंजाच्या उपासनाविधीत 'डहाका' ला विशेष महत्व आहे. वासुदेव, गोंधळी, वाघ्यामुरळी यांच्या गीतासारखेच डहाक्याच्या गाण्याचे स्वरूप काही प्रमाणात असले तरी गोंधळ आणि जागरणातील नाट्यासारखे नाट्य डहाकात पहावयास मिळत नाही.^१ डहाका हा धार्मिक विधी आहे. त्या विधीत कुटुंबातील मरण पावलेल्या व्यक्तींना आमंत्रित केले जाते. त्यांच्या स्मरणाचे गीत गायन केले जाते. त्यांना डहाकागीतातून आदरांजली वाहिली जाते असा हा डहाका विधी साधारणतः असतो.

'डहाका' किंवा डाक हा विधी कुंभार समाजातील मृत व्यक्तीच्या उत्तरक्रियेच्या वेळी केला जाणारा विधी आहे. कुलाचार म्हणून हा विधी केला जातो. कुंभार समाजातील पुरोहित हा विधी करतात. गणपती, नमन, पानाडी, कामाई, भानक, मंडपी आणि गायत्री या नावाने ओळखल्या जाणाऱ्या रचना यावेळी म्हटल्या जातात. याचे स्वरूप कलगी तुऱ्याच्या आध्यात्मिक लावणी सारखे असते.^२ असे विश्वनाथ शिंदे म्हणतात.. तर या संदर्भात प्रभाकर मांडे लिहितात, 'मराठवाड्यात मात्र वर्णनपर आणि कथागीताच्या स्वरूपाची गाणी उपलब्ध झाली. त्यात आध्यात्मिक गाणी, देवावरील कवणे असतात. परंतु कथानकातच आध्यात्मिक आशय आणलेला असतो. सवाल जवाबाचे कार्यक्रमही डहाकावर होतात.'^३

डहाकाच्या गीतात अध्यात्माबरोबर देवदेवतांची वर्णनेही केलेली असतात. नरसिंह, मुंजा, म्हसोबा यांच्या रूपगुणाचे आणि महात्माचे वर्णन त्यांच्या गीतात आंत्यातिक श्रद्धाभावाने केलेले असते. मुंजाचे वर्णन करणारे तसेच महादेव पार्वती, गणपतीची कथा गायन करणारे मोठ्या उल्हासाने कथागीतांचे गायन डहाकाच्या गाण्यातून करतात ते पुढीलप्रमाणे—

नेमू गनराया पहिले नेमू गनराया
बाई बैसली न्हायाले, पारबती बसली न्हायाले
आंगा मये उल्हासली, असा गोळा बन्नवला
असा पुतळा घळला, असा पुतळा घळला
अमृत पाजून सजीव केला, अमृत पाजून सजीव केला
राखन दरवाजी ठेवला
शंकर आले वनातून
कोणाच हाये बाळ हे, नाव बापाचं सांगन?
बाळ मातेजवळ गेला, माझे पित्याच सागनं
तोच तुझा पिता बाबा, शंकर कृधावंत झाले बाबा
दोघा लागलं भांडणं, खरगं झाडलं पुसलं,
खरगंझाडलं पुसलं, यवदं लागलं लागलं दोघीचं,
कोणी तोलेना कोनाले
एक हात मारला, शिरबाई उडविला हाताने
शिर गगनाले गेलं, धड धरतीले पडलं
गिरजा आली घरातूनं, माझं धर्माचं मारलं बाळं
माझं धर्माचं मारलं बाळं
शंकर इरासी बसले
आलं मनात, गेले लयाच्या बनाले
शिरबाई कंजीराचं शेजलं,
धळा केल्या भेटी, शिरा धळा केल्या भेटी शिरा
अथूनझाली गनपतीची उत्पत्ती.'१४

विधीची प्राचीन परंपरा सांगण्यासाठी ही कथा डहाकाच्या विधीच्या वेळी विधीगीत म्हणून गायल्या जाते. संपूर्ण गणपती उत्पत्तीचे सार या कथागीतातून सांगितले जाते.

डहाका वाजविणे हा विधी प्रामुख्याने लोकदेवतेच्या उपासनेशी संबंधित असल्यामुळे बावन वीरातील अनेक देवतांचे उल्लेख डहाकाच्या गाण्यात येतात. तसेच हा विधी लग्नकार्यादी विधीच्या वेळी कुंभार विधीत 'मुंजा' या लोकदेवतेला फार महत्व आहे. मुंजाची गाणी डहाकाच्या पूजेच्या वेळी हमखास म्हटली जातात. त्यातून एक वैशिष्ट्यपूर्ण कथा सांगितली जाते.

मृत व्यक्तीच्या नातेवाईकांचे दुःख सुसहय व्हावे, त्यांना दुःखाचा विसर पडावा असा हेतू हा विधी करण्यामागे आहे. हा विधी केल्यानंतर आत्म्याला स्वर्गलाभ होतो अशी धारणा असलेली दिसते. या विधीगीतांच्या रचना बहुतेक सोप्या आणि सुलभ असतात.

विदर्भात बहुजन समाजात लग्नाच्या आदल्या दिवशी डहाका गाऊन यजमानांच्या पितरांना मंगल सोहळ्यात आमंत्रित करतात. नवरी — नवरदेवाकडील त्यांचे पालक व नातेवाईक मंडळी या पितस्मरणाला आवर्जून बैठक देतात. मग उत्साहाने डहाकावाले एकसूर एकातालात डहाकाच्या ठेक्यावर कर्णमधूर गाणी गातात. डहाका कथनाचा विधी पहाटेपर्यंत चालतो. कित्येकदा पितस्मरणाच्यावेळी यजमानाकडील रक्तसंबंधाचे लोक गहीवरून येतात.

माझ्या मते डहाका हे असे विधीगीत आहे की, ज्यामुळे मृत व्यक्तीची आठवण काढून रक्तसंबंधाचे लोक आपल्या सुखदुःखाचे विरेचन करतात. लोकदेवतांना असलेले स्थान आणि त्यांच्या विषयीच्या श्रद्धांचे मनोज्ञ दर्शन 'डहाका' गीतातून घडते.

डहाका : मांडणी व पद्धत

डहाका हे एक विधीगीत आहे. घराण्याचा कुलाचार म्हणून 'डहाका' किंवा 'डाक' हा कुंभार समाजातील मृत व्यक्तीच्या उत्तरक्रियेच्या वेळी केला जाणारा एक विधी आहे.

प्रकाश कुंभार विधीबाबत लिहितात, ‘डाक वाजविण्याचा विधी मृताच्या अकराव्या दिवशी केला जातो. मृत व्यक्तीच्या घरी हे क्रियाकर्म करणारे उपाध्ये / महेतर, कुंभार जातात. डाक, झांज, टाळ ही वाद्ये पाटावर अठरा पानाच्या विडयावर अठरा पैजा म्हणजे तांदळाच्या पिठाची अठरा चित्रे ठेवतात. त्यात गणपती, नारद, कृष्ण, महादेवाची पिंड, शीर, गाय—वासरू, गंजे—सावज, चंद्र, सूर्य, ताग, सुवर्ण पिंपळ, शिडी, मृतपिंड, केंदाळफूल, कावळा, पिशामृत अमृत—कुंभ अशी चित्रे असतात. अशी मांडणी झाल्यावर विधी सुरू होतो.’^५ तिचे स्वरूप साधारणपणे पुढील प्रमाणे असते.

‘प्रथम ज्या ठिकाणी पूजा मांडावयाची आहे ती जागा सारवून किंवा पुसून स्वच्छ करतात. त्यावर रांगोळी काढतात. त्या जागेवर चौरंग ठेवतात. नेहमीच्या पूजेसारखाच या पुजेचा कलश असतो. चौरंगावर घरातल्या मेलेल्या मोठया व्यक्तीचा फोटो ठेवतात. नवीन कापड टाकलेल्या चौरंगावर कलश ठेवला जातो. त्यानंतर ९ बदाम, ९ खारका, ९ छोटी छोटी हळकुंड, १० सुपाच्या, विडयाची पाने, टॉवेल आणि खण किंवा कुठे कुठे धोतर किंवा खणही ठेवतात. दोन कणकेचे दिवे लावले जातात व चांदीच्या घडविलेल्या प्रतिमा (या घरातील मृत व्यक्तीच्या नावाने घडविल्या जातात) ठेवून ज्याच्या मुलामुलीचे लग्न आहे तो गृहस्थ किंवा घरातील सर्वात मोठी व्यक्ती पूजेला बसते. पूजा झाल्यावर ‘डहाका’ म्हटल्या जाते. प्रथम गणपती स्तवनाने या कार्यक्रमाला सुरुवात होते नंतर घरातील गेलेल्या व्यक्तींना मोठया सन्मानाने लग्नाचे निमंत्रण दिले जाते.’^६ (विदर्भात अनेक ग्रामीण भागात डहाकाचा विधी पार पाडला जातो. त्याची पूजामांडणी नेहमीच्या पूजेसारखी साधी असते. चौरंगावर लाल तुसाचा कापड टाकून त्यावर तांदळाची रास टाकली जाते. त्यावर विडयाची पाने ठेवून नारळाचा कलश मांडलेला असतो. समोर दोन विडयाच्या पानावर खारीक, सुपारी व बदाम ठेवल्या जाते. कळसाच्या समोर नंदादीप लावून डहाकाच्या गाण्याची सुरुवात केली जाते. अशाप्रकारे ही डहाका मांडणी साधी व सोप्या पध्दतीने मांडली जाते.)

नंतर सवाष्ण स्त्रियांना डहाका गीतात आवतन (आमंत्रण) दिल्या जाते.

“आवो गुनवंताची लेक
बाई हे नांदायासी आली ।
लवकर लेकुरवाळी झाली
सासु सासरा म्हणे
सुन भाग्याची मिळाली ।
इंदिरा साध्या सोभावाची
व्हती माय भरल्या कुटुंबाची
व्हती माय गनागोताची
वैराळ घरायासी आला
पुकारा चुडेयाचा केला ।
कृष्णानं दुकान मांडलं
मांडलं चौरस्त्यासमोर
बांगडया घ्या, घ्या ना पुकारे
अरे वस्तीमधी हाका मारे ।
इंदिराबाई होती कामामंधी
कासार आला तो घरासी
पुकारा केला चुडियाचा
नाही माय गुलाबी रंगाचा,
नाही माय कथ्या रंगाचा,
हाये माय हिरव्या रंगाचा ।”^७

सवाष्ण गेलेल्या स्त्रियांना मोठया मानाने आवतन (आमंत्रण) दिले जाते. अशा प्रकारे घरातील मृतांची आठवण या निमित्ताने केली जाते.

लग्नाच्या आदल्या रात्री देवाची पूजा करून पाटावर किंवा चौरंगावर घरातील मेलेल्या माणसाचे 'टाक' म्हणजेच आकृती असलेल्या चांदीच्या प्रतिमांची पूजा करण्यात येऊन त्यांची नावे व गौरव डहाकाच्या गाण्यातून केला जातो अगदी सोपी व सरळ अशी मांडणी डहाकाच्या पूजेची असते.

लग्नकार्य सुरळीत, निर्विघ्न पार पडावे म्हणून 'डहाका' पाडण्यात येतात. अशा या डहाकाची मांडणी करून डहाका किंवा डायका हे वऱ्हाडचे लोकनाट्य विशेष कलगी तुऱ्याप्रमाणे प्रश्नोत्तर स्वरूपात डमरूसारख्या काहीशामोठया आकाराच्या वाद्यावर ठेक्यात आणि विशिष्ट लयीत पद्यातून प्रश्नोत्तरे दिली जातात. बहुजन समाजात लग्नाच्या आदल्या दिवशी म्हणजे सीमांत पूजनाच्या वेळी म्हणजेच देवीदेवतांना प्रसन्न करण्यासाठी डहाकावाल्यांना आमंत्रण देऊन बोलावण्यात येते.

डहाका गाणारे यजमानाच्या पितरांना मंगल सोहळयात आमंत्रित करतात. डहाका गीताला सुरूवात करण्याअगोदर देवदेवतांना, प्रथम गणपतीला, शंकराला नमन केले जाते व पूजा मांडल्यानंतर पितरस्मरणाला सुरूवात करतात. पालक, नातेवाईक या डहाकाच्या विधीच्या वेळी आवर्जून बैठक देतात.

डहाका हे 'तालवाद्य' प्रकारचे नाव असले तरी विधीच्या वेळी गायल्या जाणाऱ्या गीतालाच 'डहाका' हे नाव पडलेले दिसून येते. 'डहाका' गाण्याची परंपरा आजही सर्वत्र दिसून येते.

'डहाका' हे विधीगीत धार्मिक व आध्यात्मिक स्वरूपाचे असल्याने त्याची मांडणी व पध्दतीचा प्रकार अगदी सोपा असल्याचे दिसून येते. ग्रामीण भागातही 'डहाका' या विधीगीताची परंपरा जोपासली जात आहे. या मांडणी व पध्दतीमुळे डहाकाची परंपरा सोप्या व सरळ रूपाने नजरेस येते.

डहाका लोकगीते सुध्दा परंपरेने चालत आलेली आहेत. ती जुनीच असून एका पिढीकडून दुसऱ्या पिढीकडे मौखिक वा आता लिखित स्वरूपात हस्तांतरित झाली आहेत.

महाराष्ट्रात असणाऱ्या विविध डहाकांपेक्षा वैदर्भीय डहाक्याचे स्वरूप वेगळे आहे. या गायनवाद्य कला प्रकाराचे पश्चिम महाराष्ट्रातील गोंधळ प्रकाराशी साम्य आहे. डहाकामध्ये रूंद डमरूच्या आकाराचे दोन्ही बाजूंनी चामडयाचे मढवलेले व दोरीने ताणलेले वाद्य असते. ते उभे करून बहुतेक पायात धरून वाजविले जाते. विदर्भात बहुजन समाजात लग्नाच्या आदल्या दिवशी (सीमांत पूजन) म्हणजे देवदेवीला, डहाका वाद्यांना आमंत्रण देऊन बोलविण्यात येते. डहाका गाऊन यजमानांच्या पितरांना मंगल सोहळयात आमंत्रित केल्या जाते. त्यांची घराणी नाहीत. परंपरेने आलेल्या व मागे सोडलेल्यांनाच गुरू म्हणून पूजल्या जाते. काळाच्या ओघात या कलाप्रकारात अनेक बदल झालेले आढळून येतात. ते प्रबोधनाच्या दृष्टीने महत्त्वाचे समजल्या जाते. आजच्या घडीला नामांकित कलावंत आढळून येत नाहीत. जे पट्टीचे कलावंत तेच नामांकित असा काहीसा हा प्रकार होय.

ना.रा. शेंडे म्हणतात, कलगीतुऱ्याप्रमाणे प्रश्नोत्तराच्या स्वरूपात 'डहाका' हा एक प्रकार आहे. लोकसंस्कृती वा लोककला, लोकगीतांच्या बहुतांश संदर्भ ग्रंथांमध्ये 'डहाका' चा उल्लेख आल्याचे आढळून येते.

संदर्भ :-

- १) डॉ. व्यवहारे शरद : मराठी लोकगीत, पृ. १८
- २) डॉ. शिंदे विश्वनाथ : लोकसाहित्य मीमांसा (भाग पहिला), पृ.७९
- ३) डॉ.प्रभाकर मांडे : लोकसाहित्याचे अंतःप्रवाह, पृ.२३
- ४) डॉ. इंगोले प्रतिमा : वऱ्हाडी लोकगाथा, पृ.२३
- ५) डॉ. कुंभार प्रकाश : लोकगीत परंपरेतील डहाका कुंभाराच्या
- ६) डॉ.लांजेवार लता : वऱ्हाडी बोलीतील लोकसाहित्य – स्वरूप आणि समीक्षा, पृ. १३८
- ७) तत्रैव : पृ.क्र. १३८



भारतीय आदिवासींची वैशिष्ट्ये व अर्थउत्पादनानुसार वर्गीकरण : एक ऐतिहासिक अध्ययन

प्रा. एन.आर. ठवळे
इतिहास विभाग प्रमुख
इंदिरा महाविद्यालय, कळंब, जि. यवतमाळ
भ्रमणध्वनी ९४२०६८३११६

भारतीय समाजव्यवस्थेत आदिवासींचे सांस्कृतिक, आर्थिक व राजकीय योगदान अत्यंत महत्वाचे आहे. आदिवासींना वनवासी, वन्यजाती, गिरीजन, आदिम इत्यादी नावाने ओळखले जाते. भारतीय संविधानात त्यांना अनुसूचित जमाती (Scheduled Tribe) या नावाने संबोधले जाते. भारताच्या सर्वच राज्यात आदिवासींची संख्या कमीअधिक प्रमाणात आहे. क्रमावरीने पाहिले तर मध्यप्रदेशात आदिवासींची संख्या सर्वात जास्त, ओडीशाचा दुसरा क्रमांक तर बिहार तिसऱ्या स्थानावर आहे. देशात आदिवासींच्या विविध जाती असून, त्यात गोंड, खरवार, अगेरिया भुइयॉ, चरो, घसिया, कोरवा, ओरांव व पनिका, सहारिया, पठारी, परहिया, भिल्ल, कोरकु, कोलाम, उरांव, माडिया, हलबा, डोरला, बिरहोर, भतरा, मुरिया, कंवर, बैगा, अबुझमाडियाँ, मुंडा, संधाल, खोंड, बिन्झिया, असूर, सवार, गौरत, कोरा, करमाली, किसान, हो, भूमिज, लोहरा इत्यादी.

वरील सर्व आदिवासी भारताच्या विविध प्रांतात राहत असले तरी त्यांच्यात अनेक बाबतीत बरेच साम्य दिसते. यामुळे असे वाटते की या सर्व जमाती प्राचीन काळात जवळ-जवळ वा लगत-लगतच्या प्रदेशात राहात आसाव्या. कालांतराने आर्यांनी त्यांचा पराभव केल्यामुळे त्या जमातींनी डोंगरांच्या आश्रय घेतला असावा, असे प्रथमदर्शनी वाटते. आदिवासी समाजासंबंधी देश-विदेशात भरपूर संशोधन झाले आहे. त्यावरून या जमातींची ढोबळ मानाने ठळक वैशिष्ट्ये सांगता येतात ती पुढीलप्रमाणे :-

१. एक विशिष्ट जमात एका विशिष्ट प्रदेशात मोठ्या संख्येने राहते. पण तुरळक प्रमाणात त्यांची संख्या देशभर पाहावयास मिळते. मात्र हा समाज प्रगत समाजापासून दूर, डोंगरात, कपारीत किंवा जंगलात अशा दुर्गम भागात राहतो. त्यामुळे प्रगत समाजाशी त्यांच्या संबंध फारच कमी येतो.

२. प्रत्येक आदिवासी जमातीची स्वतंत्र पंचायत असते, पंचायतीद्वारे समाजाचे नियंत्रण केले जाते. पंचायतीत एक मुखिया असतो त्याचे समाजात महत्वाचे स्थान असते.

३. आदिवासी लोक जीववादावर विश्वास ठेवतात. त्यांच्या मते सर्व वस्तुंना जीव असतो व आत्म्याच्या रूपात हे जीव वावरत असतात. दिवंगत पूर्वजसुद्धा समाजात आत्म्याच्या रूपाने वावरत असतात, अशी त्यांची धारणा आहे. काही आत्मे समाजाला हितकारक असतात तर काही आत्मे समाजाला घातक असतात, त्यांना दुरात्मे म्हणतात.

४. आदिवासी लोक निसर्गावर आधारित जीवन जगतात. त्यामुळे निसर्गवादावर त्यांचा विश्वास आहे. निसर्गातील चंद्र, सूर्य, तारे, पृथ्वी हे सारे त्यांचे देव आहे, असे ते समजतात व विशिष्ट काळात त्यांची ते पूजा करतात. बहुतांश आदिवासींचा उदरनिर्वाह जंगलावरच आधारलेला असतो. त्यामुळे ते निसर्गपूजक आहेत.

५. प्रत्येक आदिवासी जमातीची बोली ही स्वतंत्र असते. बोली लेखी स्वरूपात फारशी आढळत नाही.

६. आदिवासी जमातींनी आपले गोत्र म्हणून झाडे, झुडपे, पशू, पक्षी इतर निर्जीव वस्तू यांना मानले आहे. आणि त्यांच्या सोबत आपले संबंध प्रस्थापित करून त्यांना पूज्य मानले आहे. व विशिष्ट सणावाराला ते आपल्या गोत्राची पूजा करतात.

७. आदिवासी लोकांमध्ये अंधविश्वासही भरपूर प्रमाणात आहे. तसेच जादूटोण्यावर त्यांचा फार विश्वास आहे. प्राचीन काळी धार्मिक अवडंबर मोठ्या प्रमाणात वाढले होते. धार्मिक समारंभाला फार मोठा खर्च येत होता. आदिवासी तो खर्च करू शकत नसल्यामुळे त्यांच्या जीवनात एक पोकळी निर्माण झाली होती. ती पोकळी भरून काढण्याचे काम जादूटोणा व इतर कर्मकांडानी केले असावे.

८. आदिवासी जमातीत परंपरा व सामाजिक नियंत्रण यावर भर असतो परिणामतः सर्व लोकांच्या वागण्या, बोलण्यात समानता आलेली दिसते. त्यामुळे त्यांचे जीवन चाकोरीबद्ध झालेले दिसते. नवीन योजना किंवा कल्पना ते लवकर स्वीकारत नाही.

९. आदिवासी लोक सर्व प्रकारची कामे करतात. त्यांच्यात श्रमविभाजन दिसत नाही तसेच ते सर्व प्राथमिक व परंपरागत वस्तु व अवजारांचा वापर करतात. याशिवाय त्यांचे बहुतांश व्यवहार वस्तु विनिमयानेच चालतात. हळूहळू त्यांच्यात आधुनिकतेचा प्रभाव पडत आहे, मात्र हा प्रभाव पाहिजे त्या प्रमाणात दिसत नाही.
१०. आदिवासी जमातीत पूर्वज पूजा एक महत्वाचे वैशिष्ट्य आहे. बहुतांश आदिवासी असे मानतात की त्यांचे पूर्वज त्यांच्या सोबत क्रियाशिल असतात.
११. आदिवासी जमात बहुदेववादी आहेत. देवता गाव, शेती, पशू, पक्षी इत्यादीचे संरक्षण करतात म्हणून एका विशिष्ट दिवशी सर्व देवातांची पूजा केली जाते. ही पूजा 'पाहन'मार्फत केली जाते. 'पाहन' म्हणजे आदिवासींचा पूजारी. पाहनला काही जमातीत वेगवेगळी नावे आहेत.
१२. आदिवासी जमाती या स्वयंकेंद्रीत असतात. त्यांचे सामाजिक, धार्मिक व आर्थिक जीवन शतकानुशतके शहरीकरणापासून अलिप्त राहिल्यामुळे कदाचित ते स्वयंकेंद्रीत झाले असावे. परिणामतः ते आधुनिकीकरणापासून दूर राहिले.
- अर्थ उत्पादनाच्या कार्यानुसार आदिवासी जमातीचे एकूण वर्गात विभाजन करण्यात आले आहे, ते पुढीलप्रमाणे:-
१. जंगलावर आधारित जमाती त्यात बिरहोर, पहाडी, परहिया, कोरवा, बिरजिया, गोंड, परधान, माडिया, कोरकु आणि कोलाम इत्यादींच्या समावेश करता येईल. हे लोक जंगलात पशुंची शिकार करून पोट भरतात. त्याशिवाय जंगलात प्राप्त होणारी फळे, डिक, मध, कंदमुळे गोळा करून त्याचा ते व्यवसाय करतात. तसेच जंगलातील सुकलेली लाकडे गोळा करून जवळपासच्या शहरात नेऊन विकतात व त्यावर गुजराण करतात.
२. काही आदिवासी जमाती स्थलांतरित शेती करून आपली उपजीविका करतात प्रामुख्याने असूर, पलाम व बिरजीया यांची शेती पहाडी किंवा डोंगरी प्रदेशावरच आढळते. डोंगरावरील भाग साफ करून पालापाचोळा जाळून त्यावर हे शेती करतात. शेतीसाठी ते परंपरागत औजार वापरतात जसे कुदळ, फावडे, खुरपे, कुन्हाड इत्यादी.
३. काही प्रांतात प्रामुख्याने बिहारमध्ये समतल प्रदेशावरसुद्धा आदिवासी जमाती शेती करतात. त्यात संधाल, मुंडा, उंराव इत्यादी जमातींचा उल्लेख करावा लागेल. इतर आदिवासी जमातीच्या तुलनेत येथील आदिवासी सधन आहेत. त्यांच्याजवळ शेतीची अवजारे व बैलसुद्धा आहेत. बिहारमधील जमीन सुपीक व उपजावू असल्यामुळे एक किंवा दोन पीक सुद्धा या जमाती काढतात.
४. काही आदिवासी लहानसहान कारागिरीचे व्यवसाय करून आपली उपजीविका करतात. त्यात कताई, बुनाई, लाकडी व लोखंडी वस्तु तयार करणे. यात लोहरा, करमाळी, चीक, बडाईक, महली, असूर इत्यादी जनजातीचा समावेश आहे. या जमाती गावोगाव फिरून तयार केलेल्या कारागिरीच्या वस्तु विकतात व आपली उपजीविका करतात.
५. आदिवासींच्या काही जमाती श्रमाची कामे करून आपली उपजीविका करतात, त्या प्रामुख्याने शेतमजुरीचा समावेश आहे. आता काही आदिवासी जमाती कारखान्यात मजुरीची कामे करतात. तर काही चहाच्या मळ्याळत मजुरीची कामे करतात. तसेच कोळसाखानीतही काही आदिवासी जमातीचे लोक बिहारमध्ये शहरात जावून बांधकाम व्यवसायात श्रमाची कामे करतात.
६. आदिवासींसाठी भारत सरकारने नोकरी व शिक्षणात आरक्षण ठेवले असल्यामुळे त्यांचा फायदा काही आदिवासी घेतात. मात्र बहुतांश आदिवासींना आरक्षणाचा फायदा घेता आला नाही. ज्यांनी लाभ घेतला ते दवाखने, शाळा, महाविद्यालये, सरकारी कार्यालय इत्यादी ठिकाणी कुशल कारागीर म्हणून काम करताना दिसतात.

संदर्भ ग्रंथ :-

- | | |
|------------------------------|---|
| कोलाम | - डॉ. भाऊ मांडवकर |
| उत्तरप्रदेश की जनजातियां | - प्रो. श्रीवास्तव |
| बिहार की जनजातियां | - एल.पी. विद्यार्थी, के.के. वर्मा, प्रो. श्रीवास्तव |
| मध्यप्रदेश की आदिम जनजातियां | - अनिल सिन्हा |
| आदिम | - डॉ. भाऊ मांडवकर |



आधार अर्थात यूआयडी

प्रा. विजय मुरलीधरराव गावडे
सविताबाई देशमुख महाविद्यालय, दिग्रस, जि. यवतमाळ
भ्रमणध्वनी ८४२१८९५०५८

भारतातील प्रत्येक नागरीकाला विशिष्ट ओळख देणाऱ्या महत्वाकांक्षी प्रकल्प भारत सरकारने हाती घेतला असून त्यासाठी केंद्र सरकारने फेब्रुवारी २००९ मध्ये भारतीय विशिष्ट ओळख प्राधिकरणाची (Unique Identification Authority of India) स्थापना केली आहे. इन्फोसिसचे माजी सहअध्यक्ष नंदन नीलेकणी हे या प्राधिकरणाचे अध्यक्ष आहेत. या प्राधिकरणाचे मुख्य कार्यालय दिल्ली येथे असून क्षेत्रीय कार्यालय दिल्ली, बंगलोर, हैद्राबाद, चंदिगढ, गुवाहाटी, लखनौ, मुंबई व रांची येथे आहे. भारतीय विशिष्ट ओळख प्राधिकरण योजना आयोगाचा एक भाग असून पंतप्रधानाच्या कार्यालयाच्या देखरेखीखाली या प्राधिकरणाचे काम चालते.

‘आधार’ म्हणजे काय ?

विशिष्ट नागरिकांक ओळखत पत्रात १२ अंकी असणारा विशिष्ट राष्ट्रीय नागरिकांक म्हणजे ‘आधार होय.’ देशातील प्रत्येक नागरीकाला बारा अंकी क्रमांक असलेली ओळखपत्रे देण्याची सरकारची योजना आहे. या ओळखपत्रात व्यक्तीचे नाव, जन्म, ठिकाण, आई व वडिलांचे नाव, लिंग, पत्ता आदि माहिती असेल. या ‘आधार – राष्ट्रीय नागरिकांक प्रक्रीयेला जोड आहे ती बायोमेट्रीक पध्दतीची. म्हणजे प्रत्येक नागरिकांचे छायाचित्र, बोटाचे ठेसे व बुब्बुळाचा स्कॅन ’ घेऊन नागरिकांना प्राधिकरणाकडून ‘आधार’ मिळेल. या आधारावर देशभरात कुठेही स्वतंत्र ओळख पटवता येईल.

‘आधार’ या विशिष्ट नागरिकांक ओळखपत्राचा शुभारंभ २९ सप्टेंबर २०१० रोजी नंदुरबार जिल्हयातील टेंभली येथे पंतप्रधान मनमोहन सिंह व काँग्रेस पक्षाच्या अध्यक्षा सोनिया गांधी यांच्या हस्ते रंजना सोनवणे यांना ओळखपत्र देऊन झाला. तत्पुर्वी १९९९ साली राष्ट्रीय लोकशाही आघाडी (NDA) सरकारने ‘बहुपयोगी’ राष्ट्रीय ओळखपत्र (Multipurpose National Identity Card) प्रत्येक नागरिकाला देण्याचा विचार केला होता. कारगिल युद्धानंतर तत्कालीन केंद्र सरकारने ‘राष्ट्रीय सुरक्षे’ च्या मुद्यावर देशातील प्रत्येक नागरिकांसाठी बहुपयोगी ओळखपत्राची संकल्पना मांडली होती.

विशिष्ट नागरिकांक ओळखपत्र किंवा ‘आधार’ हा प्रकल्प ‘सुशासन’ व ‘राष्ट्रीय सुरक्षा’ या दोन परिणामावर आधारित आहे.

लोगो (Logo)

आधार कार्डासाठी स्वीकारण्यात आलेला लोगो (Logo) पुण्यातील अतुल सुधाकरराव पांडे यांनी निर्माण केलेला आहे. लाल आणि पिवळ्या रंगातील सुर्य असून त्यांच्या केंद्रस्थानी बोटाचे ठेसे उमटविलेले आहेत. या लागोद्वारे आधारची व्हिजन स्पष्ट होते. हा लागो सुचित करतो की, प्रत्येक व्यक्तीसाठी समान संधीची एक नवी पहाट उदयास येत आहे.

विशिष्ट नागरिकांक ओळखपत्राचे उद्देश

- १) राष्ट्रीय ग्रामीण रोजगार हमी योजना व सार्वजनिक वितरण व्यवस्थेतील दोष व अंमलबजावणीतील त्रुटी दूर करणे.
- २) देशात जे लोक बेकायदेशीरपणे वास्तव्य करत आहेत त्यांचा शोध घेणे व त्यांच्यावर प्रतिबंध करणे.
- ३) स्थावर मालमत्ता खरेदी – विक्रीमधून होणारे गैरप्रकार, गुन्हेगारी, काळा पैसा यांना आळा घालणे.
- ४) शासकीय योजनांचा गैरप्रकारे लाभ घेणाऱ्यांवर नियंत्रण ठेवणे.
- ५) करचुकवेगिरीला आळा घालणे.
- ६) गरजू व गरिब व्यक्तींना शासनाच्या योजनांचा लाभ घेणे सुलभ करणे.

नागरीकांना मिळणारे फायदे

- १) नागरिकांना बँकेत खाते उघडण्यासाठी Know your Customer (KYC) प्रक्रीयेतून जावे लागणार नाही.
- २) नागरिकांना आपली सुरक्षाविषयक ओळख सिध्द करण्यासाठी या ओळखपत्राचा वापर करता येईल.
- ३) विशिष्ट ओळखपत्रातील नागरिकांक व्यक्तीच्या बँक खात्याशी जोडला जाईल. नजीकच्या भविष्यात जेव्हा मोबाईल , बँकींग, मोबाईल मनी यांचा व्यापक प्रमाणात वापर करण्यास सुरुवात होईल, तेव्हा नागरिकांना या सुविधांचा वापर अधिक सुलभपणे व सुरक्षितपणे करता येईल.
- ४) राष्ट्रीय ग्रामीण रोजगार योजनेतील किंवा इतर शासकीय योजनेतील लाभार्थींना मिळणारा मोबदला परस्पर बँक खात्यात जमा होईल यामुळे शासकीय योजनांतील गैरप्रकारांना आळा बसेल.
- ५) शासकीय योजना, कामकाजासाठी लागणाऱ्या पुरक कागदपत्रांची आवश्यकता विशिष्ट नागरिकांक ओळखपत्रामुळे भासणार आहे.

आधारकार्ड नोंदणीबाबत काही तथ्ये

- १) 'आधार' ओळखपत्राची योजना राबविण्याची जबाबदारी भारतीय विशिष्ट ओळख प्राधिकरणावर (UIDAI) आहे.
- २) UIDAI अध्यक्षाचे पद 'कॅबिनेट दर्जाचे' आहे.
- ३) 'आधार' योजनेची सुरुवात २९ सप्टेंबर २०१० रोजी पंतप्रधान मनमोहन सिंह यांच्या हस्ते टेंबली गावामध्ये (ता. शहादा जि. नंदुरबार महाराष्ट्र) करण्यात आली. टेंबली या आदिवासी गावातील रंजना सोनावणे यांना पहिले आधार कार्ड देण्यात आले.
- ४) 'आधार' ही जगातील सर्वांत मोठी 'बायोमेट्रीक' आधारित ओळख माहितीप्रणाली आहे.
- ५) सर्व घटक राज्ये आणि केंद्रशासित प्रदेशांमध्ये ३१ डिसेंबर २०११ पर्यंत ३६ हजार केंद्रे कार्यरत होती.
- ६) फेब्रुवारी २०१२ मध्ये पहिल्या टप्प्यासाठी निर्धारित केलेले २० कोर्ट कार्ड नोंदणीचे लक्ष्य मुदतीत पूर्ण झाले.
- ७) २१ कोटी क्रमांकाचे आधारकार्ड पंतप्रधान मनमोहन सिंह यांच्या हस्ते २० ऑक्टोबर २०१२ रोजी कुरवार येथील रहिवासी श्रीमती वली (जि.उदयपूर, राजस्थान) यांना प्रदान करण्यात आले.
- ८) UIDAI ने प्रत्येक दिवशी १० लाख लोकांची नोंदणी करण्याचे लक्ष्य साध्य केले.
- ९) देशभरातील २०९ नोंदणी अभिकरणांद्वारे (Agency) नोंदणीचे कार्य सुरू.
- १०) माहितीच्या गुणवत्ता प्रदान नोंदणीवर भर दिला जात असून नोंदणी करणाऱ्या अभिकरणांनी माहिती नोंदणीमध्ये केलेल्या प्रत्येक चुकीकरिता रू. १५० तर माहितीच्या प्रक्रीयेबाबत केलेल्या चुकीकरिता रू. ५०० दंड आकारला जातो.
- ११) ४ फेब्रुवारी २०१३ पर्यंत संपूर्ण देशभरातून २७.५ कोटी (२७५ दशलक्ष) लोकांची आधार कार्ड नोंदणी पूर्ण झालेली आहे. ही आकडेवारी एकुण लोकसंख्येच्या २२.६९ टक्के इतकी आहे.

'आधार ओळखपत्राचा' अंमलबजावणीतील अडथळे –

- १) पुरेशा नोंदणी केंद्राची उपलब्धता नसणे.
- २) चुकीची माहिती नोंदविली जाणे.
- ३) आधारकार्ड प्राप्त होण्यास विलंब लागणे
- ४) कार्डांमध्ये दुरुस्ती करण्यासाठी कोणतीही सक्षम यंत्रणा नसणे.
- ५) कार्ड नोंदणीमध्ये अत्याधुनिक तंत्र—सामुग्री आणि प्रशिक्षित मनुष्यबळाचा अभाव.

तथापि, उपरोक्त सर्वसाधारण अडथळे दुर करण्यासाठी UIDAI आणि NPR(National Population Registry) आवश्यक उपाय योजित आहेत.



“महाराष्ट्रातील आदिवासी जमातीतील तडवी, भिल्ल जमातीच्या स्थलांतरीत कामगारांची स्थिती”

कालखंड २०१६. १७

प्रा. श्रावण बाबुलाल तडवी
एस.एस.एम.एम.महाविद्यालय
पाचोरा ता. पाचोरा जि. जळगांव

प्राचार्या डॉ. मंगला पी. जंगले
मंगलप्रभा, ८/१३ नवप्रभातकॉलनी
जळगांव, जि. जळगांव

•प्रस्तावना :-

आदिवासी म्हणजे एखाद्या विशिष्ट प्रदेशातील मूळ रहिवासी होय, १९६२ मध्ये भरलेल्या शिल्लॉग अधिवेशनात आदिवासींची व्याख्या अशी करण्यात आलेली आहे. “एका समान भाषेचा वापर करणाऱ्या एकाच पुर्वजांपासून उत्पत्ती सांगणाऱ्या, एका विशिष्ट भू -प्रदेशात वास्तव्य करणाऱ्या तंत्रशास्त्रीयदृष्ट्या कला मागासलेल्या अक्षरओळख नसलेल्या व रक्तसंबंधावर आधारित रितीरिवाजांचे प्रामाणिकपणे पालन करणाऱ्या गटाला ‘आदिवासी समाज’ असे म्हणतात.”^१ मदन व मुजुमदार यांच्या मतानुसार “समान भाषा व समान संस्कृती असणाऱ्या व आर्थिक दृष्टीने परस्पर संबंधित असणाऱ्या ग्रामिण समुदायाचा उल्लेख ‘आदिवासी समाज’ म्हणून नेहमी केला जातो.”^२ डॉ. रिहर्स यांच्या मतानुसार “ज्या समुदायातील सदस्य एकसमान बोली भाषा बोलतात, युद्ध वगैरेसारख्या उद्दिष्टपूर्ती करिता एक होवून झटतात. अशा साध्या सरळ सामाजिक समुहाला ‘आदिवासी समाज’ असे म्हणतात.”^३

महाराष्ट्रातील तडवी-भिल्ल ही आदिवासी जमात ४८ आदिवासी जमातीपैकी ८ व्या क्रमांकाची जमात असून भिल्लांच्या मुख्य शाखेपासून ‘तड’ म्हणजे दूर झालेल्या लोकांना ‘तडवी’ असे म्हणतात. तडवी- भिल्ल जमातीच्या बाबतीत जे तडीपार झाले ते तडवी अशी आख्यायिका सांगितली जाते. महाराष्ट्रातील आदिवासी जमातीतील तडवी भिल्ल हि जमात जळगांव जिल्ह्यातील यावल, रावेर, चोपडा, जामनेर व पाचोरा तालुक्यातील विविध खेड्यांवर राहते. औरंगाबाद जिल्ह्यातील सोयगांव व सिल्लोड तालुक्यातील विविध खेड्यांवर राहते. जालना जिल्ह्यातील भोकरदन तालुक्यातील विविध खेड्यांवर राहते या जमातीतील काही लोक आपला चरितार्थ चालविण्यासाठी शेती हंगामावर अवलंबून आहेत. शेती हंगाम अटोपल्यानंतर ऊसतोड कामगार म्हणूनही काही लोक बाहेरगावी जातात. काही लोक वीटभट्टीचे काम करतात तर काही लोक हमाल म्हणूनही कामे करतात काही लोक जिनिंग व प्रेसिंगच्या कामालाही जातात. सदर शोधनिबंधात महाराष्ट्रातील आदिवासी जमातीतील जळगांव, औरंगाबाद, जालना व बुलढाणा जिल्ह्यातील विविध तालुके खेड्यांवरील २७० स्थलांतरीत कुटूंबाविषयी २०१६ ते २०१७ या एक वर्षाच्या कालखंडातील स्थितीविषयी सर्वेक्षण करून निष्कर्ष काढलेले आहेत.

•संशोधन विषयाची निवड :-

संशोधक हा आदिवासी भागातील रहिवासी असून आदिवासी जमातीच्या तडवी-भिल्ल जमातीतील स्थलांतरीत कामगारांची आर्थिक स्थिती जवळून पाहिलेली आहे आदिवासी जमातीच्या तडवी-भिल्ल जमातीच्या स्थलांतरीत कामगारांना स्थलांतरास कोणते घटक जबाबदार आहेत याबाबत मनात उत्सुकता निर्माण झाली व यातून प्रस्तुत विषयाची संशोधनासाठी निवड करण्यात आली.

•संशोधन विषयाची उद्दिष्टे :-

- १) महाराष्ट्रातील तडवी-भिल्ल जमातीच्या स्थलांतरीत कामगारांच्या आर्थिक स्थितीचे अध्ययन करणे
- २) महाराष्ट्रातील तडवी-भिल्ल जमातीच्या स्थलांतरीत कामगारांच्या कौटूंबिक स्थितीचे अध्ययन करणे.
- ३) महाराष्ट्रातील तडवी-भिल्ल जमातीच्या स्थलांतरीत कामगारांच्या सामाजिक स्थितीचे अध्ययन करणे.
- ४) महाराष्ट्रातील तडवी-भिल्ल जमातीच्या स्थलांतरीत कामगारांच्या शैक्षणिक स्थितीचे अध्ययन करणे.

•संशोधन पध्दती :-

सदर संशोधनासाठी वर्णनात्मक संशोधन पध्दतीचा वापर करण्यात आलेला असून प्रस्तुत अध्ययन प्राथमिक व दुय्यम माहितीवर व नमुना निवड पध्दतीवर आधारित आहे. प्राथमिक स्वरुपाची माहिती प्रत्यक्ष व अप्रत्यक्ष सर्वेक्षण करून गोळा करण्यात आलेली आहे. यासाठी प्रश्नावलीचा वापर करण्यात आलेला आहे. दुय्यम स्वरुपाची माहिती आदिवासी विकास विभागाची वेबसाईट या माध्यमातून मिळविली आहे. नमुना निवड पध्दतीचा स्वीकार करून जळगांव औरंगाबाद बुलढाणा व जालना या जिल्हयांतील पाचोरा, जामनेर, यावल, चोपडा, रावेर, सोयगांव, सिल्लोड, बुलढाणा, भोकरदन या ०९ तालुक्यातील विविध खेडयांवरील २७० नमुना निवडून संशोधन करण्यात आलेले आहे.

•संशोधनाची गृहितके :-

- १) महाराष्ट्रातील तडवी-भिल्ल जमातीच्या स्थलांतरीत कामगारांची आर्थिक स्थिती हलाखीची आहे.
- २) महाराष्ट्रातील तडवी-भिल्ल जमातीच्या स्थलांतरीत कामगारांची कौटुंबिक स्थिती संयुक्त पध्दतीची आहे
- ३) महाराष्ट्रातील तडवी-भिल्ल जमातीच्या स्थलांतरीत कामगारांमध्ये निरक्षरतेचे प्रमाण जास्त आहे.

•पूर्व संशोधनाचा आढावा :-

भारतीय आदिवासी जमाती विषयी अनेक लेखक, अभ्यासक व संशोधकांनी सखोल संशोधन व लेखन कार्य केलेले आहे. यात डॉ. गोरे गोविंद यांनी “भारतीय आदिवासी समाज व संस्कृती,” डॉ. गारे गोविंद यांनी “महाराष्ट्रातील आदिवासी जमाती” नाडगोडे गुरूनाथ यांनी “भारतीय आदिवासी” डॉ. कुळकर्णी शौनक यांनी, महाराष्ट्रातील आदिवासी तेगमपुरे मारोती यांनी “किनवट तालुक्यातील उपयोजना” कोकाटे चंद्रकांत व सोळुंखे रामकृष्ण यांनी “हिंगोली जिल्हयातील आदिवासी समाजाचे दारिद्रयाचे विश्लेषण” श्री उगले सुनिल पं. आणि डी आर बच्छाव यांनी “नाशिक जिल्हयातील आदिवासी विभागात बाएफ मित्र या संस्थेचे योगदान” श्री इंगळे जयवंत शंकरराव यांनी “महाराष्ट्र राज्यातील ठाणे जिल्हयातील मोखाडा तालुक्यातील आदिवासी शेती विषयक अभ्यास” बच्छाव डी.आर. यांच्या “पेठ तालुक्यातील आदिवासी विकास योजनांचा अभ्यास” जगताप दिलीप रा. यांनी “स्थलांतरीत आदिवासींचे अध्ययन” गिते तानाजी गेनभाउ यांनी “पुणे जिल्हयातील आदिवासी महिला बाल कुपोषण” जगताप दिलीप रामभाउ यांनी “आदिवासी जागल्यांच्या आर्थिक व सामाजिक स्थितीचे अध्ययन” असे व या सारखे विविध शोध निबंध आदिवासी जमातीवर सादर केले, परंतु महाराष्ट्रातील आदिवासी जमातीतील तडवी –भिल्ल जमातीच्या स्थलांतरीत कामगारांवर कोणीही संशोधन केलेले नसल्याने सदरचा विषय संशोधनासाठी निवडण्यात आला. व वरील संशोधकांच्या लेखन व संशोधन विषयक सामग्रीचा वापर झाला.

•संशोधनाची उपयुक्तता :-

प्रस्तुत अभ्यासात महाराष्ट्रातील तडवी भिल्ल जमातीची प्रत्यक्ष पहाणी करून या जमातीतील स्थलांतरीत कामगारांच्या स्थितीचे अध्ययन करून त्यामध्ये सुधारणा करण्यासाठी उपाययोजना सुचविण्यात येतील त्यामुळे हा अभ्यास तडवी- भिल्ल जमातीसह इतर जमातीच्या स्थलांतरीत कामगारांच्या विकासासाठी नियोजनकर्ते व सामाजिक कार्यकर्ते यांच्या दृष्टीने तसेच शासन, अभ्यासक यांना उपयुक्त ठरेल.

•स्थलांतराची कारणे :-

महाराष्ट्रातील आदिवासी जमातीतील तडवी भिल्ल जमातीच्या लोकांना पुढील कारणामुळे स्थलांतर करावे लागते

- १) सभोवतालच्या परिसरात कामाची उपलब्धता न होणे
- २) शेतीचा हंगाम पर्याप्त व समाधानकारक न होणे
- ३) पावसाची अनिश्चितता व अनियमितपणा
- ४) शेत जमिनीची नापिकी

- ५) गावात पुरेशा प्रमाणावर रोजगार संधी उपलब्ध न होणे व रोजंदारी कमी मिळणे
- ६) कुटुंबातील वाढतीसंख्या व त्यांच्या पालन पोषणासाठी लागणाऱ्या खर्चाची पूर्तता करण्यासाठी
- ७) विविध प्रकारच्या सामाजिक रुढी-परंपरा व त्यांच्या पूर्ततेसाठी करावा लागणारा खर्च भागविण्यासाठी
- ८) मुला-मुलींच्या लग्नाचा खर्च भागविण्यासाठी
- ९) विविध प्रकारचे नवस फेडण्यासाठी लागणारा खर्च भागविण्यासाठी
- १०) वाढणाऱ्या दारिद्र्यामुळे कुटुंबाचा खर्च पेलण्यासाठी

सभोवतालच्या परिसरात तडवी भिल्ल जमातीतील लोकांना कामाची उपलब्धता होत नसल्याने त्यांना रोजगार मिळविण्यासाठी विविध ठिकाणी व विविध कामांसाठी स्थलांतर करावे लागत होते. हे तक्ता क्र. १ मध्ये दर्शविलेले आहे.

रोजगारासाठी स्थलांतर करणाऱ्यांचे कोणत्या कामांसाठी स्थलांतर करावे लागत होते या बाबत वर्गीकरण (कालखंड २०१६ ते २०१७)

अ. क्र.	कामाचे स्वरूप	संख्या	टक्केवारी
१	उसतोड कामासाठी	७०	२५.९३ टक्के
२	विटभट्टीचे काम करण्यासाठी	३६	१३.३३ टक्के
३	जिर्नींग व प्रेसिंगच्या कामासाठी	१०	३.७० टक्के
४	शेतीचे काम बेहडे, मध जमा करण्यासाठी	१५४	५७.०४ टक्के
	एकुण	२७०	१०० टक्के

२०१६ ते २०१७ या कालखंडात सर्वेक्षण केलेल्या उत्तरदात्यांपैकी रोजगारासाठी स्थलांतर करणाऱ्यांना कोणत्या कामांसाठी स्थलांतर करावे लागत होते या बाबत वर्गीकरण केले असता उसतोडणी कामासाठी ७० (२५.९३ टक्के) लोकांना, विट भट्टीचे काम करण्यासाठी ३६ (१३.३३ टक्के) जिर्नींग व प्रेसिंगच्या कामासाठी १० (३.७० टक्के), शेतीचे काम बेहडे, मध जमा करणे वन्य पदार्थ जमा करण्यासाठी १५४ (५७.०४ टक्के) सर्वात जास्त लोकांना या कामांसाठी स्थलांतर करावे लागत होते.

२०१६ ते २०१७ या कालावधीत सर्वेक्षित उत्तरदात्यांचे कुटुंबाच्या प्रकारानुसार वर्गीकरण केले असता संयुक्त कुटुंबाच्या प्रकारानुसार प्रमाण १३० (४८.१५ टक्के) एवढे होते. तर विभक्त कुटुंबाच्या प्रकारानुसार १४० (५१.८५ टक्के) एवढे होते. यात सर्वात जास्त विभक्त कुटुंबात राहणाऱ्यांचे प्रमाण होते तर सर्वात कमी प्रमाण संयुक्त कुटुंबात राहणाऱ्यांचे होते.

सभोवतालच्या परिसरात विशिष्ट हंगामापुरता रोजगार मिळत असल्याने मासिक उत्पन्न कमी असल्याने उत्पन्न वाढविण्यासाठी लोकांना स्थलांतर करावे लागते. हे तक्ता क्र. २ मध्ये दर्शविलेले आहे.

स्थलांतरीत कुटुंब प्रमुखांचे मासिक उत्पन्नानुसार वर्गीकरण :-

(कालखंड २०१६ ते २०१७)

अ. क्र.	मासिक उत्पन्न	संख्या	टक्केवारी
१	१००० रु. पेक्षा कमी	१०	३.७० टक्के
२	१००० रु. ते १९९९ रु. पर्यंत	२०२	७४.८१ टक्के
३	२००० रु. पेक्षा जास्त	५८	२१.४८ टक्के
	एकुण	२७०	१०० टक्के

२०१६ ते २०१७ या कालावधीत सर्वेक्षित कुटुंबप्रमुखांचे मासिक उत्पन्नानुसार वर्गीकरण केले असता १००० रु. पेक्षा कमी उत्पन्न असणाऱ्यांचे प्रमाण १० (३.७० टक्के) एवढे होते. १००० रु. ते १९९९ रु. पर्यंत उत्पन्न असणाऱ्यांचे प्रमाण २०२ (७४.८१ टक्के) एवढे होते.तर २००० रु. पेक्षा जास्त उत्पन्न असणाऱ्यांचे प्रमाण ५८ (२१.४८ टक्के) एवढे होते.

महाराष्ट्रातील आदिवासी जमातीतील तडवी भिल्ल जमातीतील स्थलांतरीत कुटुंबाचे दारिद्रेषेच्या खालील यादीतील प्रमाण, कनिष्ठ व मध्यम उत्पन्न गटातील प्रमाण जास्त असल्याने या लोकांना आपल्या उत्पन्नाचा स्तर वाढविण्यासाठी स्थलांतर करावे लागते. हे तक्ता क्र. ४ मध्ये दर्शविलेले आहे.

२०१६ ते २०१७ पर्यंत सर्वेक्षित कुटुंबाच्या उत्पन्न गटानुसार वर्गीकरण :-

अ. क्र.	उत्पन्न गट	संख्या	टक्केवारी
१	दारिद्रेषेच्या खालील यादीत	८२	३०.३७ टक्के
२	कनिष्ठ उत्पन्न गट	१२८	४७.४१ टक्के
३	मध्यम उत्पन्न गट	५९	२१.८५ टक्के
४	उच्च उत्पन्न गट	१	०.३७ टक्के
	एकुण	२७०	१०० टक्के

२०१६ ते २०१७ पर्यंत सर्वेक्षित कुटुंबाच्या उत्पन्न गटानुसार वर्गीकरण केले असता दारिद्रेषेच्या खालील यादीत असणाऱ्यांचे प्रमाण ८२ (३०.३७ टक्के) एवढे होते. कनिष्ठ उत्पन्न गटात असणाऱ्यांचे प्रमाण १२८ (४७.४१ टक्के) एवढे होते. मध्यम उत्पन्न गटात असणाऱ्यांचे प्रमाण ५९ (२१.८५ टक्के) एवढे होते. तर उच्च उत्पन्न गटात असणाऱ्यांचे प्रमाण १ (०.३७ टक्के) एवढे होते. यावरून असे म्हणता येईल की महाराष्ट्रातील आदिवासी जमातीतील स्थलांतरीत तडवी भिल्ल जमातीतील कनिष्ठ उत्पन्न गट असणाऱ्यांचे प्रमाणसर्वात जास्त आहे.

महाराष्ट्रातील आदिवासी जमातीतील तडवी भिल्ल जमातीची शैक्षणिक स्थिती कमकुवत असल्याने या लोकांना स्थायी व सरकारी नोकरी उपलब्ध होत नसल्याने त्यांना स्थलांतर करावे लागते हे तक्ता क्र. ४ मध्ये दर्शविलेले आहे.

२०१६ ते २०१७ या कालावधीत स्थलांतरीत कामगारांचे शैक्षणिक स्थितीनुसार वर्गीकरण

अ. क्र.	शैक्षणिक दर्जा	संख्या	टक्केवारी
१	निरक्षर	१०५	३८.८९ टक्के
२	प्राथमिक शिक्षण	६५	२४.०७ टक्के
३	माध्यमिक उच्च माध्यमिक शिक्षण	८१	३०.०० टक्के
४	पदवी व पदवीस्तर	१९	७.०३ टक्के
	एकुण	२७०	१०० टक्के

२०१६ ते २०१७ या कालावधीत महाराष्ट्रातील तडवी भिल्ल जमातीतील स्थलांतरीत कामगारांचे त्यांच्या शैक्षणिक स्थितीनुसार वर्गीकरण केले असता निरक्षरांचे प्रमाण १०५ (३८.८९ टक्के) एवढे होते. प्राथमिक शिक्षण घेतलेल्यांचे प्रमाण ६५ (२४.०७ टक्के) एवढे होते. माध्यमिक व उच्चमाध्यमिक शिक्षण घेतलेल्यांचे प्रमाण ८१ (३०.०० टक्के) एवढे होते. तर पदवी व पदवीस्तर शिक्षण घेतलेल्यांचे प्रमाण १९ (७.०३ टक्के) एवढे होते.

महाराष्ट्रातील आदिवासी जमातीतील तडवी-भिल्ल जमातीतील स्थलांतरीत कामगार कायम स्वरूपी एकाच ठिकाणी थांबत नसल्याने अशा कामगारांना कनिष्ठ सामाजिक स्तरात वागविले जाते. त्यामुळे ते स्थलांतर करतात. हे पुढील तक्ता क्र.५ मध्ये दर्शविलेले आहे.

२०१६ ते २०१७ पर्यंतच्या कालावधीत स्थलांतरीत कामगारांना कोणत्या सामाजिक स्तरात वागविले जात होते याबाबत वर्गीकरण .

अ. क्र.	सामाजिक स्तर	संख्या	टक्केवारी
१	श्रेष्ठ	१	००.३७ टक्के
२	कनिष्ठ	१४०	५१.८२ टक्के
३	मध्यम	१२०	४४.४४ टक्के
४	सांगतायेत नाही	९	०३.३३ टक्के
	एकुण	२७०	१०० टक्के

२०१६ ते २०१७ या कालावधीत महाराष्ट्रातील तडवी भिल्ल जमातीतील स्थलांतरीत कामगारांना कोणत्या सामाजिक स्तरात वागविले जात होते याबाबत वर्गीकरण केले असता श्रेष्ठ सामाजिक स्तरात वागविले जात होते असे सांगणाऱ्यांचे प्रमाण १(०.३७ टक्के) एवढे होते कनिष्ठ सामाजिक स्तरात वागविले जात होते असे सांगणाऱ्यांचे प्रमाण १२० (४४.४४ टक्के) एवढे होते. सांगता येत नाही असे सांगणाऱ्यांचे प्रमाण ९(३.३३ टक्के) एवढे होते.

•स्थलांतरीत कामगारांचे रहाणीमान :-

२०१६ ते २०१७ या कालावधीत एकुण २७० सर्वेक्षित लोकांपैकी ३० (११.११ टक्के) लोकांकडे पक्की घरे होती. तर २४० (८८.८९ टक्के) लोकांना निवासाची व्यवस्थीत घरे नव्हती. शौचालयाच्या सुविधा कोणाकडेच आढळून आल्या नाहीत. मनोरंजनाची साधने यात दूरदर्शन संच, रेडीओ या सारखी साधने १८० (६६.६७ टक्के) लोकांकडे आढळून आली. या साधनांवर होणारा खर्च सर्वात जास्त असल्याने राहणीमानात सुधारणा करण्यासाठी त्यांच्याजवळ उत्पन्न राहत नसल्याने त्यांचे राहणीमान नित्कृष्ट आहे.

•स्थलांतरीत कामगारांची आरोग्य विषयक स्थिती

तडवी-भिल्ल जमातीतील स्थलांतरीत कामगारांना उस तोडणी कामासाठी विटभट्टीचे काम करण्यासाठी जिर्नींग व प्रेसिंगच्या कामासाठी शेतीचे काम बेहडे, मध जमा करणे व वन्य पदार्थ जमा करणे या कामासाठी स्थलांतर करावे लागत असल्याने त्यांना विविध आजारांना सामोरे जावे लागते.

२०१६ ते २०१७ या कालावधीत स्थलांतरीत कामगारांची आरोग्य विषयक स्थिती तक्ता क्र.६

अ. क्र.	आजाराचा प्रकार	संख्या	टक्केवारी
१	दमा	५	१.८५ टक्के
२	फुफुसाचे आजार	७	२.५९ टक्के
३	हिंस्र प्राण्यांपासून होणारी इजा	३	१.११ टक्के
४	त्वचारोग	७	२.५९ टक्के
५	आजार नसणारे	२४८	९१.८६ टक्के
	एकुण	२७०	१०० टक्के

वरील तक्त्यानुसार २०१६ ते २०१७ या कालावधीत एकुण सर्वेक्षित कामगारांमध्ये दमा असणाऱ्यांची संख्या ५ (१.८५ टक्के) एवढी होते. फुफुसाचे आजार असणाऱ्यांची संख्या ७ (२.५९ टक्के) एवढी होते. हिंस्र प्राण्यांपासून होणारी इजा यांची संख्या ३ (१.११ टक्के) एवढी होती त्वचारोग असणाऱ्यांची संख्या ७ (२.५९ टक्के) एवढी होते. तर आजार नसणाऱ्यांची संख्या २४८ (९१.८६ टक्के) एवढी होते.

•स्थलांतरीत कामगारांची व्यसनाधिनता :-

महाराष्ट्रातील तडवी भिल्ल जमातीतील स्थलांतरीत कामगारांना अवजड व अंग मेहनतीची कामे करावी लागत असल्याने या लोकांमध्ये थकवा घालविण्यासाठी विविध व्यसनांचे प्रमाण आहे. दारु पिणाऱ्यांची संख्या १३०(४८.१५टक्के) एवढी होती. तर तंबाखू खाणाऱ्यांचे प्रमाण ३५ (१२.९६टक्के) एवढे होते तर निर्व्यसनी लोकांचे प्रमाण १०५ (३८.८९टक्के) एवढे होते यावरून असे म्हणता येईल की या जमातीत स्थलांतरीत कामगारांमध्ये व्यसनाधिनतेचे प्रमाण जास्त असल्यामुळे मिळणाऱ्या मिळकतीचा बराचसा भाग यावर खर्च होत असल्याने त्यांचे दारिद्र्य दिवसेंदिवस वाढत जाते.

•स्थलांतरीत कामगारांच्या मुलांचे शिक्षण, स्त्रियांना दिली जाणारी वागणूक व अंधश्रध्दा

महाराष्ट्रातील आदिवासी जमातीतील तडवी भिल्ल जमातीच्या लोकांना कामासाठी स्थलांतर करावे लागत असल्याने त्यांच्या मुलांच्या शिक्षणात खंड पडतो. परिणामी मुलांमध्ये शिक्षणाप्रती आवड राहत नसल्याने या स्थलांतरीत कामगारांच्या मुलांमध्ये निरक्षरतेचे प्रमाण जास्त १०५ (३८.८९टक्के) एवढे आहे. या जमातीत स्त्रियांना समानतेने वागविले जाते. त्याचप्रमाणे अंधश्रध्दा मानणाऱ्यांचे प्रमाण १३५ (५०.००टक्के) एवढे आहे.

•निष्कर्ष :-

- १) महाराष्ट्रातील आदिवासी जमातीतील तडवी भिल्ल जमातीच्या लोकांना रोजगारनिमित्त सर्वात जास्त प्रमाणावर स्थलांतर करावे लागते.
- २) महाराष्ट्रातील आदिवासी जमातीतील तडवी भिल्ल जमातीतील स्थलांतरीत कामगारांचे मासिक उत्पन्न १००० ते १९९९ रु पर्यंत असणाऱ्यांचे प्रमाण २०२ (७४.८१ टक्के) एवढे सर्वात जास्त आहे.
- ३) २०१६ ते २०१७ या कालावधीत महाराष्ट्रातील आदिवासी जमातीतील तडवी भिल्ल जमातीतील स्थलांतरीत कामगारांचे कनिष्ठ उत्पन्न गट असणाऱ्यांचे प्रमाण १२८ (४७.४१ टक्के) एवढे सर्वात जास्त आहे.
- ४) २०१६ ते २०१७ या कालावधीत महाराष्ट्रातील आदिवासी जमातीतील तडवी भिल्ल जमातीतील स्थलांतरीत कामगारांमध्ये निरक्षरतेचे प्रमाण सर्वात जास्त १०५ (३८.५९ टक्के) एवढे आहे.
- ५) २०१६ ते २०१७ या कालावधीत महाराष्ट्रातील आदिवासी जमातीतील तडवी भिल्ल जमातीतील स्थलांतरीत कामगारांना कनिष्ठ स्तरात वागविले जात होते
- ६) २०१६ ते २०१७ या कालावधीत महाराष्ट्रातील आदिवासी जमातीतील तडवी भिल्ल जमातीतील स्थलांतरीत कामगारांपैकी १३५ (५०.०० टक्के) लोक अंधश्रद्धा पाळतात.
- ७) २०१६ ते २०१७ या कालावधीत महाराष्ट्रातील आदिवासी जमातीतील तडवी भिल्ल जमातीतील स्थलांतरीत कामगारांमध्ये विभक्त कुटूंबात रहाणाऱ्यांचे प्रमाण १४० (५१.०० टक्के) सर्वात जास्त होते.
- ८) २०१६ ते २०१७ या कालावधीत दरम्यान तडवी भिल्ल जमातीतील स्थलांतरीत कामगार मनोरंजनाच्या साधनांवर जास्त खर्च केला जात होता.
- ९) २०१६ ते २०१७ या कालावधी दरम्यान तडवी भिल्ल जमातीतील भिल्ल स्थलांतरीत कामगारांमध्ये व्यसनाधिनतेचे प्रमाण सर्वात जास्त १६५ (६०.८९ टक्के) एवढे होते.

•महाराष्ट्रातील आदिवासी जमातीतील तडवी भिल्ल जमातीतील स्थलांतरीत कामगारांची स्थिती सुधारण्यासाठी केलेल्या उपाययोजना :-

अ) सरकारने केलेल्या उपाययोजना :-

तडवी भिल्ल जमातीतील स्थलांतरीत कामगारांची स्थिती सुधारण्यासाठी सरकारने पुढील उपाययोजना केलेल्या आहे.

- १) शासनाद्वारे राबविण्यात येत असलेल्या खावटी कर्ज योजनेला पर्याय म्हणून धान्यकोष योजना १९९५ पासून सुरू करण्यात आली आहे. धान्यकोष योजनेद्वारे आदिवासी भागातील गावकऱ्यांमध्ये अन्नधान्याचा संदर्भात आत्मनिर्मता व्हावी व त्यांचे स्थलांतर होणार नाही हा एक उद्देश सदर योजनेचा आहे.
- २) आदिवासी भागातील सुशिक्षित तरुणांना आदिवासी विकासाच्या विविध योजनांची तसेच समाजाचे नेतृत्व करण्याकरीता आवश्यक त्याबाबतचे प्रशिक्षण आदिवासी संशोधन व प्रशिक्षण संस्था पुणे येथे आयोजित करण्यात येते.
- ३) आदिवासीच्या आर्थिक स्थितीमध्ये सुधारणा होण्यास मदत होईल व त्यांचे स्थलांतर होणार नाही या उद्देशाने शेळ्या-मेंढ्यांचा गट पुरवणे योजना शासनाने सुरू केलेली आहे.
- ४) सरकारने विविध शेती विकासाच्या योजना सुचविलेल्या आहेत यात प्रामुख्याने वीजपंप पुरवठा योजना, विहीर योजना, या व यासारख्या योजना प्रभावीपणे राबविल्यास शेतीत रोजगार निर्मिती होवू शकेल व त्यांना रोजगार निर्माण होईल परिणामी त्यांना स्थलांतर करावे लागणार नाही.

ब) संशोधकाने सुचविलेल्या उपाययोजना :-

महाराष्ट्रातील आदिवासी जमातीतील तडवी-भिल्ल जमातीच्या स्थलांतरीत कामगारांना अनेक समस्यांना सामोरे जावे लागते या समस्या सोडविण्यासाठी पुढील उपाययोजना संशोधकाने सुचविल्या.

- १) उसाच्या काट्यांपासून विविध प्रकारच्या आजारांना उसतोड कामगारांना सामोरे जावे लागते म्हणून साखर कारखान्यांनी त्यांना उसाच्या काट्यांना प्रतिकार करणाऱ्या पोषाखांचा पुरवठा करावा.
- २) वीटभट्टी कामगारांना विविध पोटाच्या आजारांना व श्वसनाच्या आजारांना सामोरे जावे लागते म्हणून त्यांना गमबुट पुरवावेत अशुद्ध हवा पोटात जाणार नाही म्हणून मास्क पुरवावे.

- ३) स्थलांतरीत कामगारांना व्यवस्थित निवासाची स्वच्छ पाण्याची व्यवस्था पोषक आहाराची उपलब्धता करून दिल्यास त्यांचे आरोग्य चांगले राहून त्यांची काम करण्याची क्षमता वाढू शकेल.
- ४) महाराष्ट्रातील आदिवासी जमातीतील तडवी-भिल्ल जमातीच्या स्थलांतरीत कामगारांमध्ये अंधश्रद्धेचे प्रमाण जास्त आहे हे प्रमाण कमी करण्यासाठी विज्ञानाचा प्रसार करणे आवश्यक आहे.

संदर्भ :-

- १) डॉ. गारे गोविंद — 'महाराष्ट्रातील आदिवासी जमाती' कॉन्टिनेन्टल प्रकाशन पुणे-२०००
- २) डॉ. गारे गोविंद — 'महाराष्ट्रातील आदिवासी जमाती' कॉन्टिनेन्टल प्रकाशन पुणे-२०००
- ३) डॉ. आगलावे प्रदिप — 'सामाजिक संशोधन पद्धती शास्त्रे व तत्रे' श्री साईनाथ प्रकाशन नागपूर — २०००
- ४) डॉ. पाटील बा. भा. 'संशोधन पद्धती' श्री मंगेश प्रकाशन नागपूर १९९९
- ५) श्री गिरजे नंदकुमार 'सातमाळ व सातपुडा परिसरातील तडवी भिल' वरद प्रकाशन जानेवारी २०१०
- ६) श्री तडवी अजीज रशिद 'सातपुडयातील आदिवासी सांस्कृतिक परंपरा आणि सामाजिक चालीरिती'हर्षवर्धन प्रकाशन बीड जून २०१६
- ७) जळगाव, औरंगाबाद, बुलढाना व जालना जिल्हयातील विविध तालुके व खेडयावरील मुलाखत दात्यांच्या मुलाखतीवरून
- ८) आदिवासी विकास विभाग संशोधन पत्रिका



साठपूर्व विदर्भेतर व वैदर्भीय कादंबरीतील रंजनवाद

डॉ. पवन मांडवकर

प्राचार्य, इंदिरा महाविद्यालय, कळंब, जि. यवतमाळ ४४५४०१

अध्यक्ष, सं.गा.बा. अमरावती विद्यापीठ मराठी प्राध्यापक परिषद

E mail: pavanmandavkar@hotmail.com भ्रमणध्वनी ९४२२८६७६५८

सारांश

कादंबरी हा अत्यंत लोकप्रिय वाङ्मयप्रकार म्हणून ओळखला जातो. साठपूर्व काळात विदर्भात आणि विदर्भाव्यतिरिक्त उर्वरित महाराष्ट्रात विपुल प्रमाणात कादंबरीनिर्मिती झाली. स्वातंत्र्यपूर्व काळात वाचकांच्या मनावर अधिराज्य गाजविणाऱ्या प्रा. ना.सी. फडके व वि.स. खांडेकर यांच्या विपुल कादंबऱ्या रंजनवादी प्रभावाने युक्त होत्या. त्यातील अनेक कथांची मनोहर गुंफण, चटकदार संवाद, सहजसुंदर शैली असे असतानाही या कादंबऱ्या वाचकमनाची पकड घेऊ शकल्या नाहीत. वैदर्भीय कादंबरीविश्वातील रंजनवादी कादंबरी काहीशी वेगळी ठरते. त्यात सर्वात महत्त्वाचे म्हणजे विदर्भातील कादंबरीकारांनी जीवनाशी संगत कधीच सोडली नाही. चार घटकांपुरते रंजन करण्याचा संकुचित उद्देश वैदर्भीय कादंबरीचा नव्हता. मनात खदखदत असलेल्या अनुभूतीला वाट करून देण्यासाठी हे लेखक कादंबरीकडे वळले असल्याने त्यांच्या रचनांमधून जीवनातील अनाकलनीय वळणाचे, कारण्याचे आणि उदात्ततेचेही दर्शन घडते.

बीजशब्द : रंजनवादी कादंबरी, वैदर्भीय, विदर्भेतर, अश्रू, नांदतं घर, दुनिया

प्रस्तावना

मराठी साहित्यात स्वातंत्र्योत्तर साठपूर्व वैदर्भीय कादंबरीने अत्यंत मोलाचे योगदान दिले. मात्र वैदर्भीय कादंबरीचा प्रवास काहीसा दुर्लक्षित राहिला किंवा प्रसिद्धी व समीक्षेपासून वंचित राहिला. प्रसिद्धी तंत्राची जाण आणि आधुनिक सुविधांनी युक्त अशी ग्रंथनिर्मिती केंद्रे विदर्भात त्या काळात असती तर विदर्भेतर कादंबरीच्या तुलनेत वैदर्भीय कादंबरीचीच सर्वगुणसंपन्नतेमुळे सर्वाधिक चर्चा झाली असती.

साठपूर्व आणि साठोत्तर असे दोन टप्पे वैदर्भीयच नव्हे तर समग्र मराठी साहित्यात महत्त्वाचे म्हणून अभ्यासले जातात. त्यातही कादंबरी हा अत्यंत लोकप्रिय वाङ्मयप्रकार म्हणून ओळखला जातो. स्वातंत्र्योत्तर साठपूर्व काळात विदर्भात आणि विदर्भाव्यतिरिक्त उर्वरित महाराष्ट्रात विपुल प्रमाणात कादंबरीनिर्मिती झाली. पश्चिम महाराष्ट्रात इतर प्रकारांच्या तुलनेने रंजनवादी कादंबऱ्या अधिक दिसतात. जीवनवादी कादंबऱ्यांपासून फारकत घेतलेल्या या भागातील लेखक नामवंतही आहेत आणि नवोदितही आहेत. विदर्भातील आणि विदर्भातील रंजनवादी कादंबऱ्यांमध्ये काहीसा फरक जाणवतो, तो या शोध निबंधात मांडण्याचा प्रयत्न केला आहे.

रंजनवादी कादंबऱ्या

विदर्भाबाहेरील रंजनवादी कादंबऱ्या

स्वातंत्र्यपूर्व काळात वाचकांच्या मनावर अधिराज्य गाजविणाऱ्या प्रा. ना.सी. फडके यांच्या 'भरारी', 'जहर', 'जेहलम', 'धोका', 'गीत जुने सूर नवे', 'असाही एक त्रिकोण', 'पुरुष जन्मा ही तुझी कहाणी', 'किती जवळ? किती दूर?', 'चंद्रावरचे डाग' इत्यादी कादंबऱ्या स्वातंत्र्योत्तर प्रकाशित झाल्या. या कादंबऱ्यांमध्ये प्रेम हाच विषय प्राधान्याने दिसतो. 'भरारी', 'जहर', 'धोका' या कादंबऱ्यांचा विषय विवाहबाह्य संबंध किंवा विवाहाशिवाय एकमेकांजवळ राहणाऱ्या स्त्री-पुरुष संबंधांवर आधारित आहे. कथेची मनोहर गुंफण, चटकदार संवाद, सहजसुंदर शैली असे असतानाही या कादंबऱ्या वाचकमनाची पकड घेऊ शकल्या नाहीत.

वि.स. खांडेकर यांच्या 'अश्रू' या कादंबरीबाबतही असेच म्हणता येते. यातील शिक्षक असलेला नायक शंकर हा ध्येयवादी आहे. जगातील दारिद्र्य, महागाई, नैतिक अधःपतन यांमुळे तो गांजून गेला आहे. तरीही कल्पनेने तो ध्येयवादीच आहे. हा ध्येयवाद वास्तवात उतरविण्याचा त्याचा आटोकाट प्रयत्न आहे. मात्र यात तो

अपयशी ठरतो. या व्यक्तिरेखेतून लेखकाने चित्रित केलेले मध्यमवर्गीयांच्या दुबळेपणाचे, असहायतेचे जीवन वाचकांच्या मनावर तितकासा ठसा उमटवत नाही.

‘गाठभेट’ ही अद्भुतरम्य पण चटका लावणारी कादंबरी लिहिणाऱ्या वि.वि. बोकील यांच्या ‘ठिगळ’, ‘मायेची शाल’, ‘सात पावले’, ‘सखी’ अशा प्रेम आणि सांसारिक जीवनावर आधारलेल्या कादंबऱ्या प्रकाशित झाल्या. कथेचा आटोपशीरपणा, चित्तवेधकता, खेळकरपणा हे लेखकाच्या लेखणीचे वैशिष्ट्य.

द.र. कवठेकरांची ‘रूपेरी कडा’ ही आकाराने मोठी असूनही कंटाळवाणी न ठरता शेवटपर्यंत वाचकांच्या मनावर पकड ठेवते. सुधाकर आणि क्षमा या प्रमुख पात्रांची कहाणी निवेदन करणाऱ्या या कथेचा शेवट नाटकी वाटला तरी त्यात उत्कटता आणि परिणामकारकता आहे. त्यांच्या ‘वाट पाहता लोचन’, ‘आशियाना’ या अन्य कादंबऱ्या.

फडके आणि खांडेकर यांच्या कादंबरीतंत्राची नवोदितांवरील मोहिनी स्वातंत्र्यानंतरही कमी झाली नाही. फडक्यांच्या कादंबरीतील प्रेमाचा त्रिकोण आदर्शवत मानून त्याच ढाच्यातल्या कादंबऱ्या निर्माण करणाऱ्या लेखकांची संख्या अधिक आहे. जीवनानुभव कमी व सभोवतीच्या सामाजिक आव्हानांची जाण नसल्याने व वास्तवाकडे डोळेझाक करून प्रेमविषयातच गुरफटल्याने संपूर्ण रसिकवाचकांवर त्यांचा प्रभाव पडू शकला नाही. भडक चित्रण किंवा सनसनाटीपणा आणण्यासाठी वाटेल त्या क्लृप्त्या योजण्यात हे लेखक पुढे आहेत. एका पुरुषावर दोन स्त्रियांचे प्रेम, त्यातून निर्माण होणारा संघर्ष, पत्नीची प्रतारणा करणारा पती, वेश्येच्या जीवनातील विदारक घटना, चुंबनवर्षावाच्या प्रणयकथा आणि भडकपणा यांतच कथानके आलटून पालटून गुंफल्याचे दिसते. बेगडी प्रेमकथा किंवा अशा दिखावू कथानकांच्या संख्येत मोठी वाढ स्वातंत्र्यानंतर झाली होती. आ.रा. फुले यांच्या ‘चांदण्याच्या उन्हात’, ‘उद्रेक’, ‘पिंजऱ्याचं दार उघड’, प्रभाकर अत्रेची ‘रंगात रंगलो मी’, मा.दा. देवकारेच्या ‘भ्रमर’, ‘वासना’, दत्ता जी. कुळकर्णी यांच्या ‘माझी प्रिया’, ‘एक दिवस’, महादेव मोरे यांच्या ‘प्रवाह’, ‘बळी’, ‘वर आभाळ खाली धरती’, र.मा. पाटील यांची ‘मातीत मिळालं मोती’, निशिकांत काकोडकरांची ‘गिधाडे’, शशी पटवर्धनांची ‘दोन डोळे हजार खिडक्या’, वि.ज. बोरकरांची ‘जिराफ’, ग.वा. बेहरे यांची ‘जळणं थोडं बाकी आहे’, म.पां. भावे यांची ‘असा मी काय गुन्हा केला?’, सी.पु. वालावलकरांची ‘भातुकली’, वसंत गांगलांच्या ‘त्रिकोणाची चवथी बाजू’, ‘शबरीची बोरे’, ह.का. हसमनीस यांच्या ‘मी अमृतात न्हाले’, ‘कुंकू माझं भाग्याचं’ या सर्व लेखकांनी अत्यंत सोपी सोपी गणिते मांडून वाचकांचे मनोरंजन करण्याचा प्रयत्न केला. वास्तवापासून दूर गेल्याने त्या कादंबऱ्या केवळ रंजनापुरत्या मर्यादित राहिल्या व काही प्रमाणात नीरस, निकस व समाजाविन्मुख ठरल्या. तोच तो पणा आणि केवळ रंजनाच्या उद्दिष्टामुळे जनमानसाची पकड घेण्याचे सामर्थ्य या कादंबऱ्यांच्या हातून निसटले.

विदर्भातील रंजनवादी कादंबऱ्या

वैदर्भीय कादंबरीविश्वातही रंजनवादी कादंबऱ्या मोठ्या प्रमाणावर निर्माण झाल्या. मात्र विदर्भेतर मराठी कादंबरीपेक्षा वैदर्भीय कादंबरी काहीशी वेगळी ठरते. त्यात सर्वात महत्त्वाचे म्हणजे विदर्भातील कादंबरीकारांनी जीवनाशी संगत कधीच सोडली नाही. चार घटकांपुरते रंजन करण्याचा संकुचित उद्देश वैदर्भीय कादंबरीचा नव्हता. मनात खदखदत असलेल्या अनुभूतीला वाट करून देण्यासाठी हे लेखक कादंबरीकडे वळले असल्याने त्यांच्या रचनांमधून जीवनातील अनाकलनीय वळणाचे, कारुण्याचे आणि उदात्ततेचेही दर्शन घडते.

प्रेम कथा ही या कादंबरीचा एक भाग होती; परंतु थिल्लरपणाच्या आहारी न जाता प्रेमातील सर्व संभवनीय बाजूंवर विचारपूर्वक आणि गांभीर्याने लिखाण झालेले आढळते. महाविद्यालयीन वातावरणात फुलणाऱ्या प्रेमावर वैदर्भीय लेखकांनी कादंबऱ्या निर्माण केल्या असल्या तरी त्यातील तारुण्यसुलभ अवखळपणापेक्षा त्यातील वैचारिक प्रगल्भताच वाचकांना भारावून टाकते. साठ संपता संपता किंवा त्यानंतर लगेच आलेल्या कादंबऱ्यांमध्ये काही उल्लेख करावयाचे झाल्यास ‘वचना’, ‘काय गुन्हा केला?’ या भाऊ मांडवकरांच्या कादंबऱ्या, ‘तुषार’ ही श्रीकांत राय यांची कादंबरी, ‘अस्पृशी’ ही एकनाथ बिजवेची कादंबरी, ‘अबोली’ ही कृष्णाकांत पराते यांची कादंबरी यांमधून अशा प्रीतिकथा रंगविण्यात आल्या आहेत. या सर्व कादंबऱ्यांमधून त्यांच्या पात्रांच्या वाट्याला आलेले दुःख वाचकांना अंतर्मुख करते.

स्वातंत्र्योत्तर साठपूर्व काळातील मा.ना. भोळे यांची एक रंजनवादी सुखान्तिका ‘दुनिया’. ह्या कादंबरीत नायक—नायिकेच्या प्रथम भेटीत एकमेकांकडे आकर्षित होणे, प्रत्येक खेळात ते दोघे एकमेकांचे सहयोगी खेळाडू म्हणून निवडले जाणे, मध्येच नायिकेला स्वतःच्या ध्येयाची आठवण होणे, मग ‘प्रेम की ध्येय’ हा संघर्ष, त्यातून

विकल्प, नायकाचे परागंदा होणे, त्यानंतरच्या काळात दोघांनाही एकमेकांवर असलेल्या प्रेमाची महती पटणे आणि पुन्हा त्यांचे मिलन होणे अशा रुळलेल्या मार्गावरून ही कादंबरी प्रवास करते. या कादंबरीत नायक—नायिकेच्या प्रेमप्रकरणात घरच्यांची किंवा समाजाची आडकाठी नसते. घरातील व सभोवतालची परिचित मंडळी त्या दोघांचे भले व्हावे, याचसाठी प्रयत्नशील दिसतात.

लेखिका सुमती धनवटे यांची कादंबरी 'वादळज्योत'. 'समाजात अन्यायाच्या जात्याखाली ज्या स्त्रिया भरडल्या जात आहेत, त्यांच्याकडे सहानुभूतीच्या नजरेने पाहिलं जावं, असा उद्देश बाळगून ही कादंबरी लिहिली आहे.'^१ असे लेखिका सुमती धनवटे यांनी स्वतः म्हटले आहे. प्रेमाच्या त्रिकोणातून ही कादंबरी फडके तंत्राचा वापर करते. सुरुवातीची प्रकरणे आकर्षित करणारी, वाचकांना गुंतवणारी, पुढे बहरत गेलेली प्रेमकथा, निरगाठ—सुरगाठ—उकल या पद्धतीने कथानकाला फुलवत ठेवणे हे तंत्र आणि मोहक शैलीमुळे ही कादंबरी वैदर्भीय रंजनवादी कादंबऱ्यांमध्ये उठून दिसते.

या कादंबरीपूर्वी लेखिकेने लिहिलेल्या 'जय—पराजय' या कादंबरीतही नायक—नायिकेचे एकमेकांजवळ येणे, विभक्त होणे आणि पुनर्मिलन हाच मार्ग अनुसरला आहे. नायिका मर्यादाशील तर नायक बेळूट, स्वैराचारी, त्यातून निर्माण होणारे भावनिक, वैचारिक संघर्ष आणि शेवटी नायकाचे मतपरिवर्तन ही कथानकाची मांडणी आकर्षक आहे.

'मी एकटीच जाणार' ही लीला देशमुखांची वैद्यकीय पेशाची पार्श्वभूमी लाभलेली ही एक प्रेमकथा. 'स्त्रीने वाटेल तसे कष्ट उपसावे अन् थोडं स्वास्थ्य मिळतात पुरुषाची फुलपाखरी वृत्ती बाहेर भटकू लागवी, हे खरोखर आजच्या सुशिक्षित स्त्रीच्या संसाराचं स्वरूप आहे. बरोबरीची बुद्धिवान, ध्येयवादी स्त्री आजच्या पुरुषाची ही फुलपाखरी वृत्ती अजमावून घ्यायला असमर्थ ठरली आहे'^२ हे सांगण्याच्या उद्देशाने या कादंबरीची रचना केली गेली आहे. लीला देशमुखांच्या कादंबऱ्यांवर फडक्यांच्या शैलीची छाप असून कलावादाकडे व रंजनवादाकडे त्यांचा झुकता कल आहे. स्वप्नमय आभासात्मक विश्वात त्यांच्या नायक—नायिका वावरत असतात.

'वीस दिवस' ही श्रीकांत राय म्हणजेच श्रीकांत नारायण आगाशे यांची प्रेमविषय साकारणारी कादंबरी. पत्नीप्रेमाची कथा असली तरी वेड्यांचे अनुभव अतिशय दर्जेदारपणे वर्णिले आहेत. वाचकप्रिय निर्मिती करायची म्हणून उद्धव शेळक्यांनी 'नादतं घर' ही कादंबरी निर्माण केली. त्यामुळे दमदार कथानकाचे हाल झाले. घरात दारिद्र्य असूनही यशवंताचे अभ्यासाकडे होणारे दुर्लक्ष, त्याचा सिनेमाचा नाद, शालूचे प्रेमप्रकरण आणि त्यातून उद्भवणारे संकट, वडील मुलाचे वेगळे होणे हे मध्यमवर्गीयांच्या जीवनातील सुखदुःखाचे चित्रण या कादंबरीत आले आहे.

ग.त्र्यं. माडखोलकरांच्या ज्या चार कादंबऱ्यांचा आपण उल्लेख यापूर्वी केला त्या म्हणजे 'स्वप्नांतरिता', 'अनघा', 'असंधती', 'रुक्मिणी'. या चारही कादंबऱ्या नायिकाप्रधान असून समकालीन राजकारणाचे व्यापक चित्रण, क्रांतिकारकांविषयी आत्मीयता आणि उग्र शारीरिक प्रेम हे त्यांच्या कादंबऱ्यांचे विशेष त्यातून जाणवतात. याच काळात लीला दीक्षितांची 'मधुबोल', गो.सं. गिरटकरांची 'पावना', द.चि. सोमणांची 'वाड्यांच्या वाड्यात', ह.चि. दातारांची 'मशाल', द.ग. प्रधानांची 'जीवनप्रवाह' अशा अनेक कादंबऱ्यांनी वाचकांचे रंजन करणे हेच ध्येय आखल्याचे जाणवते. असे असले तरीदेखील या कालखंडातील वैदर्भीय रंजनवादी किंवा करमणूकप्रधान कादंबरीने वाचकांचे रंजन करताना जीवनाची साथ सोडली नाही, हे वैशिष्ट्य नाकारता येणार नाही. प्रेम चित्रण ही रंजनवादी कादंबरीची प्रवृत्ती असली तरी ही कादंबरी सहसा थिल्लर पातळीवर जात नाही. गांभीर्यपूर्वक प्रेमविषयक सर्व संभवनीय पैलूंचा विचार साहित्यिकांनी केलेला आहे. तारुण्यसुलभ अवखळपणाबरोबरच वैचारिकतेलाही प्राधान्य दिल्याचे लक्षात येते.

समारोप

स्वातंत्र्योत्तर काळात समकालीन वाचकांच्या आवडीनिवडी आणि सुखासीन कादंबरीकडे तरुणांचा ओढा लक्षात घेऊन फडके, खांडेकर, माडखोलकर अशा कादंबरीकारांनी लेखन केले. जीवनातील दुःखाला कंटाळून कल्पनाविश्वात रमणाऱ्या सुशिक्षित तरुण वाचकांची नस या साहित्यिकांनी अचूक पकडली होती. 'प्रेम' हा विषय मोठ्या प्रमाणावर हाताळून नायक—नायिकेची भेट—ओळख—प्रेम—भेटीगाठी—वाद—ताटातूट—विरह—पुनर्मिलन हा मार्ग तसेच आदि—मध्य—अंत याच पद्धतीने शेवट गोड करणे, हेच तंत्र स्वातंत्र्योत्तर साठपूर्व वैदर्भीय रंजनवादी कादंबरीचे दिसते. वाचकप्रिय आडाखे जवळ करित काही लेखकांनी आपल्या दमदार कथानकाचे मातेरे करून

घेतले. राजकारण वर्णनाचा मोह न आवरता आल्याने त्याला पुढे करून विरंगुळा किंवा मनाला तजेला आणण्यासाठी तर प्रेमाची पेरणी केली नाही ना, असा प्रश्न काही कादंबऱ्यांच्या बाबतीत पडतो. स्वातंत्र्यलढ्याची पार्श्वभूमी आणि कम्युनिस्टांचा, क्रांतिकारकांचा आदर असल्याने काही कादंबरीकारांनी त्यांचे विचार व नायकही तशा पद्धतीचे दाखविले आहेत. रंजनवादी भूमिकेतून काही कादंबऱ्या शृंगारिक वर्णनाकडे वळल्या असून भावना चाळवणारे लेखन म्हणूनही त्यावर टीका झाली.

साठपूर्व वैदर्भीय आणि विदर्भेतर रंजनवादी कादंबरीचा अभ्यास करताना लक्षात येते की विदर्भाबाहेरील मागणी तसा पुरवठा केल्या गेलेल्या कादंबऱ्यांप्रमाणे वैदर्भीय रंजनवादी किंवा करमणूकप्रधान कादंबरीने वाचकांचे रंजन करताना जीवनाची साथ सोडली नाही. प्रेम चित्रण ही रंजनवादी कादंबरीची प्रवृत्ती असली तरी ही कादंबरी सहसा थिल्लर पातळीवर जात नाही. गांभीर्यपूर्वक प्रेमविषयक सर्व संभवनीय पैलूंचा विचार साहित्यिकांनी केलेला आहे. तारुण्यसुलभ अवखळपणाबरोबरच वैचारिकतेलाही प्राधान्य दिल्याचे लक्षात येते.

संदर्भ

१. धनवटे, सुमती, वादळज्योत, परचुरे प्रकाशन मंदिर, मुंबई, पहिली आवृत्ती, १९५७, प्रस्तावना.
२. देशमुख, लीला, मी एकटीच जाणार, वर्धा, पहिली आवृत्ती, १९५३, पृ. ७९.



जल व्यवस्थापन ही काळाची गरज

प्रा. एन. व्ही. नरुले

भूगोल विभाग प्रमुख

इंदिरा महाविद्यालय, कळंब

E Mail: narulenilkantha3@gmail.com भ्रमणध्वनी ९९२३९०९२९६

प्रस्तावना :

मानवाचे मूलभूत अंग म्हणून पाण्याचा उल्लेख होतो. पाणी मानवाचे जीवन आहे. परंतू कलीयुगामध्ये नैसर्गिक पर्जन्यवृष्टीचा अनियमितपणा/अनिश्चिती यामुळे अवर्षण—दुष्काळासारखी परिस्थिती निर्माण होत आहे, त्यामुळे जीवोपयोगी पाण्याचे दुर्भिक्ष जाणवताना दिसून येत आहे. वाढती लोकसंख्या, शेतीमालाचे उत्पादन, विद्युतशक्ती व उद्योगधंदे, औद्योगिकीकरण आणि शहरीकरण इत्यादी गोष्टींना पुरेसे पाणी उपलब्ध करता येत नाही. त्यातून पर्यावरणीय संतुलन निर्माण होत आहे. आजकाल सिंचन म्हणजे केवळ शेती उत्पादनासाठी पाण्याचा वापर करून त्याचे योग्य नियोजन व व्यवस्थापन करणे ही जलसिंचनाची परिभाषा समाजात प्रचलित झालेली आहे. ऊसासारख्या नगदी पिकांना मोठ्या प्रमाणावर पाण्याचा पुरवठा होतो. भूमिगत पाण्याची पातळी खोलवर गेली आहे. त्यामुळे पिण्याच्या पाण्याचा कमतरता जाणवत आहे. यावर कृत्रिम पर्जन्यवृष्टीचे प्रयोग अंमलात आणले जात आहेत. परंतु जलसंधारण किंवा संवर्धनाकडे कोणाचेही लक्ष नाही. वैश्विक स्तरावर दरवर्षी स्टॉक होम जलपरिषद भरवली जाते आणि त्यातून पाणी समस्येवर वैश्विक विचार करून स्थानिक स्तरावर पाण्याचा प्रत्येक शेंब वाचवा असा संदेश दिला जातो. परंतु अधनाढय शक्तीमुळे उपलब्ध पाण्याचा जास्त वापर होवून जल समस्येने उग्र रूप धारण केलेले आहे. या संदर्भात लोक प्रबोधन, पाण्यासंबंधीचे योग्य धोरण, प्राधान्यक्रम व मानसिकता बदलण्याची गरज आहे. लोकांचा सहभाग व नियोजनपूर्वक जलसंपत्तीचे व्यवस्थापन याची जाणीवपूर्वक कार्यवाही करून पाणी समस्येवर मात करणे शक्य होईल.

विषय विवेचन :

सन १७७६ मध्ये प्रसिद्ध 'एन एन्क्वायरी इन टू द नेचर अँड कॉजेस ऑफ द वेल्थ ऑफ नेशन्स' या ग्रंथात अर्थतज्ञ एंड्रयू स्मिथ यांनी असे म्हटले की " पाण्यावाचून मनुष्य तडफडतो, परंतु पाण्याला कवडीची किंमत नाही, आणि हिऱ्याचा काहीच उपयोग नसून तो अनमोल आहे." हा मानवी संस्कृतीचा एक विरोधाभास आहे. म्हणजेच स्मिथ यांनी अनेक वर्षांअगोदर या गोष्टीकडे लक्ष वेधण्याचा प्रयत्न केला होता. त्याचप्रमाणे अनेक तज्ञांनी सुध्दा बऱ्याचदा जलसंपत्तीचा मुद्दा समोर आणून जागरूकता निर्माण करण्याचा प्रयत्न केला. परंतु जलसंपत्तीचा वापर अत्यंत निष्काळजी पणाने करण्यात आला. पाणी प्रदुषित करण्यात येवून पाण्याचे अनेक स्रोत विविध कारणासाठी नष्ट करण्यात आलेले. याचाच परिणाम यावर्षी जलाशयांवर कडक बंदोबस्त ठेवण्याची पाळी आपल्यावर आली. कालव्यातून वाहणाऱ्या पाण्याची चोरी करण्यात येवू नये यासाठी पहारा ठेवावा लागला. महाराष्ट्र राज्यात काही ठिकाणी पाणीपुरवठ्यासाठी रेल्वेने पाणीपुरवठा करावा लागला, एकंदरीतच सुजलाम सुफलाम म्हणवणाऱ्या भारतातील हे चित्र आहे.

जलसंकट :

आंतरराष्ट्रीय जलव्यवस्थापन संस्थेने सन २००३ ते २००४ या वर्षात केलेल्या एका अभ्यासावरून भारतात सन २०२५ पर्यंत जगाच्या गरजेच्या एक पंचमांश पाणी वापरासाठी लागेल असा अंदाज व्यक्त केला आहे, म्हणजेच पाणी वापरात मोठे चढउतार दिसून येतील. भारतातील १०० कोटी हेक्टर जमिन सिंचनाखाली येवून त्यातील ८५ टक्के जमिन भूजल साठ्यावर अवलंबून राहिल. पृथ्वीवरील ९७ टक्के जलसाठा सागरामध्ये आहे, दोन टक्के हिमनद्या व बर्फ यात समाविष्ट आहे, आणि फक्त एक टक्के साठा नद्या, तळी, सरोवर, जमिनीवरील आर्द्रता, व वातावरणातील बाष्प यामध्ये दिसून येते.

सध्याच्या अंदाजानुसार सन २०५० पर्यंत जगाच्या लोकसंख्येत ३०० कोटी लोकांची भर पडेल इ.स. २०१२ पर्यंत जगातील पाच माणसांमागे एका माणसाला स्वतःची तहान भागवता येणे शक्य नव्हते

आणि जगातील तहानलेल्यांची संख्या इ.स. २०१५ पर्यंत अर्ध्यावर आणण्याचे उद्दिष्ट संयुक्त राष्ट्रसंघाचे होते, परंतु ते पूर्ण झाले नाही. सन १९९१ पासून आशिया खंडातील अनेक देशात उदाहरणार्थ चीन व भारतात जलसंकट आवासून उभे आहेत. दरडोई वार्षिक १ हजार ७०० घनमिटर पाणी उपलब्ध होत नसेल तर त्या देशावर जलसंकट आहे असे समजले जाते. अमेरिकेतील नागरिक दररोज कमीतकमी ५८० लिटर पाण्याचा उपयोग करतात, चीन मध्ये ९० लिटर, तर भारतात ८० लिटर पाणी शहरात वापरतात, परंतु ग्रामिण भागात ५० लिटर पाणीही उपलब्ध होताना दिसून येत नाही. यावरून असे म्हणता येईल की हा पाण्याचा ताण समाजातील स्थैर्य धोक्यात आणण्याची शक्यता आहे असा इशारा संयुक्त राष्ट्रसंघाने दिलेला आहे.

भारताची राष्ट्रीय जलनीति व प्रकल्प :

जगभरात जागतिक तापमान वाढ, लोकसंख्या वाढ व जलसंकट या गोष्टी समोर येत आहेत याबाबतीत आपले भारत साकार जागृत आहे कारण भारताने उपलब्ध जलस्रोतांचा उपयोग संभाव्य टंचाईच्या पार्श्वभूमीवर योग्यप्रकारे करण्याच्या दृष्टिने तयार केलेल्या राष्ट्रीय जलधोरणाचा स्वीकार २०१२ मध्ये झालेल्या राष्ट्रीय जलसंसाधन परिषदेत केला. या धोरणामध्ये जलस्रोतांचे संरक्षण, विकास आणि चांगल्याप्रकारे व्यवस्थापन अशा अनेक शिफारसी ठेवण्यात आल्या आहेत. भारतात दरवर्षी पाण्याची उपलब्धता ही १८६९ अरब घनमिटर असून त्यापैकी ११२३ अरब घनमिटर पाण्याचा उपयोग केला जातो. भारत सरकारने ८१५० कोटी रुपयांच्या राष्ट्रीय पातळीवरील प्रकल्पांना मंजूरी दिलेली आहे. यापैकी महा राष्ट्रातील गोसीखुर्द जलसिंचन प्रकल्प, पश्चिम बंगाल मधील तिस्ता बैराज परियोजना, पंजाबमधील शाहपूरकंडी परियोजना आणि उत्तरप्रदेशातील शरयू नहर परियोजना आहेत. नर्मदा सरोवर, सरदार सरोवरही जवळपास पूर्ण झालेले आहेत. एकंदरीतच भारतात भूजल पुनर्भरण प्रमाण आणि पध्दतीमध्ये सुधारणा करण्यास मोठा वाव आहे.

निष्कर्ष :

शोडक्यात जागतिक पातळीवर तापमान वाढ आणि त्यातून निर्माण होणारे गंभीर प्रश्न यासंदर्भात भारत सरकार महत्वाची भूमिका बजावण्याचा प्रयत्न करित आहे. राष्ट्रीय स्तरावर समस्या होत जाणाऱ्या जलस्रोतांचे संरक्षण, संवर्धन याबाबतही सरकार विविध योजना आखण्याचा व राबविण्याचा प्रयत्न करित आहे. नदीजोड प्रकल्पासारखे प्रकल्प राबवितांना संवागीण अभ्यास करण्याची गरज आहे. यासाठी जलस्रोतांचे संरक्षण, संवर्धन आणि तिर्व होणारे जलसंकट रोखण्यासाठी पाणी, जलस्रोतांचे होणारे प्रदुषण टाळणे, सुयोग्य जलव्यवस्थापन करणे, सांडपाण्याचा व मैल्याच्या तसेच रासायनिक उद्योगातील टाकाउ पदार्थांची योग्य व्यवस्था लावणे, अशा अनेक गोष्टी जलसंकट टाळण्यासाठी आत्यंतिक महत्वाच्या आहेत.

केवळ जलसंकट टाळण्यासाठी नाही तर एकूणच पर्यावरण संतुलन आणि जीवसृष्टीच्या दृष्टीने अत्याधिक महत्वाच्या आहेत.

संदर्भ :

- १) पर्यावरणीय भूगोल – डॉ. यू. बी. सिंह
- २) भारताचा समग्र भूगोल – ए. बी. सवदी व पी. एस. कोळेकर
- ३) योजना विशेषांक



संत बहिणाबाई आणि त्यांचे हिंदी अभंग

प्रा.डॉ.सौ. वीरा मांडवकर

सहा. प्राध्यापक, मराठी विभाग

इंदिरा महाविद्यालय, कळंब, जि. यवतमाळ ४४५४०१

E mail: pavanmandavkar@yahoo.com भ्रमणध्वनी ९४०३०१४८८५

प्रस्तावना :

‘संतकृपा जाली । ईमारत फळा आली ।१॥
ज्ञानदेवे घातला पाया । उभारिले देवालाया ।।२॥
नामा तयाचा किंकर । तेणे रचिले आवार ।।३॥
जनार्दन येकनाथ । खांब दिल्ली भागवत ।।४॥
तुका जालासे कळस । भजन करा सावकास ।।५॥
बहेणि फडकती ध्वजा । निरोपण केले वोजा ।।६॥’

(‘संत बहेणाबाईचा गाथा’ अभंग क्र. १४३)

या ओळींतून संतपरंपरेचा लेखाजोखा ज्यांनी मराठी सारस्वतात अजरामर केला, त्या संत बहिणाबाईचा परिचय कितीजणांना आहे? रंगाच्या काही फटकान्यांनी एखादा कुशल चित्रकार संपूर्ण विश्व आपल्या नजरेपुढे उभे करतो, तद्वतच वारकरी संप्रदायाचा इतिहास मोजक्या शब्दांतून आपल्यापुढे मांडणाऱ्या संत बहिणाबाई. शब्द परिचित; पण कर्ता अपरिचित, कर्ता काहीसा परिचित; पण कर्त्याचे कर्तृत्व अपरिचित. अशी शोकांतिका ज्यांच्या वाटचला आली, असे दुर्लक्षित व्यक्तिमत्त्व म्हणजे संत बहिणाबाई. ‘ज्ञानदेवे रचिला पाया । तुका झालासे कळस ।।’ या दोन ओळींनी तर गेली तीनशे वर्षे मराठी वाङ्मयाच्या पानापानांवर, वक्त्यांच्या ओठाओठांवर अधिराज्य केलेले आहे. संत बहिणाबाई एक स्त्रीसंत; पण तरीही वाङ्मयीन संशोधनाच्या क्षेत्रात त्यांच्या पदरी उपेक्षाच आल्याचे जाणवते.

बीजशब्द : संतपरंपरा, परमार्थ, प्रपंच, अभंग, भक्ती, रचना, श्रीकृष्ण

संत वाङ्मय :

संत तुकारामांच्या एकमेव स्त्रीशिष्या संत बहिणाबाई यांच्यावर तुकोबांची साक्षात कृपा झाली. प्रपंचात राहूनही परमार्थ साधण्याची त्यांची कला. ओज, माधुर्य, विचारसौंदर्य, वाक्चातुर्य अशा अनेक गुणांनी परिपूर्ण असे त्यांचे वाङ्मय. तरीही हे वाङ्मय संत ज्ञानेश्वर, संत नामदेव, संत तुकारामांच्या साहित्याप्रमाणे जगाच्या कानाकोपऱ्यात पोचू शकले नाही.

बहिणाबाईचे अभंग म्हणजे तत्कालीन स्त्रीजीवनाचा आरसा. वयाच्या तिसऱ्या वर्षी बिजवराशी झालेला विवाह, त्याच्यासोबतच परागंदा होऊन करावी लागलेली भटकंती, तामसी नवऱ्याने केलेला छळ अशा संकटांमुळे गाईवासरंत रमून जात, जीवनाची दिशा शोधत निघालेल्या बहिणाबाईंना आध्यात्मिक उन्नतीचा मार्ग दाखविला, तो जयरामस्वामींनी. स्वप्नामध्ये संत तुकारामांचा अनुग्रह प्राप्त झाला आणि त्यांचे जीवन पूर्णतः बदलून गेले. त्यांचे संघर्षमय जीवन त्यांच्या अभंगांतून आर्ततेने उतरले. जीवनातील स्थित्यंतराचा भावनोत्कट शब्दबद्ध आविष्कार म्हणजे त्यांचे अभंग.

वास्तविक पाहता समग्र संतवाङ्मय हे मराठी साहित्याचे केवळ आभुषणच नाही, तर भारतीय संस्कृतीला लाभलेले मोठे वरदान आहे. भक्ती हाच या संतसाहित्याचा स्थायी भाव आहे. ‘संत म्हणजे लोककल्याणाची जबाबदारी मनी बाळगून कर्तव्यदक्षतेने वर्तणारे शोर महात्मे. जनतेला आत्म्याची ओळख करून देऊन त्यांच्यात आदर्श जीवनमूल्ये ठेवून तदनुसार जगण्याची स्वतंत्र अशी जीवननिष्ठा त्यांना प्राप्त करून देणे, ही संतांनी आपली सामाजिक जबाबदारी मानली होती. नानाविध मतमतांच्या वादळात सापडलेल्या, स्वहिताचे भान हरवून बसलेल्या व हतबुद्ध झालेल्या समाजाला त्यांनी डोळस भक्तीचा मार्ग दाखविला.’^१ ‘चक्रधरांनी

पुरस्कारलेली अहिंसा आणि निवृत्तिनाथांनी शिकवलेला आदर्शवाद या वारसाबळावर तेराव्या शतकातील मराठी वाङ्मय पोसले गेले व त्यातून विवेकनिष्ठ भक्तिमार्गाच्या खळखळत्या प्रवाहाने साहित्यगंगा वाहती झाली.^२

महाराष्ट्राच्या जडणघडणीत या संतांचा मोठा सहभाग आहे. तेराव्या शतकापासून आजपर्यंत महाराष्ट्राला संतांची वाण पडली नाही. त्यात स्त्रीसंतांचाही मोठा वाटा आहे. आद्य कवयित्री महदंबेपासून संत बहिणाबाईपर्यंत अनेक स्त्रीसंत होऊन गेल्या.

बहिणाबाईचे हिंदी अभंग :

बहिणाबाईच्या कालखंडात दक्षिणेत अशांतीचे साम्राज्य होते. बहामनी आणि मोगल यांच्यात सतत संघर्ष सुरू होता. बहिणाबाईच्या प्रांतावर तेव्हा दिल्लीच्या मुघल बादशहाच्या सुभेदाराचे राज्य होते. दिल्लीस इ.स. १६२८ ते १६५८ पर्यंत शहाजहान व त्यानंतर इ.स. १६५८ ते १७०७ पर्यंत औरंगजेबाचे राज्य होते. औरंगजेब दख्खनचा सुभेदार म्हणून प्रथम इ.स. १६३६ ते १६४४ व दुसऱ्यांदा इ.स. १६५३ ते १६५८ मध्ये राज्य करीत होता. दुसऱ्या वेळी त्याची नेमणूक झाली तेव्हापासून तो खडकी येथे राहू लागला व खडकीचे नाव बदलवून त्याने औरंगाबाद असे ठेवले. तेव्हापासून मुघलांचे मुख्य लष्करी ठाणे म्हणून औरंगाबादला महत्त्व आले. शिवाजी महाराजांच्या निधनानंतर इ.स. १६८० ते १७०७ पर्यंत पुन्हा औरंगजेब दक्षिणेस येऊन राहिला. औरंगजेब व मराठे तसेच आदिलशहा व कुतुबशहा यांची आपापसात सारखी युद्धे होत होती. अशा परिस्थितीत बहिणाबाईचा हिंदी भाषेशी संबंध येणे अपरिहार्यच होते. म्हणून त्यांनी हिंदी रचना केल्या, यात आश्चर्य वाटण्याजोगे काही नाही. आश्चर्य वाटते ते याचे की, एक ग्रामीण भागातील स्त्री असूनही त्यांच्या हिंदी रचना शुद्ध स्वरूपात आणि दोषविरहित आहेत.

संत बहिणाबाईंनी रचलेल्या हिंदी पदांची संख्या एकूण २२ आहे, ती पदे खालीलप्रमाणे :-

१. देवकी कहे सुन बात खोलत जावत है अविनाश रे ॥ (अ. ३९०)
२. ये गोकुल चल हो कहत मुन्हारी मुरारि काहेकु संकट वाके ॥ (अ. ३९१)
३. बसुदेवा तब बारन आवे दीन्ही दरबाजे रखे फेरा ॥ (अ. ३९२)
४. बसुदेवा जब देखे हरिकू वोही कारण जान ॥ (अ. ३९३)
५. जय जय कृष्ण कृपाल भयोजी येही कहो घननीला ॥ (अ. ३९४)
६. सुनो कहत है श्याम सुजानो सोवे सबही संपति दास ॥ (अ. ३९५)
७. ये गोविंद प्राप्त भयो कहा वो साधुकी संगती ॥ (अ. ३९६)
८. ये अजब बात सुनाई भाई वाको साच न मान ॥ (अ. ३९७)
९. सब ब्रजनारी सुनो हरि जनमो नारी देहभाव नहीं जाने ॥ (अ. ३९८)
१०. कंटक को मल्लमर्द । सत्य सुजानि है ॥ (अ. ३९९)
११. जिस आस जोगी जग । बहेणि ये कहत है ॥ (अ. ४००)
१२. जमुनाके तट धेनु चरावत । मेरा हरिसुं लगा है मन ॥ (अ. ४०१)
१३. मरनसो हक है रे बाबा मरन करे आप दूर ॥ (अ. ४०२)
१४. सच्चा साहेब तू येक मेरा तेरे पर बलि जाय ॥ (अ. ४०३)
१५. देव करे सो कहाँ न होवे हो जो करे सो सब होई ॥ (अ. ४०४)
१६. जटा न कंथा सिंगी न तेरे पर बलि जाऊँ ॥ (अ. ६०८ - पद)
१७. दो दिनकी है दुनिया कृष्ण नाम तमे हुसीयार ॥ (अ. ६११)
१८. बडा भेख शिर मुंडाया पेटमें वासना भूखी ॥ (अ. ६३० - मुंढा)
१९. मुंडा मुंडा सब कहते । तो काहेकू नाडते जग ॥ (अ. ६३१ - मुंढा)
२०. नंदजी आसिस भाट बहिनी मूसे गात है । (अ. ६३९ - भाट)
२१. जसोदाका पुण्य फलो पाप जावे बहिनीका जी । (अ. ६४० - भाट)
२२. गुरुने मुझे ग्यानप्याला दील राजी उसीसू ॥ (अ. ६६५ - श्लोक)

बहिणाबाईच्या हिंदी अभंगांचे विषय :

बहिणाबाईनी रचलेल्या २२ हिंदी रचनांमध्ये पदे अभंग, भाट, मुंढा इत्यादी प्रकार आढळतात. तेरा पदांमधून बहिणाबाईनी कृष्णकथा रंगवली आहे. श्रीकृष्णाचा जन्म होताच त्यांनी वसुदेव आणि देवकीला आपले दर्शन चतुर्भुज आणि घनश्याम स्वरूपात दिले. त्यावेळी वसुदेव—देवकीला देवानेच आपल्या पोटी अवतार घेतला याचे आश्चर्य वाटले, असे वर्णन ३९३, ३९४ व ३९६ क्रमांकावर आलेल्या त्यांच्या पदांमधून येते. अनेक समर्पक दृष्टांतांद्वारे बहिणाबाई पटवून देतात की, जे पुण्यवान असतात त्यांच्याच पोटी भगवान श्रीकृष्ण जन्म घेतात. अभंग क्र. ३९७ मध्ये अशक्य गोष्टी निंदकांच्या तोंडून कशा पसरविल्या जातात, ते सोदाहरण बहिणाबाईनी वर्णिले आहे. जसे, गरुडाचे पंख कावींयाने चोरले, अमृतपानाने मृत्यू झाला, कुबेर धनासाठी रडतो आहे, हनुमानाला पत्नीची आस लागली. अशाप्रकारच्या गोष्टी निंदक पसरवू शकतात, तेव्हा त्यांच्यावर विश्वास ठेवू नये, असे आवाहन त्या करतात.

अभंग क्र. ३९८, ३९९ मध्ये नंदाचे भाग्य किती शोर म्हणून त्याच्या घरी कृष्णजन्म झाला. अनेकांना पुण्याकरिता कितीतरी प्रयत्न करावे लागतात. नंदाला काहीही न करता त्याचे पुण्य इतके अगाध की त्याच्या घरी गोविंद प्रकट झाला.

अभंग क्र. ४०१ मध्ये गोपालकृष्णाचे वर्णन केले आहे. यमुनेच्या तीरावर गाई चारणारा हा गोविंद त्याचे पिवळे वस्त्र, कानात कुंडले, डोक्यावर मोरपीस, सुवासिक हार आणि सुमधुर संगीत अशा सर्गीया गुणांनी युक्त असलेल्याचे मला वेड लागले आहे.

‘बहेणि कहे सब भूल गये । मेरा हरिसुं लगा है मन ॥’

बहिणाबाईची कृष्णाप्रती असलेली ही तन्मयावस्था त्यांचे कृष्णाविषयी असलेले प्रेम व्यक्त करते.

अभंग क्र. ४०२ मध्ये बहिणाबाई एखाद्या तत्त्वज्ञाप्रमाणे मृत्यूवर भाष्य करतात. प्रत्येकाला एक दिवस मृत्यू येणारच आहे, त्यामुळे त्याच्यापासून दूर जाण्याचा प्रयत्न करण्यात अर्थ नाही. ज्ञानी लोक ही गोष्ट समजून घेतात आणि मृत्यूच्या भयाला दूर करतात, असे त्या शेवटी म्हणतात.

अभंग क्र. ४०४ मध्ये बहिणाबाई राममहिमा रंगवून सांगतात. रामाची विविध कर्तृत्वे त्या आपल्यासमोर सुंदर शब्दांत उभी करतात. कृष्णासोबतच रामाबद्दलही असणारा त्यांचा आदर येथे व्यक्त होतो.

६०८ व्या क्रमांकावर आलेल्या पदात बहिणाबाई संतांचे रूपवर्णन व गुणवर्णन करतात. संतांचे राहणीमान, त्यांचे विचार, आचार या सर्गीयांचे विवेचन आहे. अशा या संतांना आपण शरण गेल्याचे त्या सांगतात.

अभंग क्र. ६११ मध्ये जगाचे व जीवनाचे क्षणभंगुरत्व सांगून त्या देवाला शरण जाण्याचा सल्ला देतात. कृष्णाचे नाम तुम्हाला तारून नेईल, असे त्या सांगतात.

अभंग क्र. ६३० व ६३१ यांना ‘मुंढा’ शीर्षक देऊन त्यांत त्या खोट्या मुंढ्याची म्हणजे संन्याशाची खरडपट्टी काढताना दिसतात. हे खोटे संन्यासी जगाला दाखविण्यासाठी वेगवेगळी सोंगे घेतात व जगाला फसवितात. अशांचा त्या खरपूस शब्दांत समाचार घेताना दिसतात.

अभंग क्र. ६३९ व ६४० यांना बहिणाबाईनी ‘भाट’ असे शीर्षक दिले आहे. त्यांत नंदाला आशीर्वाद देऊन कृष्णाचे कौतुक केले आहे. कृष्णाचे पूर्ण वैकुण्ठज्ञानी असे रूप त्या येथे दर्शवितात.

अभंग क्र. ६६५ म्हणजे श्लोक असून त्यात बहिणाबाई गुरूने ज्ञान दिल्यामुळे माझे अज्ञान दूर पळाले, असे सांगतात.

अशाप्रकारे बहिणाबाई आपल्या हिंदी अभंगांतून विविध विषय समर्थपणे हाताळतात. तसेच मराठी भाषेसोबत हिंदी भाषेवरही असलेले प्रभुत्व येथे दिसून येते. तत्कालीन चालीरीती, भाषा, रूढ संकेत, व्यक्तिचित्रे हे सगळे आपल्या हिंदी अभंगांतून प्रत्यक्ष उभे करण्यात निश्चितच यशस्वी ठरलेल्या आहेत. गोपाळकृष्णाचे वर्णन करताना त्यांच्या वाणीतील प्रासादिकता मोहून घेते. खोट्या गोष्टींचा तिरस्कार, सत्य, सौंदर्य यांचा आदर हे बहिणाबाईच्या या काव्याचे वैशिष्ट्य म्हणावे लागेल. भाषेतील विविध अलंकारांचा वापर, प्रसंगी कठोर शब्द, वस्तुस्थितीचे ज्ञान करून देणारी शैली अशा सर्व गुणांनी बहिणाबाईचे हिंदी अभंग त्यांच्या मराठी अभंगांप्रमाणेच रसिकांना आपलेसे करतात.

तत्कालीन राजकीय व सामाजिक परिस्थितीचा आढावा घेतल्यास आणि सांस्कृतिक पार्श्वभूमी तपासल्यास संतांची हिंदी रचनानिर्मिती साहजिक वाटते. उल्लेखनीय म्हणजे बहिणाबाईनी केलेली हिंदी रचना अत्यंत शुद्ध स्वरूपात आणि समर्थपणे केलेली दिसून येते.

निष्कर्ष :

१. 'ज्ञानदेवे रचिला पाया । तुका झालासे कळस ।।' या दोन ओळींनी गेली तीनशे वर्षे मराठी वाङ्मयाच्या पानापानांवर, वक्त्यांच्या ओठाओठांवर अधिराज्य केलेले आहे.
२. बहिणाबाईंचे अभंग म्हणजे तत्कालीन स्त्रीजीवनाचा आरसा आहे.
३. 'संत म्हणजे लोककल्याणाची जबाबदारी मनी बाळगून कर्तव्यदक्षतेने वर्तणारे थोर महात्मे आहेत.
४. आद्य कवयित्री महदंबेपासून संत बहिणाबाईपर्यंत अनेक स्त्रीसंत होऊन गेल्या.
५. अनेक समर्पक दृष्टांतांद्वारे बहिणाबाई पटवून देतात की, जे पुण्यवान असतात त्यांच्याच पोटी भगवान श्रीकृष्ण जन्म घेतात.
६. बहिणाबाईंनी केलेली हिंदी रचना अत्यंत शुद्ध स्वरूपात आणि समर्थपणे केलेली दिसून येते.

संदर्भ :

१. उषा माधव देशमुख, 'रुजुवात', मराठी साहित्याचे आदिबंध, प्रथमावृत्ती, लोकवाङ्मय गृह प्रा.लि., मुंबई, १९८२, प्रारंभिक पृ. ८.
२. शं.कि. चतुरकर, 'उपोद्घात', मराठी संतांचा आध्यात्मिक विचार, प्रथमावृत्ती, पुं.कि. चतुरकर, अमरावती, १९७९, प्रारंभिक पृ. १६.

संदर्भ ग्रंथ :

१. शं.गो तुळपुळे, महाराष्ट्र सारस्वत (पुरवणी), खंड दुसरा, सहावी आवृत्ती, पॉप्युलर प्रकाशन, मुंबई, १९८३.
२. इंदुमती शेवडे, संत कवयित्री, प्रथमावृत्ती, पॉप्युलर प्रकाशन, मुंबई, १९८९.
३. हे.वि. इनामदार, विलास खोले (संपा.), 'अनंत लावण्याची शोभा', भक्तिगंगेच्या वाटेवर, प्रथमावृत्ती, संजय प्रकाशन, पुणे, १९८८.
४. दिलीप पुरुषोत्तम चित्रे, बहेणी म्हणे हात घाला मस्तकी, प्रथमावृत्ती, भागवत प्रबोधन संस्था, देहू, १९९८.



English :- how to learn ?

Dr. Bhushan P. Patil

Samata Nagar, Murtizapur

E Mail: bushforuat007@gmail.com Mob. No. 9970389302

Introduction:

Today we find rapid increase in the number of English medium nursery, primary and secondary schools. As a result the number of Marathi medium schools in our state is decreasing. Many Marathi medium primary schools have been closed on account of not getting adequate number of students in a class. And many secondary schools find it very difficult to maintain the required minimum number of student strength in a class. They have to turn every stone to persuade parents to enroll their children in their schools. This is because parents feel that their children should be able to speak and write English only in English medium schools. So they prefer those schools to that of Marathi medium schools. Therefore we must know how to learn spoken as well as written English.

Speaking before reading:

Which should come first : reading or speaking? Children and most adults should begin to learn to speak new language before they try to read it. This is because the spoken language is the real language. So speaking must come after a short period of a week or two of listening to the new sounds. Reading should be delayed if possible for a year. To delay it for two years would be better. But this is not possible where pupils do not begin a second language until their fourth or fifth school years.

Beginning to speak English:

The beginning period is all important, for “well begun is half done” So good pronunciation, correct grammar and sentence structures should be carefully learnt. If they are learnt from the very beginning, there will be no need later on of remedial exercises. It is far easier to learn new material than to eradicate old faults. It is more difficult to learn correct usages when incorrect forms and structures have been acquired than to learn the correct usage at the start. So it is necessary for language learners to work at correct pronunciation, grammar and structure at the very beginning of the learning a new language. It would be excellent if beginners were taught only by the best teachers in schools. The young pupils beginning to learn a new language are always keen to work and are willing to carry at the numerous repetitions that are necessary for them. Those teachers must have good knowledge of phonetics and the techniques of handling the Direct method.

Importance of correct pronunciation for the beginners:

“It is a sad thing to think that all over the world teachers are busily teaching ‘incorrect’ pronunciations to thousands of children daily” (P.Gurrey). They do this because they do not understand the importance of correct pronunciation from the beginning. No doubt, few of them are taking a lot of trouble and teaching the correct pronunciations. This is because they know this well that the pronunciations once learned is more difficult to change than any other element of language. Phoneticians have discovered that the ear has to be trained to hear new sounds accurately. But the learners hear only the sounds of their mother tongue that are near to the sounds of new foreign language. So most of the pupils hear only those sounds that their ears are accustomed to hear and that their minds are accustomed to receive and respond to. And they not hear the sounds that are different from those of their mother tongue. And so their pronunciations is wrong from the start. Still the ears of the

learners will have to be taught to listen. Only then they will know what sounds to imitate. So students should regularly listen to the cassettes on English pronunciation and conversation.

Self confidence :

All of us strongly desire that we should be able to speak English. This desire of ours will be fulfilled if we are ready to work hard. Perhaps some of us have already mastered the basics of the English language, but we do not have self – confidence in speaking or writing English. We might feel that people will find fault with our English and so we might avoid speaking English. But we should not do this. Here I would like to quote Jespersen, a well known grammarian of English. He said, “If one wants to master a foreign language one should first learn to murder it.” This means that we should not be afraid of making mistakes while speaking. Therefore have self confidence and start speaking English without any fear or tension.

How to improve our English:

Even if we are self confident in the use of English we should always remember that we are using a foreign language and that we are likely to make mistakes. So develop friendship with those whose English is better than ours and discuss our problems with them. Do not be afraid to talk about our difficulties to our teachers. Do not feel bad, if our mistakes are corrected in the class room in the presence of our fellow students especially girls. But we should not feel insulting. On the contrary, thank them for their kind help and try to avoid those mistakes. Such continuous efforts will certainly lead us to improve our English.

Importance of Dictionary and grammar:

To overcome our difficulties in the use of English, spoken or written, we should refer to the grammar and the dictionary as many times as we can. We will find that we are rewarded every time we refer to a dictionary. It is said that the grammar and the dictionary are the two eyes of a language. Learn to make the best use of both these eyes. From dictionary we can learn the meaning of the words and how the words are used in sentences. Many of us know the rules of grammar, but we do not always follow them in speech or writing. It is easy to know them, but it is very difficult to practise them while speaking or writing. We should learn to speak or write short but correct sentences. After all language learning is nothing but a habit formation. If we practise a lot of speaking or writing, correct language will become our habit.

No shortcuts to learning English:

Do not be misled by advertisements of coaching classes and books claiming that we will be a master of English within a month or within a short period, if we join that particular class or read that book. If it were possible to learn English so easily, English would not have been a problem for anyone of us. So we must work hard, if we really wish to learn to speak and write correct English. Remember that there are no shortcuts to learning English. No doubt, there are many modern aids available to learn English. Indeed they help us a lot to learn spoken English.

Importance of English:

Terms from English are used throughout the world in science, commerce, diplomacy, scholarship, aviation and jazz. Over 70 percent of the world’s radio programmes are in English. In India where other languages are also used for communication, out of the total time spent on it 64.14 per cent is on communicating in English as against 27.22 per cent in Hindi and 8.64 per cent in regional languages. Thus English has become the world’s leading international language.

In addition to these ways, there might be others to learn English language. But I am sure if these ways are followed a learner can learn correct spoken and written English language. In spite of our affection for national as well as regional languages, we cannot deny the significance of English as an international language. Today, roughly one out of every eight persons in the world speaks English. It is the official language of the United States, Canada, Australia and New Zealand as well as of England and Ireland. In India English is a link language and is used as a functional language. Persons knowing English have great scope for employment in administrative, judiciary and teaching fields. So a large number of people and students feel that they should learn correct English.

References:

- Gurrey P. :- Teaching English As A Foreign Language (1964)
Y.C.M.O.U. Nashik :- Communication Skills In English
Frisby A.W :- Teaching English Notes and Comments On Teaching English Overseas (1964)



Guidelines for Authors

Research Journal of India is a Peer Reviewed Annual National Research Journal for Multi-disciplinary studies of various faculties.

Vision and Mission of Research Journal is to provide momentum to research in the all areas like analytical, competitive, survey, contemporary issues and quality control.

Call for Research Paper

1. Paper on all subjects and areas will be accepted in English, Hindi or Marathi.
2. Paper should be **A 4** size with 1.25 inch margin on each side.
3. No header & footer should be given.
4. Text should be in **Times New Roman** type with font size **11** in English and **Krutidev 50** type with **14** font size for Hindi/Marathi and should be computed in MS word only. PDF files will not be accepted.
5. Font size for Title of Paper 22 bold for English and 26 bold for Hindi/Marathi, Name of Author in 12 bold for English, 16 bold for Hindi/Marathi, address in 11 for English, 14 bold for Hindi/Marathi & Subtitles in 14 bold for English and 18 bold for Hindi/Marathi. For Marathi and Hindi articles Krutidev 50 font should be totally bold for all matter.
6. Spacing should be **single**. Alignment for paper & headings should be justified & centered for title of paper & name of writer with address.
7. The first page should consist of title, name(s) of author(s) with designation, department or college with full address, contact numbers and mail id at the centre below title.
8. Introduction, review of literature, background of study, methodology, objectives, purpose, hypothesis, significance, findings and discussion, analysis, conclusion, recommendations may be given wherever required.
9. References list should be alphabetized at the end of research paper.
10. Tables & figures should be cited in the text in consecutive numerical order. Each figure should have concise and informative caption.
11. Maximum limit is 2500 words or 5 pages. Abstract should be up to 150 words followed by 4-5 key words. Paper exceeding 5 pages will be charged Rs. 100 per additional page. Only abstract or paper less than 3 pages or without references will not be accepted.
12. Authors have to send research paper by e mail at: **marathipradhyapak@gmail.com**
11. Editorial Board's Decision will be final.
13. The copyright of all accepted papers will vest with **Research Journal of India**.
14. International Guidelines for writing of research paper are to be strictly followed.
15. Date of Publishing is 1st October each year and papers will be accepted up to 15th August.

Subscription for one year and single issue price for individual, institutional Rs. 500/- to be deposited in A/c No. – 60175373000 of Bank of Maharashtra, Azad Maidan Road, Yavatmal, IFSC code - MAHB0000047 in favour of Director, Dr. Bhau Mandavkar Research Centre.



Form IV
(See Rule 8)

Statement about ownership and other particular about the Journal
Research Journal of India

- 1. Place of Publication** - **Dr. Bhau Mandavkar Research Centre,
Indira Mahavidyalaya, Kalamb, Dist. Yavatmal 445401**
- 2. Periodicity** - **Annual**
- 3. Printer's Name** - **Seva Prakashan, Vijay Colony, Amravati 444606 (M.S.)**
- 4. Publisher's Name** - **Dr. Mrs. Veera Mandavkar**
Nationality - **Indian**
Address - **Director, Dr. Bhau Mandavkar Research Centre
Indira Mahavidyalaya, Kalamb, Dist. Yavatmal 445401**
- 5. Editor's Name** - **Dr. Pavan Mandavkar**
Nationality - **Indian**
Address - **Principal, Indira Mahavidyalaya, Kalamb, Dist. Yavatmal**
- We, Dr. Pavan Mandavkar & Dr. Mrs. Veera Mandavkar hereby declare that the particulars given above are true to the best of our knowledge and belief.**

Dr. Y.M. Donde Sarwajanik Shaikshanik Trust's (1974)

INDIRA MAHAVIDYALAYA

KALAMB, DIST. YAVATMAL, MAHARASHTRA 445401

☎ 07201-226170, 226147, 226129 (Fax)

Web.: www.indiramahavidyalaya.com

e mail for Govt. & General : imvkalamb@yahoo.co.in

For University : indiram414@sgbau.ac.in

For Research centre : marathipradhyapak@gmail.com

Permanently Affiliated to **SANT GADGE BABA AMRAVATI UNIVERSITY, AMRAVATI**

RECOGNIZED BY UGC UNDER 2 F & 12 B

NAAC ACCREDITED WITH 'B' GRADE

Multi-Faculty College Estd. in 1983

Annual Subscription	-	Individual/Institutional/Single Issure	₹ 500/-
Account Details : Bank	-	Bank of Maharashtra	
Branch	-	Azad Maidan Road, Yavatmal	
IFSC code	-	MAHB0000047	
MICR coe	-	445014001	
A/c No.	-	60175373000	
Mode of Payment	-	By NEFT transfer or crossed Multi city cash at par Cheque or by Demand Draft of Nationalized Bank favorably Bank of Maharashtra payable at Yavatmal or by cash deposit in A/c in favour of Director, Dr. Bhau Mandavkar Research Centre	

**(All rights are reserved with the Publisher & Editorial Board.
The opinion expressed are of the authors & the association
advisory board, editorial board as well as the peer committee
does not hold any responsibility for any of the views
expressed. Judiciary matter in Kalamb Court only.)**

ISSN 2349-9370

